

Олександр Істер

# МАТЕМАТИКА

Навчальний посібник для 6 класу  
закладів загальної середньої освіти,  
які беруть участь в інноваційному освітньому проєкті  
Всеукраїнського рівня за темою  
«Розроблення і впровадження навчально-методичного  
забезпечення для закладів загальної середньої освіти  
в умовах реалізації Державного стандарту базової  
середньої освіти» у 2022/2023 навчальному році

## Частина 4-5

Учня/учениці \_\_\_\_\_

(клас)

\_\_\_\_\_  
(навчальний заклад)

\_\_\_\_\_  
(ім'я та прізвище)

Київ  
«Генеза»  
2022

## РОЗДІЛ 4

# РАЦІОНАЛЬНІ ЧИСЛА ТА ДІЇ З НИМИ

У ЦЬОМУ РОЗДІЛІ ТИ:

- згадаєш поняття «рівняння»;
- ознайомишся з поняттями «додатного», «від'ємного» та «раціонального» чисел;
- дізнаєшся про координатну пряму, модуль числа;
- навчишся порівнювати та виконувати дії з додатними та від'ємними числами, розв'язувати нові види рівнянь, знаходити об'єми прямокутного паралелепіпеда та куба.

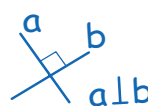
$$|-9| = 9$$
$$-7 + 7 = 0$$

## § 26. Додатні та від'ємні числа. Число 0

З повідомлень про погоду можна дізнатися, що температура повітря була  $-5$  градусів за Цельсієм (або скорочено:  $-5$  °C). На географічній карті можна побачити відмітку  $-2210$  (у метрах) для глибини Чорного моря. Числа зі знаком «мінус» використовують тоді, коли зміна величини може відбутися у двох протилежних напрямках (підвищитися або знизитися) відносно деякої початкової, нульової відмітки.

**Приклад 1.** Вимірюючи температуру, за початкову відмітку приймають температуру замерзання води (або танення льоду). Цю відмітку позначають числом 0, а температуру вимірюють у градусах.

Термометр на малюнку 35 ліворуч показує 3 вище нуля, тобто  $3$  °C тепла. Таку температуру записують зі знаком «+», а саме  $+3$  °C (читають: «плюс три градуси за Цельсієм»). Термометр на малюнку 35 праворуч показує 2 градуси нижче нуля, тобто  $2$  °C морозу. Таку температуру записують зі знаком «-», а саме  $-2$  °C (читають: «мінус два градуси за Цельсієм»).

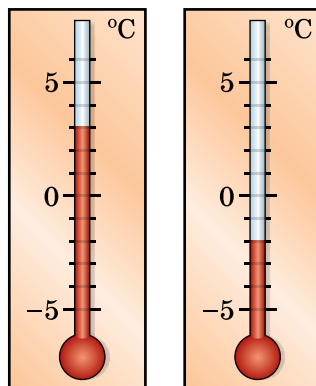

Мал. 35



## Число нуль

**Приклад 2.** Щоб задати положення деякого місця земної поверхні, за початкову відмітку приймають рівень моря. Його позначають числом 0.

Вершина Говерли — найвищої гори Українських Карпат — розміщена на висоті 2061 м вище від рівня моря, вершина Роман-Кош — найвищої гори Кримських гір — на 1545 м вище від рівня моря, вершина Берди — найвищої гори рівнинної частини України — на 515 м вище від рівня моря. Найглибше місце Балтійського моря — на 470 м нижче від рівня моря, Каспійського моря — на 1025 м нижче від рівня моря, Чорного моря — на 2210 м нижче від рівня моря (мал. 36).

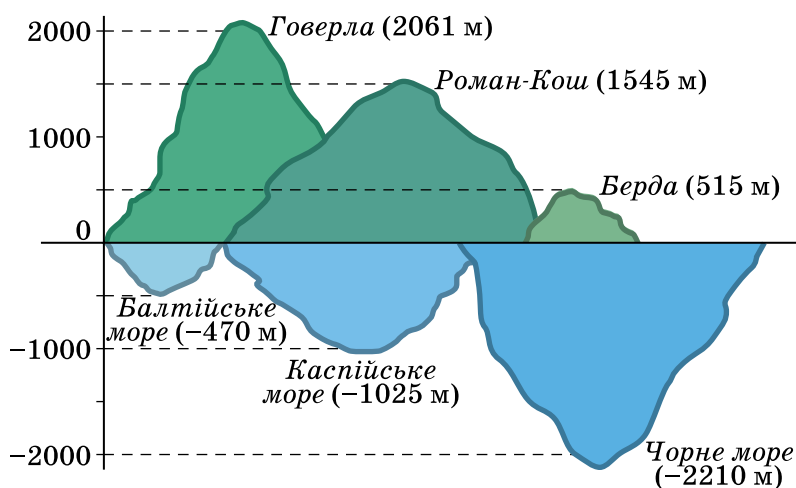

Мал. 36

## Від'ємні числа

Положення деякої точки, розташованої нижче від рівня моря, позначають числами зі знаком «-», а положення деякої точки вище від рівня моря — зі знаком «+». Отже, можна сказати, що висота гори Говерли дорівнює +2061 м, а глибина Чорного моря в найглибшому місці дорівнює -2210 м.

Числа зі знаком «-», наприклад -2; -1,5;  $-\frac{3}{4}$ ;  $-5\frac{1}{6}$ , називають **від'ємними числами**. Числа зі знаком «+», наприклад +5; +4,7;  $+\frac{1}{7}$ ;  $+4\frac{9}{13}$ , називають **додатними числами**.



Число 0 не є ані додатним, ані від'ємним.

У запису додатних чисел знак «+», як правило, не пишуть,



наприклад, замість  $+6$  записують  $6$ .

Отже, числа  $+6$  і  $6$  не відрізняються одне від одного:  $+6 = 6$ .

Так само  $+\frac{1}{3} = \frac{1}{3}$ ;  $+4,7 = 4,7$  тощо.

*А ще раніше...*

Від'ємні числа з'явилися у Давньому Китаї приблизно у II ст. до н. е. Під час розв'язування багатьох задач, особливо за допомогою рівнянь, потрібно було від меншого числа віднімати більше. Це стало причиною введення нових видів чисел.

Також у Стародавньому Китаї уміли додавати і віднімати додатні та від'ємні числа. Від'ємні числа тоді тлумачили як борг, а додатні як майно. В Індії в VII ст. ці числа розуміли так само, але вже знали правила множення та ділення додатних і від'ємних чисел.

У Європі від'ємні числа почали використовувати приблизно у XII ст. Спочатку до них ставилися з недовірою. Їх вважали не зовсім реальними, називаючи «фіктивними», «хибними», «абсурдними». «Справжніми» вважали лише додатні числа. Від'ємні числа повністю визнали в Європі лише в XVII ст. завдяки працям видатного французького математика Рене Декарта (1596–1650).

Наведи приклади, у яких використовують числа зі знаками «+» та «-». Наведи приклади додатних чисел, від'ємних чисел. Яке число не є ані додатним, ані від'ємним?

**1** 867. Прочитай числа

$-5,2$ ;  $6\frac{1}{8}$ ;  $-13$ ;  $-4\frac{5}{8}$ ;  $8,2$ ;  $0$ ;  $-0,49$ .

868. (Усно.) Які з наведених чисел є додатними, а які — від'ємними:

$-17$ ;  $11,4$ ;  $-5\frac{1}{8}$ ;  $-6,2$ ;  $0$ ;  $12\frac{1}{8}$ ;  $-19,217$ ?

869. Із чисел  $-2,5$ ;  $7\frac{1}{3}$ ;  $-6\frac{4}{9}$ ;  $0$ ;  $4,9$ ;  $-5$ ;  $-8,2$ ;  $5,2$  випиши спочатку всі від'ємні числа, а потім — усі додатні числа.

870. Назви покази термометрів на малюнку 37.

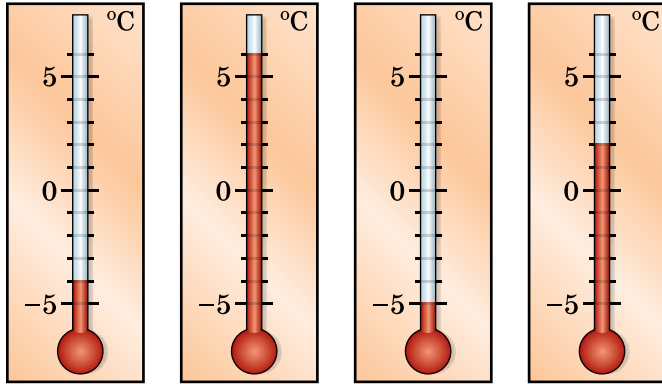

Мал. 37

871. Запиши за допомогою знаків «+» і «-» повідомлення від синоптиків Гідрометцентру:

- 1) 13 градусів тепла;
- 2) 6 градусів морозу;
- 3) 2 градуси морозу;
- 4) 8 градусів тепла.

872. Запиши за допомогою знаків «+» і «-» висоти гір і глибини морів:

- 1) висота гори Ай-Петрі 1234 м;
- 2) найбільша глибина Азовського моря 15 м;
- 3) висота Тарасової гори 198 м;
- 4) середня глибина Чорного моря 1300 м.

**2** 873. Сергій зайшов у ліфт шістнадцятиповерхового будинку на 9-му поверсі, проїхав п'ять поверхів і вийшов з ліфта. На якому поверсі він вийшов? Розглянь усі можливі випадки.

874. Дарина живе на 5-му поверсі дев'ятиповерхового будинку. Вона вийшла зі своєї квартири, пройшла 3 поверхи і зайшла в гості до своєї подруги Іванки. На якому поверсі живе Іванка? Скільки є можливостей?

875. Позначимо додатним числом суму наявних грошей, а від'ємним — борг. Якого значення набувають твердження:

- 1) у Тараса -12 грн;
- 2) у Сергія 0 грн;
- 3) у Юлі 25 грн;
- 4) в Аліси -20 грн?

876. В ігрових видах спорту різницю забитих і пропущених м'ячів прийнято позначати так: якщо команда більше забила, ніж пропустила, то різницю позначають зі знаком «+», якщо більше пропустила, ніж забила, то — зі знаком «-». За даними таблиці знайди різницю забитих і пропущених м'ячів кожної команди:

Команда	Кількість забитих м'ячів	Кількість пропущених м'ячів	Різниця забитих і пропущених м'ячів
«Авангард»	12	6	
«Сокіл»	10	7	
«Нива»	6	6	
«Альфа»	7	8	
«Лотос»	6	9	
«Зірка»	5	10	

**3** 877. (Усно.) У кого з дітей (задача 875) найбільше грошей? У кого найбільший борг?

878. Яку температуру покаже кожний з термометрів на малюнку 37, якщо:

- 1) температура підвищиться на  $2\text{ }^{\circ}\text{C}$ ;
- 2) температура знизиться на  $3\text{ }^{\circ}\text{C}$ ?

879. Яку температуру покаже кожний з термометрів на малюнку 37, якщо:

- 1) температура підвищиться на  $3\text{ }^{\circ}\text{C}$ ;
- 2) температура знизиться на  $2\text{ }^{\circ}\text{C}$ ?

 880. Познач на координатному промені точки  $A(4)$ ,  $B\left(2\frac{1}{2}\right)$ ,  $C(5,5)$ ,  $D\left(3\frac{1}{4}\right)$ ,  $E(4,75)$ .

 881. У скільки разів збільшиться площа круга, якщо його радіус збільшити втричі?

 882. Над площею  $1\text{ км}^2$  лісонасаджень збирається пилу на 50 т менше, ніж над такою самою площею поля. На скільки менше пилу міститься над 5 га зелених насаджень, ніж над такою самою площею поля?

 883. До числа 10 допиши ліворуч і праворуч по одній цифрі так, щоб отримане число було кратним числу 72.

## § 27. Координатна пряма

### Координатна пряма

Додатні й від'ємні числа та число 0 можна зобразити точками на прямій. Накреслимо горизонтальну пряму й позначимо на ній точку  $O$  — *початок відліку* (мал. 38). Точка  $O$  ділить пряму на два

промені. Додатні числа прийнято позначати праворуч від точки  $O$ , а від'ємні — ліворуч. Саме тому напрям праворуч від точки відліку називають *додатним напрямом*, а напрям ліворуч — *від'ємним напрямом*. Додатний напрям позначають стрілкою.

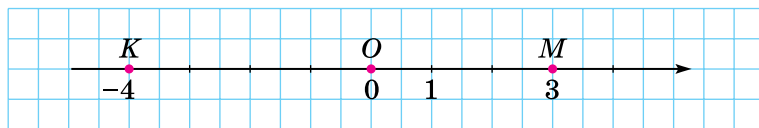

Мал. 38

Виберемо на додатному напрямі одиничний відрізок. Тепер на цій прямій позначимо числа (або точки, що відповідають цим числам). Щоб позначити, наприклад, число 3, потрібно від точки  $O$  відкласти три одиничних відрізки праворуч. Щоб позначити число  $-4$ , потрібно від точки  $O$  відкласти чотири одиничних відрізки ліворуч.

Пряму з вибраними на ній початком відліку, одиничним відрізком і вказаним додатним напрямом називають *координатною прямою*.

### Координата точки

Число, якому відповідає певна точка на координатній прямій, називають *координатою* цієї точки. На малюнку 38 точка  $M$  має координату 3, а точка  $K$  має координату  $-4$ .

Координати записують так:  $M(3)$  і  $K(-4)$

читають: «точка  $M$  з координатою 3» і «точка  $K$  з координатою  $-4$ »

**Приклад 1.** Записати координати точок  $A, B, C, D, E, K$ , зображених на малюнку 39.

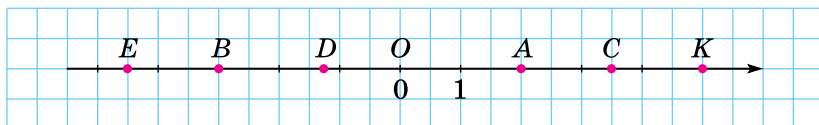

Мал. 39

*Розв'язання.*  $A(2)$ ,  $B(-3)$ ,  $C(3,5)$ ,  $D\left(-1\frac{1}{4}\right)$ ,  $E(-4,5)$ ,  $K(5)$ .



Якщо координата точки відома, то цю точку можна позначити на координатній прямій.

**Приклад 2.** Накреслити координатну пряму, узявши за одиничний відрізок чотири клітинки. Позначити точки:

$$A\left(\frac{1}{2}\right), B(-2), C\left(2\frac{1}{4}\right), D\left(-\frac{1}{4}\right), E\left(-2\frac{3}{4}\right).$$

*Розв'язання.* (Мал. 40).

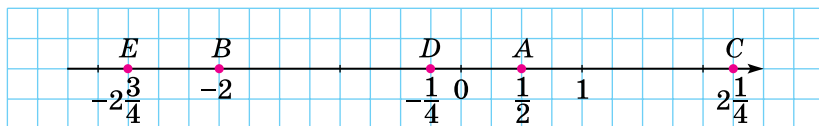

Мал. 40

**Приклад 3.** Накреслити координатну пряму, позначити на ній точку  $L(-1)$ . Позначити на цій прямій точки, віддалені від точки  $L$  на 3 одиниці.

*Розв'язання.* Точка, віддалена від точки  $L(-1)$  на 3 одиниці і розміщена праворуч від неї, має координату 2:  $M(2)$ , а точка, віддалена на 3 одиниці й розміщена ліворуч від  $L(-1)$ , має координату  $-4$ :  $N(-4)$  (мал. 41).

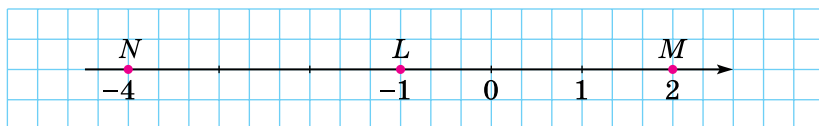

Мал. 41

? Що називають координатною прямою? ○ Який напрям на координатній прямій називають додатним напрямом, який — від'ємним? ○ Що таке координата точки?

**1** 884. (Усно.) Які з точок, зображених на координатній прямій (мал. 40), розміщені праворуч від початку відліку, а які — ліворуч?

885. (Усно.) Де відносно початку відліку (ліворуч чи праворуч) розміщено точки:  $M(6)$ ,  $K(-19)$ ,  $D(-12,417)$ ,  $P(0,02)$ ,  $T(-8,888)$ ,  $N(2023)$ ?

886. Випиши точки, які на малюнку 40 розміщено праворуч від початку відліку, і точки, які розміщено ліворуч від початку відліку.

**887.** Назви координату точки  $M$ , якщо вона лежить на координатній прямій:

- 1) праворуч від початку відліку на відстані завдовжки 2 одиничних відрізків;
- 2) ліворуч від початку відліку на відстані завдовжки 7 одиничних відрізків.

**888.** Яка координата точки, що розміщена на відстані:

- 1) 4 одиничних відрізків ліворуч від початку відліку;
- 2) 8 одиничних відрізків праворуч від початку відліку?

**889.** Запиши координати точок, зображених на малюнку 42.

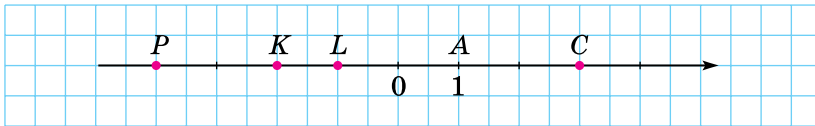

Мал. 42

**890.** Запиши координати точок, зображених на малюнку 43.

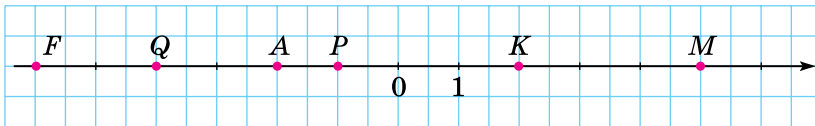

Мал. 43

**2** **891.** Запиши координати точок  $A, B, C, D, E$  і  $F$ , зображених на малюнку 44.

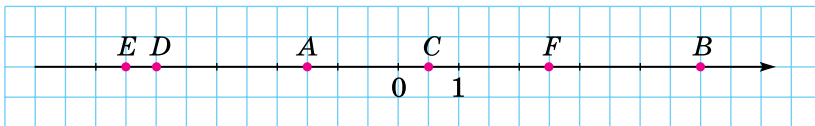

Мал. 44

**892.** Запиши координати точок  $G, H, K, L, M, N$ , зображених на малюнку 45.

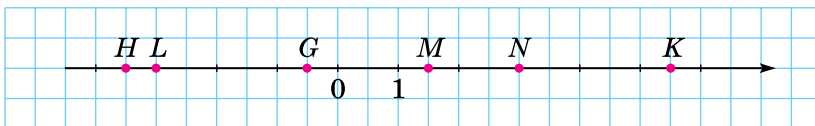

Мал. 45

**893.** Запиши деякі два числа, що лежать на координатній прямій:

- 1) ліворуч від числа 0;

- 2) ліворуч від числа  $-4$ ;
- 3) праворуч від числа  $9$ ;
- 4) праворуч від числа  $-3$ .

**894.** Запиши деякі два числа, що лежать на координатній прямій:

- 1) ліворуч від числа  $8$ ;
- 2) ліворуч від числа  $-5$ ;
- 3) праворуч від числа  $0$ ;
- 4) праворуч від числа  $-8$ .

**895.** Накресли координатну пряму й познач на ній точки, що відповідають числам:  $0$ ;  $1$ ;  $2$ ;  $-1$ ;  $3,5$ ;  $-2\frac{1}{2}$ ;  $-6$ .

**896.** Накресли координатну пряму та познач на ній точки, що відповідають числам:  $0$ ;  $1$ ;  $-2$ ;  $3$ ;  $-3\frac{1}{2}$ ;  $4,5$ ;  $-5$ .

**897.** Накресли координатну пряму, узявши за одиничний відрізок дві клітинки. Познач на ній точки:  $P(3)$ ,  $M(-2)$ ,  $T\left(1\frac{1}{2}\right)$ ,  $Q(-3,5)$ ,  $N(0)$ ,  $S\left(-4\frac{1}{4}\right)$ .

**898.** Накресли координатну пряму, узявши за одиничний відрізок дві клітинки. Познач на ній точки:  $A(4)$ ,  $M(-3)$ ,  $B(0,5)$ ,  $T\left(-3\frac{1}{2}\right)$ ,  $P(0)$ ,  $C(-1,5)$ .

**899.** На скільки одиниць від початку відріку віддалені точки:  $A(4)$ ,  $B(-7)$ ,  $C(9)$ ,  $D(-9,5)$ ?

**3 900.** Накресли координатну пряму, познач на ній точку  $M(-3)$ . Познач на цій прямій точку, віддалену від точки  $M$ :

- 1) на  $3$  одиниці в додатному напрямі;
- 2) на  $2$  одиниці у від'ємному напрямі;
- 3) на  $4,5$  одиниці в додатному напрямі;
- 4) на  $3,5$  одиниці у від'ємному напрямі.

**901.** Накресли координатну пряму, познач на ній точку  $P(-2)$ . Познач на цій прямій точку, віддалену від точки  $P$ :

- 1) на  $3$  одиниці в додатному напрямі;
- 2) на  $1,5$  одиниці у від'ємному напрямі.

**902.** Запиши числа, віддалені на  $3$  одиниці від числа:

- 1)  $0$ ;
- 2)  $3$ ;
- 3)  $-3$ ;
- 4)  $-5$ .

**903.** Запиши числа, віддалені на  $2$  одиниці від числа:

- 1)  $0$ ;
- 2)  $2$ ;
- 3)  $-2$ ;
- 4)  $-4$ .



904. На координатній прямій познач точки:  $A(3)$ ,  $B(1)$ ,  $C(-2)$ ,  $D(4,5)$ ,  $E(-0,5)$ . Знайди в одиничних відрізках відстань від точки  $B$  до інших точок.

**4** 905. Яка з двох точок розміщена лівіше:

- 1)  $A(x)$  чи  $B(x + 2)$ ;
- 2)  $M(x)$  чи  $N(x - 3)$ ;
- 3)  $P(x + 1)$  чи  $Q(x - 2)$ ?

906. На малюнку 46 точка  $A$  має координату  $-2$ , а  $B$  — координату  $3$ . Знайди і познач початок відріку й одиничний відрізок. Які координати мають точки  $C$ ,  $D$  і  $M$ ?

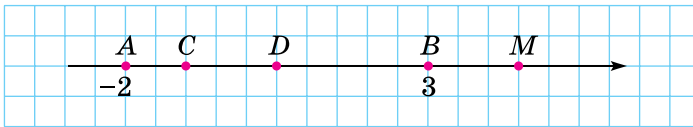

Мал. 46

907. Накресли горизонтальну пряму й познач на ній точки  $A$  та  $B$ , щоб точка  $B$  була праворуч від точки  $A$  і  $AB = 7$  см. Познач точку  $O$  — початок відріку, якщо  $A(-4)$  і  $B(3)$ .

**908.** Обчисли:

1)  $\left(\frac{2}{3}\right)^2$ ;    2)  $\left(\frac{1}{5}\right)^3$ ;    3)  $\left(1\frac{4}{7}\right)^2$ ;    4)  $\left(1\frac{1}{2}\right)^3$ .

909. Спрости вираз  $\frac{2}{7}x + \frac{3}{14}x - \frac{1}{21}x$  та знайди його значення,

якщо  $x = \frac{14}{19}$ ;  $1\frac{2}{19}$ .

910. Число  $x$  становить 1 % від числа  $y$ . У скільки разів потрібно збільшити або зменшити число  $y$ , щоб число  $x$  становило 3 % від числа  $y$ ?

**911.** Яким є сімейний бюджет за місяць — позитивним (надлишок) чи дефіцитним — за таких умов:

- 1) доходи: тата — 10 000 грн, мами — 10 500 грн, дідуся — 5000 грн, пенсія бабусі — 3200 грн;
- 2) витрати: харчування — 12 000 грн, одяг — 2000 грн, комунальні послуги — 1800 грн, інше — 9000 грн?

**912.** На папері у клітинку накреслено квадрат, сторона якого дорівнює 7 клітинок. Чи можна його поділити на дві рівні фігури так, щоб лінії поділу проходили по сторонах клітинок?

## § 28. Протилежні числа. Цілі числа. Раціональні числа

### Протилежні числа

Точки  $A$  і  $B$  з відповідними координатами  $2$  і  $-2$  однаково віддалені від початку відліку — точки  $O$  — але по різні боки від неї (мал. 47). Щоб потрапити з точки  $O$  в точки  $A(2)$  і  $B(-2)$ , потрібно відкласти однакові відстані, що дорівнюють двом одиничним відрізкам, але у протилежних напрямках. Числа  $2$  і  $-2$  називають *протилежними числами*.

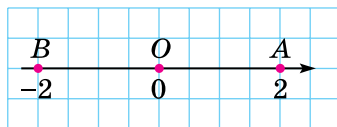

Мал. 47

Два числа, що відрізняються одне від одного лише знаками, називають *протилежними числами*.

Число  $2$  протилежне числу  $-2$  і, навпаки, число  $-2$  протилежне числу  $2$ . Протилежними є також числа  $-3$  і  $3$ ;  $4,7$  і  $-4,7$ ;  $\frac{1}{8}$  і  $-\frac{1}{8}$ ;  $-4\frac{8}{9}$  і  $4\frac{8}{9}$  тощо.



Число  $0$  вважають протилежним самому собі.

Число, протилежне числу  $a$ , позначають  $-a$ . Наприклад, якщо  $a = 7$ , то  $-a = -7$ ; якщо  $a = -8,5$ , то  $-a = -(-8,5) = 8,5$  (бо число, протилежне числу  $-8,5$ , дорівнює  $8,5$ ). Так само  $-(-5) = 5$ ,  $-(-7) = 7$ ,  $-0 = 0$ , узагалі  $-(-a) = a$ .

Якщо  $a$  — число додатне,

Якщо  $a$  — число від'ємне,

$-a$  — число від'ємне

$-a$  — число додатне

**Приклад.** Знайти  $x$ , якщо: 1)  $-x = 5$ ; 2)  $-x = -2$ .

**Розв'язання.** Число  $x$  протилежне числу  $-x$ .

1) Оскільки протилежним числу  $5$  є число  $-5$ , то  $x = -5$ .

2) Протилежним числу  $-2$  є число  $2$ , тому  $x = 2$ .

## Цілі числа

**Натуральні числа, протилежні їм числа і число 0 називають цілими числами.**

Цілі числа: ...; -5; -4; -3; -2; -1; 0; 1; 2; 3; 4; 5; ...

## Раціональні числа

**Цілі числа (додатні, від'ємні і число 0) та дробові числа (додатні і від'ємні) називають раціональними числами.**

Наприклад, раціональними є числа: 37; -28; 4,5; -5,17;  $\frac{1}{8}$ ;  $-14\frac{5}{13}$ ; 0.

? Які два числа називають протилежними? ○ Число  $m$  протилежне числу  $n$ ; яке число протилежне числу  $n$ ? ○ Яке число протилежне до нуля? ○ Які числа називають цілими; раціональними?

**1** 913. Із чисел -8; 7,3; -5;  $-2\frac{1}{8}$ ; -19; 0; 7; -10 назви:

- 1) цілі числа; 2) додатні цілі числа;  
3) від'ємні цілі числа.

914. Запиши числа, протилежні до чисел:

-5; 4; -7,2;  $-5\frac{1}{3}$ ;  $7\frac{2}{3}$ ; 0; 0,9; 1,5.

915. Запиши числа, протилежні до чисел:

-9; -5,7;  $9\frac{1}{2}$ ;  $-4\frac{1}{3}$ ; 9,72; -9,2.

**2** 916. Заповни в зошиті таку таблицю (у разі ствердної відповіді постав знак «+», заперечної — знак «-»):

Число	8	-11,2	0	-4	$5\frac{1}{7}$
Додатне число					
Від'ємне число					
Натуральне число					
Ціле число					
Раціональне число					

917. Заповни в зошиті таку таблицю:

$x$	7	-3			$9\frac{1}{7}$		-5,3	
$-x$			-5,2	4		-3,9		$9\frac{1}{8}$

918. Заповни в зошиті таку таблицю:

$a$	-9		7,2		$-3\frac{1}{7}$		-4,2	
$-a$		4		-2,9		$15\frac{1}{3}$		7,8

919. Познач на координатній прямій точки з координатами 2; -1,5; 3,5; -3 та точки, координатами яких є числа, протилежні даним.

920. Познач на координатній прямій точки, координати яких — натуральні числа, менші від 6, і точки, координатами яких є числа, до них протилежні.

921. (Усно.) Які з рівностей є правильними:

1)  $-(-9) = 9$ ;      2)  $-7 = -(-7)$ ;      3)  $1,8 = -(-1,8)$ ?

922. Які з рівностей є правильними:

1)  $6 = -(-6)$ ;      2)  $-(-1,2) = -1,2$ ;      3)  $-(-4\frac{1}{2}) = 4\frac{1}{2}$ ?

**3** 923. Знайди значення  $x$ , якщо:

1)  $-x = 18$ ;      2)  $-x = -7$ ;      3)  $-x = 0$ .

924. Знайди  $y$ , якщо:

1)  $-y = 13$ ;      2)  $-y = -19,2$ .

925. Знайди значення  $-b$ , якщо:

1)  $b = 7,2$ ;      2)  $b = 0$ ;      3)  $b = -0,9$ .

926. Знайди  $-m$ , якщо:

1)  $m = 4,2$ ;      2)  $m = -14,7$ .

927. Знайди значення виразу  $-(-b)$ , якщо:

1)  $b = 4$ ;      2)  $b = -2,9$ ;      3)  $b = 0$ .

928. Яке число потрібно вписати у клітинку, щоб рівність була правильною:

1)  $-(-7) = \square$ ;

2)  $4 = -\square$ ?

929. Розв'яжи рівняння:

1)  $-x = 17$ ;    2)  $-y = -1,8$ ;    3)  $-p = -(-9)$ ;    4)  $-t = 0$ .

930. Розв'яжи рівняння:

1)  $-y = 3,9$ ;    2)  $-x = -8,2$ ;    3)  $-m = -\left(-1\frac{1}{4}\right)$ .

931. (Усно.) Яким числом є число  $-p$ , якщо:

1)  $p$  — додатне число; 2)  $p = 0$ ; 3)  $p$  — від'ємне число?

932. Запиши всі цілі числа, розміщені на координатній прямій між числами:

1) 0,2 і 4,9;    2)  $-12,5$  і  $-8\frac{1}{5}$ ;    3)  $-4,2$  і  $2\frac{7}{9}$ .

933. Між якими двома сусідніми цілими числами на координатній прямій розміщене число:

1) 2,5;    2)  $-\frac{1}{8}$ ;    3)  $-9,13$ ;    4)  $\frac{1}{101}$ ?

**4** 934. Скільки цілих чисел розміщено на координатній прямій між числами  $-2023,7$  і  $2022,4$ ?

935. Запиши число, що дорівнює числу:

1)  $-(-(-2))$ ;    2)  $-(-(-(-4)))$ .

 936. За 1,4 кг цукерок заплатили 23,1 грн. Скільки потрібно заплатити за 1,6 кг таких цукерок?

 937. Знайди площу зафарбованої фігури (мал. 48), якщо сторона квадрата дорівнює 35 мм, а діаметр круга — 22 мм.

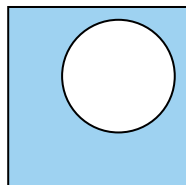

Мал. 48

 938. Середнє арифметичне двох чисел дорівнює 33,6, причому одне з них складає 40 % від другого. Знайди ці числа.

 939. Проектна діяльність. 1) Визнач за картою приблизну відстань від твого населеного пункту до деяких трьох обласних центрів України.

2) Використовуючи властивість пропорції, визнач кількість бензину, яка знадобиться на дорогу до цих обласних центрів. Відомо, що на 100 км потрібно 8 л пального.

3) Дізнайся ціну 1 л бензину та обчисли вартість пального на кожну поїздку.

 940. Маємо чотири ключі від чотирьох різних номерів готелю. Скільки спроб у найгіршому випадку потрібно зробити, щоб до кожного номера підібрати ключ?

## § 29. Модуль числа

### Поняття про модуль числа

Відстань від точки  $A(-3)$  до початку відріку — точки  $O$  — дорівнює 3 одиницям (мал. 49). Число 3 називають *модулем* числа  $-3$ . Записують:  $|-3| = 3$  (читають: «модуль числа  $-3$  дорівнює 3»).

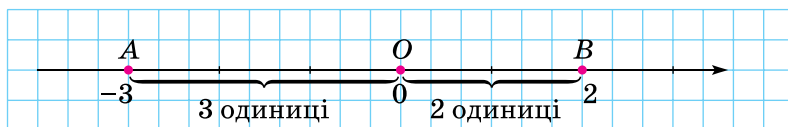

Мал. 49

**Модулем числа** називають відстань від початку відріку до точки, що зображує це число на координатній прямій.

Відстань від початку відріку до точки  $B(2)$  на координатній прямій дорівнює 2 одиниці (мал. 49), тому модулем числа 2 є саме число 2. Записують:  $|2| = 2$ . Модуль числа нуль дорівнює нулю:  $|0| = 0$ . Отже,

Модулем додатного числа і числа 0 є саме це число, а модулем від'ємного числа — протилежне йому число.

$$|a| = \begin{cases} a, & \text{якщо } a \geq 0; \\ -a, & \text{якщо } a < 0. \end{cases}$$

**Приклад 1.**  $|6,5| = 6,5$ ;  $|\frac{4}{7}| = \frac{4}{7}$ ;  $|-2,73| = 2,73$ ;  $|\frac{1}{8}| = \frac{1}{8}$ .

**Приклад 2.** Розв'язати рівняння:

1)  $|x| = 4$ ; 2)  $|x| = 0$ ; 3)  $|x| = -2$ .

*Розв'язання.* 1) Існують два числа, модулі яких дорівнюють 4; це числа 4 і  $-4$ . Отже,  $x = 4$  або  $x = -4$ .

2) Існує одне число, модуль якого дорівнює нулю; це число 0. Тому  $x = 0$ .





3) Рівняння не має розв'язків, оскільки модуль будь-якого числа завжди є числом додатним або нулем, тобто модуль числа є невід'ємним числом.

## Властивості модуля

- 1) Модуль числа є завжди додатним числом або нулем:  $|a| \geq 0$  для будь-якого числа  $a$ .
- 2) Протилежні числа мають рівні модулі:  $|-a| = |a|$ .

**Приклад 3.** Знайти цілі числа, для яких нерівність  $|x| < 3,1$  буде правильною.

*Розв'язання.* Потрібно знайти цілі числа, відстані від яких до початку відрізка менші від 3,1. Такими цілими числами є: -3; -2; -1; 0; 1; 2; 3.

-  Що називають модулем числа?  Як позначають модуль числа?
-  Як знайти модуль додатного числа або нуля; від'ємного числа?
  -  Чи може модуль деякого числа бути від'ємним числом?

**1** 941. Назви відстань від початку відрізка до кожної з точок:

$$M(5), N(-4,2), P\left(-2\frac{1}{3}\right), Q(1,8).$$

942. Знайди модуль кожного із чисел: 4; -3,1; 6,8; 12,5;  $-13\frac{1}{2}$ ;

-15; 0;  $4\frac{1}{8}$ ; -2023. Запиши відповідні рівності.

943. Знайди  $|a|$ , якщо  $a = -7$ ; 8; 3,8; -5,1.

944. (Усно.) Які з рівностей є правильними:

1)  $|-2| = 2$ ;    2)  $|-8| = 8$ ;    3)  $|14| = 14$ ;    4)  $|42| = -42$ ?

**2** 945. (Усно.) Із поданих чисел вибери число, що має найбільший модуль, і число, що має найменший модуль:

1) -5,7; 4,8; -2,9; 17,3;    2) 14,5; -27,2; 21,9; -13,4.

946. З поданих чисел вибери число, модуль якого є найбільшим, і число, модуль якого є найменшим:

1) 4,7; -6,3; -14,5; 12,3;    2) 1,8; 0; -7,3; -4,5.

947. Запиши всі числа, модуль яких дорівнює:

1) 12;    2) 0,7.

948. Запиши всі числа, модуль яких дорівнює:

1) 4,2;    2)  $5\frac{1}{3}$ .

949. Знайди значення виразу:

1)  $|2,7| + |-1,8|$ ;    2)  $|-3,9| - |-0,9|$ ;    3)  $|-2,5| \cdot |4,2|$ ;

$$4) |7,2| : |-0,6|; \quad 5) \left| -\frac{3}{7} \right| + \left| -\frac{1}{14} \right|; \quad 6) \left| -\frac{5}{9} \right| \cdot \left| \frac{3}{5} \right|.$$

**950.** Обчисли значення виразу:

$$1) |-8,2| + |-3,1|; \quad 2) |-4,75| - |3,38|; \quad 3) |-8,4| \cdot |-1,5|;$$

$$4) |-2,73| : |1,3|; \quad 5) \left| -\frac{5}{9} \right| - \left| \frac{1}{6} \right|; \quad 6) \left| -1\frac{1}{7} \right| : \left| -\frac{4}{7} \right|.$$

**951.** Розв'яжи рівняння:

$$1) |x| = 9; \quad 2) |x| = -3.$$

**952.** Розв'яжи рівняння:

$$1) |y| = -5; \quad 2) |y| = 2.$$

**953.** 1) Відомо, що  $|a| = 7$ . Знайди  $|-a|$ .

2) Відомо, що  $|-b| = 3$ . Знайди  $|b|$ .

**954.** Обчисли значення виразу  $2|a| - |b|$ , якщо:

$$1) a = -1,8; b = -1,2; \quad 2) a = 1\frac{3}{8}; b = -\frac{7}{8}.$$

**955.** Знайди значення виразу  $|m| + 3|n|$ , якщо:

$$1) m = -4,5; n = 1,2; \quad 2) m = -1\frac{2}{9}; n = -\frac{26}{27}.$$

**3** **956.** Познач на координатній прямій числа, модуль яких дорівнює 3; 5; 2,5; 0;  $4\frac{1}{2}$ .

**957.** Розв'яжи рівняння:

$$1) |x| - 2 = 3; \quad 2) 5 - |x| = 5;$$

$$3) 2|x| - 3 = 4; \quad 4) |x| \cdot 5\frac{1}{3} = |-8|.$$

**958.** Розв'яжи рівняння:

$$1) |x| + 7 = 18; \quad 2) 7 - 4|x| = 3.$$

**959.** Знайди  $x$ , якщо:

$$1) |-x| = 4; \quad 2) |-x| = -2; \quad 3) -|x| = -3; \quad 4) -|x| = 0.$$

**960.** Знайди  $y$ , якщо:

$$1) |-y| = 7; \quad 2) |-y| = -9; \quad 3) -|y| = -2; \quad 4) -|y| = 8.$$

**961.** Знайди всі цілі числа, для яких нерівність буде правильною:

$$1) |x| < 3; \quad 2) |x| < 4,5; \quad 3) |x| < 0,7; \quad 4) |x| < -2.$$

**962.** Запиши три від'ємних числа, що задовольняють нерівність:

$$1) |x| < 5; \quad 2) |x| < 1,7; \quad 3) |x| > 1,8.$$



**963.** На координатній прямій (мал. 50–53) зображено числа  $m$  і  $n$ . Порівняй модулі цих чисел.

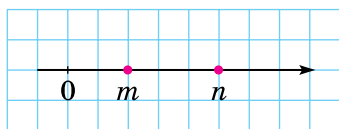

Мал. 50

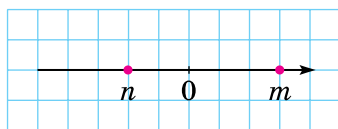

Мал. 51

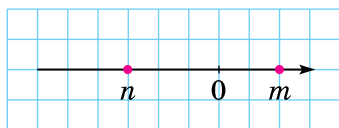

Мал. 52

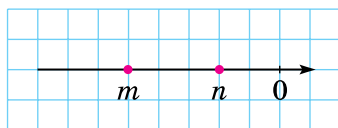

Мал. 53

**964.** (Усно.) Чи є правильним твердження? Чому?

- 1) Якщо два числа рівні, то їхні модулі теж рівні;
- 2) якщо модулі двох чисел рівні, то ці числа рівні.

**965.** Чи є правильним твердження:

- 1) модулі протилежних чисел рівні;
- 2) якщо модулі двох чисел рівні, то ці числа протилежні?

**4** **966.** На координатній прямій познач усі цілі недодатні числа, у яких модуль менший за 5.

**967.** Скільки існує цілих чисел, для яких буде правильною нерівність:

- 1)  $|x| < 300$ ;
- 2)  $|x| < 300,01$ ?

**968.** Розв'яжи рівняння:

- 1)  $|x - 2| = 0$ ;
- 2)  $|x + 3| = -2$ ;
- 3)  $|5 - x| + 1 = 1$ ;
- 4)  $||x| - 3| = 0$ .

**969.** Знайди корінь рівняння:

- 1)  $|9 - x| = 0$ ;
- 2)  $|3x - 12| = 0$ ;
- 3)  $|x - 7| = -7$ ;
- 4)  $||x| - 1| = 0$ .

**970.** Познач на координатній прямій усі цілі числа, для яких буде правильною нерівність:

- 1)  $|x| < 4,73$ ;
- 2)  $1,8 < |x| < 3,1$ .

**971.** Познач на координатній прямій усі цілі числа, для яких буде правильною нерівність:

- 1)  $|x| < 2,3$ ;
- 2)  $1,3 < |x| < 4,2$ .



972. Порівняй числа:

1)  $0,8$  і  $\frac{7}{8}$ ;    2)  $1\frac{2}{5}$  і  $1\frac{1}{3}$ ;    3)  $7\frac{5}{8}$  і  $7\frac{5}{9}$ ;    4)  $1,33$  і  $1\frac{1}{3}$ .

973. Знайди початок відріку зображеної на малюнку 54 координатної прямої.



Мал. 54

974. Чи є правильним твердження:

- 1) якщо  $x = -y$ , то  $y = -x$ ;
- 2) якщо  $m = -n$ ,  $m = p$ , то  $n = p$ , де  $n$  — відмінне від нуля число?



975. Ділянка грядки з огірками прямокутної форми має розміри: довжина — 25 м і ширина — 10,5 м. Скільки відер води потрібно для поливу такої ділянки, якщо на кожний її квадратний метр витрачається 4 л води, а відро вміщує 12,5 л?



976. Усі числа від 1 до 100 виписані поспіль. Як з утвореного числа викреслити п'ятдесят цифр так, щоб утворене після цього число було найбільшим з усіх можливих?

## § 30. Порівняння раціональних чисел

### Порівняння додатних чисел за допомогою координатної прямої



Ми вже вміємо порівнювати додатні числа. Наприклад,  $3 < 5$ ;  $7,2 > 7,1$ ;  $\frac{1}{5} < \frac{2}{5}$ ;  $\frac{2}{7} > \frac{1}{8}$ . Відомо, що число нуль менше від будь-якого додатного числа.

З 5-го класу відомо, що з двох додатних чисел менше те, яке на координатному промені розміщено лівіше.

Якщо будь-які два числа позначити на координатній прямій, то отримаємо аналогічний висновок:

з двох чисел меншим є те, яке на координатній прямій розміщено лівіше, а більшим — те, яке на координатній прямій розміщено правіше.

## Порівняння від'ємного числа з нулем і додатним числом

На координатній прямій (мал. 55) точка  $C(-2)$  лежить лівіше від точки  $O(0)$ . Тому  $-2 < 0$ . Якщо вранці температура була  $-2^\circ\text{C}$ , а вдень стала  $0^\circ\text{C}$ , то кажуть, що температура підвищилася (збільшилася).

Оскільки точка  $A(-3)$  лежить лівіше від точки  $B(1)$ , то  $-3 < 1$ .

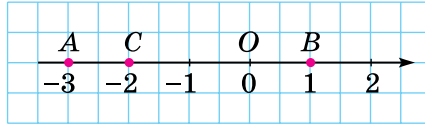

Мал. 55

**Будь-яке від'ємне число менше за нуль і менше за будь-яке додатне число.**

## Порівняння від'ємних чисел

Точка  $C(-2)$  лежить праворуч від точки  $A(-3)$ , тому  $-2 > -3$ .  $-2$  лежить ближче до нуля, ніж  $-3$ , тому  $|-2| < |-3|$ . Маємо  $-2 > -3$ , але  $|-2| < |-3|$ . Отже,

**з двох від'ємних чисел більшим є те, модуль якого менший, і меншим є те, модуль якого більший.**

Наприклад,  $-5 > -100$ ;  $-1,2 < -1,1$ ;  $-4\frac{1}{7} > -4\frac{3}{7}$ ;  $-\frac{5}{9} < -\frac{1}{3}$

(оскільки  $|\frac{5}{9}| = \frac{5}{9}$ ;  $|\frac{1}{3}| = \frac{1}{3} = \frac{3}{9}$  і  $\frac{5}{9} > \frac{3}{9}$ ).

**Приклад 1.** Записати за допомогою нерівності твердження:

- 1)  $x$  — додатне число;                      2)  $a$  — від'ємне число;  
3)  $m$  — невід'ємне число;                4)  $y$  — недодатне число.

**Розв'язання.** 1)  $x > 0$ ; 2)  $a < 0$ ; 3) якщо число  $m$  — невід'ємне, то воно може бути додатним або дорівнювати нулю. Це записують так:  $m \geq 0$ . Знак  $\geq$  означає: «більше або дорівнює». Останню нерівність читають так: « $m$  більше або дорівнює нулю»; 4) якщо число  $y$  — недодатне число, то воно може бути від'ємним або дорівнювати нулю. Це записують так:  $y \leq 0$ . Знак  $\leq$  означає «менше або дорівнює». Останню нерівність читають так: « $y$  менше або дорівнює нулю».

**Приклад 2.** Знайти найбільше ціле число, що задовольняє нерівність: 1)  $a \leq -5$ ; 2)  $b \leq -12,3$ .

**Відповідь.** 1)  $a = -5$ ; 2)  $b = -13$ .

 Як на координатній прямій розміщуються точки  $A(a)$  і  $B(b)$ , якщо  $a > b$ ?  
○ Що більше: додатне число чи від'ємне; від'ємне чи нуль?  
○ Як порівнювати від'ємні числа?

**1** 977. (Усно.) Які з нерівностей є правильними:

- 1)  $5 > 0$ ;                      2)  $-4 < 0$ ;                      3)  $-9 > 1$ ;  
4)  $-18 > 0$ ;                    5)  $7 > -2$ ;                    6)  $2 < -3$ ?

978. (Усно.) Яка з двох точок розміщена ліворуч від іншої:

- 1)  $B(0)$  чи  $A(-5)$ ;            2)  $M(0)$  чи  $N(2,9)$ ;  
3)  $C(2)$  чи  $P(-3)$ ?

979. Яка з двох точок розміщена праворуч від іншої:

- 1)  $M(0)$  чи  $P(-8)$ ;            2)  $A(7)$  чи  $B(0)$ ;  
3)  $T(-5)$  чи  $F(3)$ ?

980. Порівняй числа:

- 1) 19 і  $-28$ ;                      2) 0 і  $-131$ ;  
3) 112 і 0;                         4)  $-1,2$  і  $1,1$ .

981. Постав замість зірочки знак  $>$  або  $<$  так, щоб утворилася правильна нерівність:

- 1)  $-15 * 13$ ;            2)  $-7 * 0$ ;                      3)  $12 * 0$ ;                      4)  $15 * -3$ .

**2** 982. Запиши твердження у вигляді нерівності:

- 1)  $-2$  — від'ємне число;            2)  $7,8$  — додатне число;  
3)  $x$  — від'ємне число;            4)  $y$  — додатне число;  
5)  $a$  — менше за 7;                    6)  $b$  — не більше за  $-2$ .

983. Запиши твердження у вигляді нерівності:

- 1)  $4,5$  — додатне число;            2)  $-3,8$  — від'ємне число;  
3)  $b$  — більше за  $-2$ ;                    4)  $c$  — не менше за  $9,5$ .

984. Постав замість зірочки знак  $>$ ,  $<$  або  $=$  так, щоб утворилася правильна нерівність або рівність:

- 1)  $-52 * -58$ ;            2)  $-8,4 * -8,3$ ;                      3)  $-4,18 * -4,81$ ;  
4)  $-3\frac{2}{5} * -3\frac{1}{5}$ ;            5)  $-5,01 * -5,001$ ;                    6)  $-6,1 * -6\frac{1}{10}$ ;  
7)  $-\frac{3}{8} * -\frac{1}{6}$ ;                    8)  $-\frac{9}{16} * -\frac{7}{12}$ ;                    9)  $-\frac{5}{14} * -\frac{8}{21}$ .

985. Порівняй числа:

- 1)  $-63$  і  $-64$ ;                      2)  $-5,4$  і  $-5,7$ ;                      3)  $-7,16$  і  $-7,61$ ;  
4)  $-4,02$  і  $-4,002$ ;            5)  $-\frac{2}{7}$  і  $-\frac{5}{14}$ ;                      6)  $-\frac{9}{20}$  і  $-\frac{7}{16}$ .

986. Познач на координатній прямій числа:  $-3,5$ ;  $1$ ;  $2,5$ ;  $-4$ ;  $0$ ;  $-2$ ;  $5$  і випиши їх у порядку зростання.

**987.** Познач на координатній прямій числа: 2; -4,5; 4; -5; 0; -3; 5,5 та випиши їх у порядку спадання.

**988.** Запиши у порядку спадання числа 3,8 (В), -5,2 (К), 4,7 (І), -3,8 (Ю), 0,6 (А), -0,3 (С) та прочитай прізвище українського композитора-виконавця, героя України.

**989.** Запиши у порядку зростання числа 7,8 (І), -8,7 (Х), 8,1 (В), -7,6 (А), 0,3 (К), -0,2 (Р) та прочитай назву міста-героя України.

**990.** Запиши всі цілі числа, що містяться на координатній прямій між числами:

1) -5,2 і 2;            2) -8,1 і -3,2.

**991.** Запиши всі цілі числа, що містяться між числами:

1) -2,8 і 4,2;        2) -10,5 і -5,1.

**992.** Між якими двома сусідніми цілими числами міститься число:

1) -6,1;        2) 4,3;        3)  $-3\frac{1}{9}$ ;        4) -0,3;        5) 0,98?

Запиши відповідь за допомогою подвійної нерівності, наприклад:  $-3 < -2,5 < -2$ .

**993.** Між якими послідовними цілими числами міститься число:

1) -5,3;        2)  $-2\frac{1}{18}$ ;        3) 6,2;        4) -0,29;        5)  $\frac{1}{9}$ .

Запиши відповідь за допомогою подвійної нерівності.

**994.** (Усно.) 1) У Києві та Львові вимірювали температуру повітря 1, 6, 11, 16, 21 та 26 грудня о 12 год дня. Результати подано в таблиці. Порівняй температуру в Києві та Львові в один і той самий час:

Число	01.12	06.12	11.12	16.12	21.12	26.12
Київ	4,7	2,1	-3,2	-14,7	-8,9	-2,7
Львів	3,8	0	-2,1	-13,9	-10,1	1,3

2) У який із цих днів у Києві була найвища температура, а у Львові найнижча?

**995.** Запиши чотири послідовних цілих числа:

1) менше з яких дорівнює -2;  
2) більше з яких дорівнює -1.

**996.** Запиши три послідовних цілих числа:

1) більше з яких дорівнює 0;  
2) менше з яких дорівнює -5.

997. Познач на координатній прямій усі від'ємні цілі числа, більші за  $-5,93$ .

998. Познач на координатній прямій усі від'ємні цілі числа, більші за  $-4,41$ .

**3** 999. Запиши всі цілі числа, що задовольняють нерівність:

- 1)  $-2,83 < x < 3,1$ ;
- 2)  $-0,9 < x < 1,02$ ;
- 3)  $-6 \leq x \leq -2$ .

1000. Знайди всі цілі числа, що задовольняють нерівність:

- 1)  $-2,9 < y < 5,4$ ;
- 2)  $-3 \leq y < 4,02$ .

1001. Скільки є цілих чисел, які менші від  $15,6$ , але більші за  $-16,7$ ?

1002. (Усно.) Числа  $a$  і  $b$  — від'ємні.

- 1)  $|a| > |b|$ , порівняй  $a$  і  $b$ ;
- 2)  $a > b$ , порівняй  $|a|$  і  $|b|$ .

1003. Знайди найбільше ціле число, що задовольняє нерівність:

- 1)  $a \leq -13,82$ ;
- 2)  $a \leq -11$ .

1004. Знайди найменше ціле число, що задовольняє нерівність:

- 1)  $m \geq -19$ ;
- 2)  $m \geq -13,7$ .

1005. Знайди:

- 1) найбільше ціле число, що задовольняє нерівність  $x \leq -4$ ;
- 2) найменше ціле число, що задовольняє нерівність  $x \geq -19\frac{1}{2}$ .

1006. (Усно.) На координатній прямій (мал. 56) позначили числа  $a$ ,  $b$ ,  $c$ ,  $d$ . Порівняй:

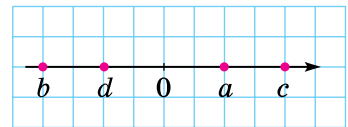

Мал. 56

- 1)  $d$  і  $b$ ;
- 2)  $c$  і  $d$ ;
- 3)  $d$  і  $0$ ;
- 4)  $-b$  і  $d$ ;
- 5)  $-a$  і  $0$ ;
- 6)  $-b$  і  $-c$ .

1007. Відомо, що  $a$  і  $b$  — додатні числа,  $x$  і  $y$  — від'ємні числа. Порівняй:

- 1)  $0$  і  $x$ ;
- 2)  $a$  і  $0$ ;
- 3)  $-b$  і  $0$ ;
- 4)  $0$  і  $-y$ ;
- 5)  $a$  і  $y$ ;
- 6)  $x$  і  $b$ ;
- 7)  $-a$  і  $b$ ;
- 8)  $-x$  і  $y$ .

1008. Відомо, що  $m$  — додатне число, а  $n$  — від'ємне. Порівняй:

- 1)  $0$  і  $m$ ;
- 2)  $n$  і  $0$ ;
- 3)  $m$  і  $n$ ;
- 4)  $-m$  і  $m$ ;
- 5)  $n$  і  $-n$ ;
- 6)  $-m$  і  $-n$ .

1009. (Усно.) На координатній прямій (мал. 57) числа  $x$  і  $y$  — протилежні. Яким (додатним чи від'ємним) є число  $a$ ?



Мал. 57

4

1010. Замість зірочки підстав цифру так, щоб утворилася правильна нерівність (розглянь усі можливі випадки):

- 1)  $-4,03 < -4,*1$ ;                      2)  $-0,3*7 > -0,316$ ;  
 3)  $-7,3*9 < -7,379$ ;                    4)  $-42,1* < -42,16$ ;  
 5)  $-4,4*4 > -4,442$ ;                    6)  $-3*,05 < -32,1$ .

1011. Запиши всі цілі значення змінної  $x$ , які одночасно задовольняють нерівності:

- 1)  $-5 \leq x < 6$  і  $-7 < x \leq 2$ ;            2)  $-8,3 < x < -1,2$  і  $|x| \leq 3$ .

1012. Запиши всі цілі значення змінної  $y$ , які одночасно задовольняють нерівності  $-8,9 < y < 0,2$  і  $-5 \leq y \leq 3$ .

1013. Запиши три дроби, які задовольняють нерівність

$$-\frac{4}{5} < x < -\frac{3}{5}.$$

1014. Порівняй  $x$  і  $-x$ .

*Розв'язання.* Якщо  $x > 0$ , то  $x > -x$ ; якщо  $x = 0$ , то  $x = -x$ ; якщо  $x < 0$ , то  $x < -x$ .

1015. Чи є правильними твердження:

- 1) якщо  $x > 2$ , то  $x$  — додатне число;  
 2) якщо  $x > -1$ , то  $x$  — додатне число;  
 3) якщо  $y < -1$ , то  $y$  — від'ємне число;  
 4) якщо  $y < 2$ , то  $y$  — від'ємне число?



1016. Знайди число, протилежне:

- 1) сумі чисел  $2,4$  і  $8\frac{3}{5}$ ;            2) різниці чисел  $4$  і  $1\frac{4}{7}$ .

1017. У двокімнатній квартирі одна кімната має форму квадрата зі стороною  $3,5$  м, інша має довжину  $5,2$  м, а ширину —  $3,5$  м. Скільки потрібно  $\text{м}^2$  ламінату, щоб застелити в кімнатах підлогу?



1018. Сім'я має річний бюджет  $140\ 000$  грн. Щомісяця вона витрачає  $9000$  грн. Чи має змогу ця сім'я раз на рік придбати товари:

- 1) предмет домашньої техніки ціною  $15\ 000$  грн;  
 2) сімейну оздоровчу путівку вартістю  $35\ 000$  грн?



1019. *Задача-дослідження.* Знайди всі двоцифрові натуральні числа, які кратні добутку своїх цифр.

## ДОМАШНЯ САМОСТІЙНА РОБОТА № 6

Кожне завдання має по чотири варіанти відповіді (А–Г), серед яких лише один правильний. Обери правильний варіант відповіді.

1. Які координати точок А і В, зображених на малюнку?

А.  $A(-2); B(2)$       Б.  $A(-3); B(3)$   
В.  $A(-3); B(2)$       Г.  $A(2); B(-3)$

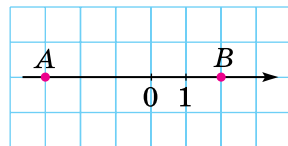

2. Укажи пару протилежних чисел.

А. 3 і  $-2$       Б.  $-5$  і 0      В.  $-4$  і 2      Г. 7 і  $-7$

3. Яка з нерівностей є правильною?

А.  $-2 > -3$       Б.  $-1 < -17$       В.  $0 < -13$       Г.  $-8 > 1$

4. Укажи число, що лежить на координатній прямій ліворуч від числа  $-5,7$ .

А. 5      Б.  $-6$       В.  $-5$       Г. 4

5. Розташуй числа  $-2\frac{1}{4}$ , 2,  $-2,5$  у порядку зростання.

А. 2,  $-2\frac{1}{4}$ ,  $-2,5$       Б.  $-2\frac{1}{4}$ ,  $-2,5$ , 2

В.  $-2,5$ ,  $-2\frac{1}{4}$ , 2      Г.  $-2,5$ , 2,  $-2\frac{1}{4}$

6. Дано чотири числа: 3,  $-1$ ,  $-100$  і 7. Модуль якого з них буде найменшим?

А. 7      Б. 3      В.  $-100$       Г.  $-1$

7. Знайди корінь рівняння  $-x = -8$ .

А.  $-8$       Б. 4      В.  $-4$       Г. 8

8. Розв'яжи рівняння  $|x| + 1 = 5$ .

А.  $-4$ , 4      Б. 4      В. 6,  $-6$       Г. 6

9. Знайди всі цілі числа, при яких нерівність  $|x| < 1\frac{2}{7}$  буде правильною.

А.  $-2$ ,  $-1$ , 0, 1, 2      Б.  $-2$ ,  $-1$ , 0, 1

В.  $-1$ , 0, 1      Г. 0, 1

10. Дано три точки:  $K(x - 1)$ ,  $L(x + 3)$ ,  $M(x)$ . Яка з них на координатній прямій розташована між двома іншими?

А. К

Б. L

В. M

Г. неможливо визначити



11. Скільки цілих чисел на координатній прямій міститься між числами  $-115,3$  і  $95\frac{1}{2}$ ?

- А. 210    Б. 211    В. 212    Г. 209

12. Укажи дріб, що задовольняє подвійну нерівність  $-\frac{2}{5} < x < -\frac{1}{5}$ .

- А.  $\frac{13}{50}$     Б.  $-\frac{9}{50}$     В.  $-\frac{21}{50}$     Г.  $-\frac{13}{50}$

### ЗАВДАННЯ ДЛЯ ПЕРЕВІРКИ ЗНАТЬ ДО § 26–30

**1** 1. Запиши координати точок  $A$ ,  $B$ ,  $C$  і  $D$ , зображених на малюнку 58.

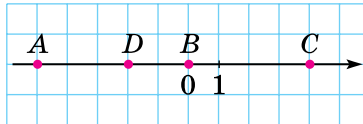

Мал. 58

2. Запиши числа, протилежні до чисел:

- 1)  $-3$ ;    2)  $7$ ;    3)  $0$ ;    4)  $-2\frac{1}{3}$ .

3. Яка з точок розміщена праворуч від іншої:

- 1)  $A(0)$  чи  $B(3)$ ;    2)  $N(0)$  чи  $M(-2)$ ;  
3)  $P(-2)$  чи  $Q(2)$ ;    4)  $D(1)$  чи  $C(-3)$ ?

**2** 4. Накресли координатну пряму, узявши за одиничний відрізок дві клітинки. Познач на ній точки  $E(2)$ ,  $F(-3)$ ,  $K(-1\frac{1}{2})$ ,  $L(3,5)$ .

5. Порівняй числа:

- 1)  $-4,19$  і  $-4,2$ ;    2)  $-\frac{3}{4}$  і  $-\frac{5}{6}$ .

6. Обчисли:

- 1)  $|\frac{3}{8}| + |\frac{5}{6}|$ ;    2)  $|-2,8| \cdot |1,25|$ .

**3** 7. Розв'яжи рівняння:

- 1)  $-x = 18$ ;    2)  $-x = -7$ ;    3)  $|x| - 4 = 5$ ;    4)  $-|x| = 3$ .

8. Знайди всі цілі числа, для яких буде правильною нерівність  $|x| < 2,5$ .

4 9. Заміни зірочку цифрою так, щоб утворилася правильна нерівність (розглянь усі можливі випадки):

1)  $-5,07 < -5,*5$ ;      2)  $-0,2*6 > -0,217$ .

### Додаткові завдання

4 10. Скільки цілих чисел на координатній прямій лежить між числами  $-25,9$  і  $37,8$ ?

11. Запиши три дроби, які задовольняють нерівність

$$-\frac{3}{7} < x < -\frac{2}{7}.$$

\* 12. Для якого значення  $x$  дріб  $\frac{8}{5 - \frac{|x|}{3}}$  дорівнює 2?

## § 31. Додавання від'ємних чисел

Нехай у понеділок Артем узяв у Сергія в борг 2 грн, а у вівторок — ще 3 грн. Тоді за два дні разом борг складає  $2 + 3 = 5$  (грн). Борг можна тлумачити як від'ємні числа. Тому сума боргу за два дні буде:

$$(-2) + (-3) = -5.$$

Записуючи дії з від'ємними числами, перший доданок зазвичай записують без дужок:  $-2 + (-3)$ .

Тут *модуль суми дорівнює сумі модулів доданків*:  $|-2| + |-3| = |-5|$ . Знаходження суми чисел  $-2$  і  $-3$  можна записати так:

$$-2 + (-3) = -(|-2| + |-3|) = -(2 + 3) = -5, \text{ або скорочено:}$$



$$-2 + (-3) = -(2 + 3) = -5.$$

### Правило додавання двох від'ємних чисел

Щоб додати два від'ємних числа, достатньо додати їхні модулі й перед отриманим числом записати знак «-».

Приклад. 1)  $-5,2 + (-4,8) = -(5,2 + 4,8) = -10$ ;

2)  $-7\frac{1}{3} + \left(-2\frac{5}{6}\right) = -\left(7\frac{1}{3} + 2\frac{5}{6}\right) = -9\frac{2+5}{6} = -10\frac{1}{6}$ .

 Як додавати два від'ємних числа?  Чи можна, додаючи два від'ємних числа, отримати додатне число; нуль; від'ємне число?

**1** **1020.** (Усно.) Яким буде результат гри, якщо за 2 партії нараховано:

- 1)  $-1$  очко і  $-4$  очки;                      2)  $-5$  очок і  $-3$  очки?

**1021.** (Усно.) Обчисли:

- 1)  $-8 + (-1)$ ;                                      2)  $-3 + (-1,2)$ ;  
 3)  $-0,2 + (-2,8)$ ;                              4)  $-\frac{1}{3} + \left(-\frac{2}{3}\right)$ .

**1022.** Знайди значення суми:

- 1)  $-35 + (-5)$ ;                                      2)  $-3,4 + (-1)$ ;  
 3)  $-0,3 + (-0,2)$ ;                              4)  $-1,9 + (-3)$ ;  
 5)  $-1,8 + (-3,2)$ ;                              6)  $-13,9 + (-55,5)$ ;  
 7)  $-5011 + (-2192)$ ;                              8)  $-5,19 + (-3,9)$ .

**1023.** Обчисли:

- 1)  $-12 + (-3)$ ;                                      2)  $-4,2 + (-1)$ ;  
 3)  $-0,9 + (-0,1)$ ;                              4)  $-12 + (-2,9)$ ;  
 5)  $-1,7 + (-0,2)$ ;                              6)  $-15,2 + (-23,9)$ ;  
 7)  $-2017 + (-3291)$ ;                              8)  $-3,8 + (-2,22)$ .

**2** **1024.** (Усно.) За першу половину ночі температура змінилася на  $-3$  °С, а за другу — на  $-2$  °С. На скільки градусів змінилася температура за ніч?

**1025.** Обчисли та прочитаєш назву міста-героя України.



- 1)  $-\frac{1}{8} + \left(-1\frac{5}{8}\right)$  (А);                              2)  $-\frac{4}{9} + \left(-\frac{3}{5}\right)$  (У);  
 3)  $-8\frac{9}{11} + \left(-3\frac{7}{11}\right)$  (Б);                              4)  $-\frac{11}{25} + \left(-\frac{13}{30}\right)$  (Ч).

$-12\frac{5}{11}$	$-1\frac{2}{45}$	$-\frac{131}{150}$	$-1\frac{3}{4}$

**1026.** Обчисли та прочитаєш прізвище українського поета, мислителя, борця за незалежність України.



- 1)  $-\frac{3}{16} + \left(-2\frac{5}{16}\right)$  (С);                              2)  $-\frac{3}{7} + \left(-\frac{5}{6}\right)$  (Т);  
 3)  $-3\frac{7}{9} + \left(-2\frac{5}{9}\right)$  (С);                              4)  $-\frac{5}{12} + \left(-\frac{2}{15}\right)$  (У).

$-6\frac{1}{3}$	$-1\frac{11}{42}$	$-\frac{11}{20}$	$-2\frac{1}{2}$

1027. Заповни в зошиті таблицю:

$a$	$-4,7$	$-1\frac{1}{8}$	$-\frac{3}{4}$	$-\frac{8}{9}$	$-\frac{5}{8}$	$-\frac{17}{27}$
$b$	$-3,92$	$-7$	$-\frac{5}{6}$	$-\frac{5}{9}$	$-\frac{11}{12}$	$-\frac{2}{3}$
$a + b$						

1028. Заповни в зошиті таблицю:

$x$	$-8,37$	$-13$	$-\frac{2}{5}$	$-\frac{11}{12}$	$-\frac{7}{9}$
$y$	$-9,8$	$-1\frac{1}{2}$	$-\frac{3}{10}$	$-\frac{5}{12}$	$-\frac{11}{15}$
$x + y$					

1029. Знайди значення виразу:

- $(-5,17 + (-7,92)) + (-6,27)$ ;
- $-5,13 + (-109,6 + (-13,19))$ .

1030. Обчисли:

- $-6,79 + (-37,5 + (-26,17))$ ;
- $(-9,25 + (-4,13)) + (-2,49)$ .

1031. Постав замість \* знак  $>$ ,  $<$  або  $=$ , щоб утворилася правильна нерівність або рівність:

- $-27 + (-37) * -37$ ;
- $-39 + (-21) * -72$ ;
- $-82 + (-11) * -83$ ;
- $-37 + (-42) * -47 + (-32)$ .

1032. Постав замість \* знак  $>$ ,  $<$  або  $=$ , щоб утворилася правильна нерівність або рівність:

- $-71 + (-19) * -71$ ;
- $-94 + (-47) * -139$ ;
- $-87 + (-13) * -100$ ;
- $-95 + (-13) * -87 + (-24)$ .

1033. Знайди значення виразу  $-a + (-b)$ , якщо:

- $a = 12,7$ ;  $b = 13,48$ ;
- $a = 1\frac{1}{2}$ ;  $b = \frac{5}{16}$ .

1034. Знайди значення виразу  $x + y + (-17,2)$ , якщо:

- $x = -19$ ;  $y = -27,5$ ;
- $x = -23,9$ ;  $y = -37,14$ .

**3** 1035. Обчисли:

1)  $-1\frac{7}{8} + \left(-7\frac{5}{9}\right)$ ;    2)  $-4\frac{11}{12} + \left(-8\frac{9}{16}\right)$ ;    3)  $-1\frac{3}{14} + \left(-2\frac{4}{63}\right)$ ;  
4)  $-2\frac{1}{2} + (-0,65)$ ;    5)  $-3\frac{1}{7} + (-2,8)$ ;    6)  $-3\frac{2}{3} + (-0,6)$ .

1036. Обчисли суму:

1)  $-1\frac{3}{5} + \left(-2\frac{5}{6}\right)$ ;    2)  $-5\frac{7}{15} + \left(-8\frac{3}{10}\right)$ ;  
3)  $-4\frac{9}{14} + \left(-2\frac{4}{21}\right)$ ;    4)  $-0,85 + \left(-4\frac{1}{2}\right)$ ;  
5)  $-4\frac{3}{10} + (-1,2)$ ;    6)  $-5,15 + \left(-2\frac{1}{4}\right)$ .

1037. До суми чисел  $-7\frac{3}{4}$  і  $-5\frac{5}{6}$  додай число, протилежне числу  $\frac{1}{3}$ .

1038. До числа, протилежного числу  $3,5$ , додай суму чисел  $-1\frac{3}{14}$  і  $-1\frac{2}{7}$ .

1039. Знайди значення виразу

$$\left(-2\frac{3}{8} + \left(-2\frac{1}{4}\right)\right) + \left(-7\frac{5}{6} + \left(-2\frac{5}{12}\right)\right).$$

**4** 1040. Добери таке число, щоб утворилася правильна рівність:

1)  $-5 + \dots = -12$ ;    2)  $\dots + (-0,9) = -1,52$ ;  
3)  $-\frac{1}{3} + \dots = -\frac{7}{12}$ ;    4)  $\dots + \left(-1\frac{5}{8}\right) = -4\frac{7}{12}$ .

1041. Добери число так, щоб утворилася правильна рівність:

1)  $\dots + (-12,3) = -17,3$ ;    2)  $-\frac{4}{9} + \dots = -\frac{11}{12}$ .

1042. Подай у вигляді суми двох рівних доданків число:

1)  $-18$ ;    2)  $-7$ ;    3)  $-4,7$ ;    4)  $-5\frac{1}{2}$ .

1043. Порівняй значення виразів  $a + b$  та  $x + y$ , якщо  $a = -2\frac{2}{5}$ ;  $b = -3,8$ ;  $x = -5\frac{1}{4}$ ;  $y = -0,95$ .

**1044.** Порівняй значення виразів  $m + n$  та  $p + q$ , якщо  $m = -3\frac{1}{4}$ ;  $n = -1,8$ ;  $p = -2\frac{3}{4}$ ;  $q = -2,2$ .



**1045.** Накресли координатну пряму, узявши за одиничний відрізок п'ять клітинок. Познач на ній точки  $A(-1,2)$ ,  $B(-0,8)$ ,  $C(2,2)$ ,  $D\left(\frac{1}{5}\right)$  і  $E\left(-\frac{2}{5}\right)$ .

**1046.** Яйця в середньому містять 12,5 % білків і 12 % жирів. Скільки грамів білків і скільки грамів жирів міститься в п'яти яйцях, якщо маса одного яйця 60 г?

**1047.** Знайди площу зафарбованої фігури (мал. 59).

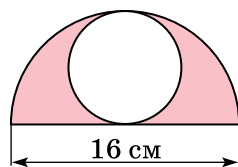

Мал. 59



**1048.** Щоб поштукатурити стіни кімнати, потрібно купити суху суміш із розрахунку 6 мішків суміші на  $5 \text{ м}^2$  поверхні стін. Ширина кімнати — 4 м, її довжина — 5 м, а висота — 2,8 м. Кімната має одні двері й одне вікно. Ширина дверей — 1 м, висота — 2 м, ширина вікна — 2 м, висота — 1,75 м. Скільки мішків сухої суміші потрібно купити, якщо стіни штукатурять повністю, від підлоги до стелі?



**1049.** Намалуйте замкнену ламану лінію із шести ланок, що кожену свою ланку вона перетинає один раз. Чи існує така ламана із семи ланок?

## § 32. Додавання двох чисел з різними знаками

### Додавання протилежних чисел

Припустимо, що в понеділок Ярослав заборгував Сергію 3 грн, а у вівторок повернув борг, тобто віддав Сергію 3 грн. Оскільки борг можна тлумачити як від'ємні числа, а майно — як додатні, то розрахунок між хлопцями можна подати так:

$$-3 + 3 = 0.$$

Числа  $-3$  і  $3$  — протилежні, їхня сума дорівнює нулю.



Сума двох протилежних чисел дорівнює нулю.

**Приклад 1.**

1)  $5 + (-5) = 0;$

2)  $-2\frac{1}{3} + 2\frac{1}{3} = 0;$

3)  $1,23 + (-1,23) = 0.$

## Додавання чисел з різними знаками

Якщо в понеділок Тарас заборгував Сергію 3 грн, а у вівторок повернув 2 грн, то борг Тараса Сергію становить 1 грн. Це можна записати так:  $-3 + 2 = -1$ .

Тут модулі доданків дорівнюють 3 і 2, а модуль суми дорівнює 1, тобто модуль суми дорівнює різниці більшого і меншого модулів. Знак, який стоїть перед знайденим числом (мінус), збігається зі знаком доданка, модуль якого є більшим (числа  $-3$ ).

Нехай у понеділок Тарас заборгував Сергію 3 грн, а ввечері отримав від батьків 5 грн. Коли Тарас віддасть борг, то в нього ще залишиться 2 грн. Тоді маємо:  $-3 + 5 = 2$ .

Тут модулі доданків дорівнюють 3 і 5, а модуль суми — 2, тобто модуль суми знову дорівнює різниці більшого і меншого модулів. Знак, який стоїть перед знайденим числом (плюс), знову збігається зі знаком доданка, модуль якого є більшим (числа 5).

### Правило додавання двох чисел з різними знаками

**Щоб додати два числа з різними знаками, достатньо від більшого модуля доданків відняти менший модуль і записати перед знайденим числом знак того доданка, модуль якого більший.**



Виконуючи обчислення, потрібно спочатку визначити й записати знак суми, а потім у дужках записати різницю модулів.

**Приклад 2.** 1)  $-12 + 8 = -(12 - 8) = -4$ ;  
2)  $10 + (-13) = -(13 - 10) = -3$ ;  
3)  $13 + (-7) = +(13 - 7) = 6$ , або  $13 + (-7) = 13 - 7 = 6$ ;  
4)  $-8 + 15 = +(15 - 8) = 7$ , або  $-8 + 15 = 15 - 8 = 7$ .

Розглянемо приклад додавання звичайних дробів з різними знаками, у якому спочатку потрібно порівняти модулі доданків і лише після цього застосувати правило.

**Приклад 3.**  $-\frac{7}{12} + \frac{5}{9} = -\frac{21}{36} + \frac{20}{36} = -\left(\frac{21}{36} - \frac{20}{36}\right) = -\frac{1}{36}$ .

Якщо до числа  $a$  додати додатне число, то отримана сума буде більшою за  $a$ ; якщо додати від'ємне число, то отримана сума буде меншою від  $a$ . Справді:

$$\begin{array}{lll} 5 + 7 = 12 > 5; & 5 + 3 = 8 > 5; & 5 + 19 = 24 > 5; \\ 5 + (-2) = 3 < 5; & 5 + (-5) = 0 < 5; & 5 + (-8) = -3 < 5. \end{array}$$

? Якому числу дорівнює сума протилежних чисел? ○ Як додавати два числа з різними знаками? ○ Наведи приклад, у якому сумою двох чисел з різними знаками є число додатне; нуль; число від'ємне.

**1** 1050. Назви знак суми:

- 1)  $-4 + 7$ ;                      2)  $5 + (-10)$ ;  
3)  $7 + (-7)$ ;                    4)  $-19 + 1$ .

1051. (Усно.) Яка сума дорівнює нулю:

- 1)  $3,2 + (-3)$ ;                    2)  $4 + (-4)$ ;  
3)  $-9,5 + 2,8$ ;                    4)  $-5\frac{1}{3} + 5\frac{1}{3}$ ?

1052. (Усно.) Обчисли:

- 1)  $-50 + 10$ ;                      2)  $19 + (-3)$ ;  
3)  $400 + (-500)$ ;                4)  $-10 + 18$ .

1053. Знайди суму чисел:

- 1)  $37 + (-27)$ ;                    2)  $-100 + 13$ ;  
3)  $5,7 + (-6)$ ;                    4)  $-1,6 + 1,8$ .

1054. Обчисли:

- 1)  $42 + (-12)$ ;                    2)  $-120 + 20$ ;  
3)  $2,7 + (-5,7)$ ;                4)  $-2,4 + 2,9$ .

1055. (Усно.) Обчисли остаточний результат гри, якщо за дві партії нараховано:

- 1)  $-3$  очка і  $+4$  очка;            2)  $+7$  очок і  $-9$  очок;  
3)  $-5$  очок і  $5$  очок;            2)  $+3$  очка і  $0$  очок.

**2** 1056. Виконай додавання:

- 1)  $-4,254 + 6,44$ ;                2)  $-6,7 + 5,9$ ;                3)  $-4,8 + 4,8$ ;  
4)  $0,8957 + (-1)$ ;                5)  $\frac{5}{12} + \left(-\frac{7}{9}\right)$ ;                6)  $-\frac{11}{42} + \frac{5}{28}$ ;  
7)  $1 + \left(-\frac{11}{38}\right)$ ;                    8)  $\frac{7}{10} + \left(-\frac{9}{14}\right)$ ;                9)  $-\frac{4}{25} + \frac{7}{15}$ .

1057. Обчисли:

- 1)  $5,75 + (-3,83)$ ;                2)  $-5,5 + 7,23$ ;                3)  $-1 + 1,138$ ;  
4)  $5,9 + (-5,9)$ ;                5)  $-\frac{3}{4} + \frac{1}{6}$ ;                    6)  $\frac{5}{18} + \left(-\frac{7}{24}\right)$ ;  
7)  $-\frac{7}{13} + 1$ ;                        8)  $\frac{5}{42} + \left(-\frac{11}{63}\right)$ ;                9)  $-\frac{17}{18} + \frac{13}{24}$ .

1058. Знайди значення виразу  $x + (-3,5)$ , якщо  $x = 0,82$ ;  $-0,9$ ;  $4,5$ ;  $7,2$ .



**1059.** Обчисли значення виразу  $-7,2 + y$ , якщо  $y = 9,3; 7,2; -1,3; 0,8$ .

**1060.** (Усно.) Які з нерівностей (рівностей) правильні, а які — ні:

- 1)  $200 + (-40) > 0$ ;                      2)  $7,39 + (-8,32) > 0$ ;  
3)  $29,7 + (-29,7) < 0$ ;                    4)  $-14,7 + 14,7 = 0$ ;  
5)  $-82 + 81 < 0$ ;                          6)  $-20 + 2 < -20$ ;  
7)  $28 + (-13) > 28$ ;                      8)  $-29 + (-29) < -29$ ;  
9)  $-8 + 0 = 0$ ?

**1061.** Обчисли:

- 1)  $(8,23 + (-5,47)) + (-3,84)$ ;      2)  $4,47 + (-2,98 + 0,47)$ .

**1062.** Виконай дії:

- 1)  $(4,42 + (-10,8)) + 17,3$ ;          2)  $-8,13 + (-3,42 + 4,59)$ .

**1063.** Додай:

- 1) до суми чисел  $-64$  і  $27$  число  $-18$ ;  
2) до числа  $15$  суму чисел  $-37$  і  $12$ .

**1064.** Додай до суми чисел  $-13$  і  $17$  суму чисел  $19$  і  $-27$ .

**1065.** За даними таблиці знайди суму:

$m$	$-3,75$	$2,6$	$-\frac{2}{7}$	$4,2$	$\frac{3}{14}$	$-1$
$n$	$0,785$	$-1,94$	$1$	$-4,2$	$-\frac{11}{21}$	$\frac{5}{9}$
$m + n$						

**1066.** За даними таблиці знайди суму:

$a$	$4,61$	$-3,08$	$-\frac{3}{10}$	$7,9$	$\frac{1}{30}$	$-1$
$b$	$-3,29$	$0,69$	$1$	$-7,9$	$-\frac{1}{20}$	$\frac{4}{7}$
$a + b$						

**1067.** Знайди значення виразу:

- 1)  $(-7,92 + 6,39) + (3,82 + (-2,17))$ ;  
2)  $(3,39 + (-4,19)) + (-7,13 + 8,42)$ .

**1068.** Обчисли значення виразу:

- 1)  $(-4,17 + 3,92) + (6,42 + (-5,59))$ ;  
2)  $(4,48 + (-3,17)) + (-6,18 + 3,49)$ .

**1069.** Серед чисел  $-1,8; 1,7; 1,26; -2,5; 2,5; 1,59$  знайди ті, які задовольняють нерівність  $x + (-4,2) > -2,6$ . Кількість таких чисел відповідає кількості вигравів жіночої збірної України з шахів Всесвітніх шахових олімпіад.



**1070.** Серед чисел  $-0,8$ ;  $4,7$ ;  $5$ ;  $-0,41$ ;  $6,7$ ;  $-0,9$  знайди ті, які задовольняють нерівність  $-5,8 + y < -6,2$ . Кількість таких чисел відповідає кількості перемог українських виконавців у пісенному конкурсі «Євробачення».

**1071.** Постав замість  $*$  знак  $>$ ,  $<$  або  $=$ , щоб утворилася правильна нерівність або рівність:

- 1)  $200 + (-300) * 0$ ;                      2)  $0 * -150 + 200$ ;  
3)  $423 + (-423) * 0$ ;                      4)  $-8,2 + 13 * 5$ ;  
5)  $19 + (-20,7) * -2$ ;                      6)  $-18 * -29 + 11$ .

**1072.** Постав замість  $*$  знак  $>$ ,  $<$  або  $=$ , щоб утворилася правильна нерівність або рівність:

- 1)  $-180 + 270 * 0$ ;                      2)  $0 * 130 + (-150)$ ;  
3)  $1,17 + (-1,17) * 0$ ;                      4)  $4,8 + (-3,7) * 1$ ;  
5)  $-14,7 + 9,8 * -5$ ;                      6)  $-17,8 * -18 + 1,2$ .

**3**

**1073.** Знайди значення виразу:

- 1)  $-3\frac{5}{9} + 7\frac{1}{6}$ ;                      2)  $7\frac{2}{9} + \left(-2\frac{3}{4}\right)$ ;                      3)  $-4\frac{5}{6} + \left(-5\frac{3}{5}\right)$ ;  
4)  $-7\frac{3}{8} + 4\frac{7}{10}$ ;                      5)  $-10 + 8\frac{7}{13}$ ;                      6)  $7\frac{5}{9} + \left(-6\frac{11}{12}\right)$ ;  
7)  $-\frac{3}{4} + 3,6$ ;                      8)  $2,05 + \left(-3\frac{2}{5}\right)$ ;                      9)  $-0,45 + \left(-2\frac{1}{4}\right)$ ;  
10)  $-0,4 + 1\frac{4}{15}$ ;                      11)  $4\frac{2}{3} + (-5,1)$ ;                      12)  $2\frac{1}{6} + (-1,12)$ .

**1074.** Обчисли значення виразу:

- 1)  $4\frac{7}{8} + \left(-3\frac{1}{9}\right)$ ;                      2)  $-4\frac{2}{7} + \left(-5\frac{1}{3}\right)$ ;                      3)  $-7\frac{2}{9} + 3\frac{5}{6}$ ;  
4)  $-12 + 9\frac{8}{11}$ ;                      5)  $-1\frac{3}{10} + 2,7$ ;                      6)  $-5,25 + 4\frac{3}{4}$ ;  
7)  $2,81 + \left(-1\frac{7}{10}\right)$ ;                      8)  $1\frac{8}{9} + (-2,05)$ .

**1075.** Склади числовий вираз і обчисли його значення:

- 1) до числа  $3\frac{1}{2}$  додали суму чисел  $-7\frac{2}{3}$  і  $5\frac{1}{6}$ ;  
2) до суми чисел  $-12,42$  і  $13,67$  додали число  $-2\frac{1}{5}$ .

**1076.** Склади числовий вираз й обчисли його значення:  
до числа  $5\frac{7}{8}$  додали суму чисел  $-9\frac{1}{8}$  і  $4\frac{5}{6}$ .

**1077.** Виконай дії:  $\left(-\frac{2}{3} + \frac{5}{12}\right) + 0,45$ .

**1078.** Обчисли дії:  $-0,55 + \left(\frac{13}{28} + \left(-\frac{2}{7}\right)\right)$ .

**1079.** Добери корінь рівняння і виконай перевірку:

1)  $y + (-2) = 7$ ;                      2)  $-7 + x = -3$ ;  
3)  $a + 9 = -1$ ;                         4)  $9 + b = 4$ .

**1080.** Замість \* постав знак «+» або «-», щоб була правильною рівність:

1)  $(*20) + (*15) = -5$ ;                2)  $(*15) + (*17) = -32$ ;  
3)  $(*7) + (*9) = 2$ ;                    4)  $(*11) + (*11) = 0$ ;  
5)  $(*29) + (*11) = 40$ ;               6)  $(*19) + (*19) = -38$ .

**1081.** Замість \* постав знак «+» або «-», щоб була правильною рівність:

1)  $(*10) + (*15) = 5$ ;                2)  $(*13) + (*12) = 25$ ;  
3)  $(*10) + (*10) = -20$ ;            4)  $(*5) + (*7) = -2$ ;  
5)  $(*1) + (*1) = 0$ ;                    6)  $(*3) + (*2) = 1$ .

**1082.** До суми чисел  $2,25$  і  $-3\frac{3}{4}$  додай число, взаємно обернене із числом  $1\frac{1}{5}$ .

**4** **1083.** Знайди суму, доданками якої є числа: обернене і протилежне до числа  $7,5$ .

**1084.** Яка з нерівностей, де  $x < 0$ , правильна, а яка — ні:

1)  $x + 7 > 7$ ;                    2)  $-9 + x < -9$ ;                3)  $x + 2,8 < 2,8$ ;  
4)  $-7 + x > 0$ ;                5)  $x + x > 0$ ;                    6)  $x + x < x$ ?

**1085.** Яка з нерівностей, де  $y > 0$ , правильна, а яка — ні:

1)  $-3 + y > -3$ ;                    2)  $y + (-1,6) < -1,6$ ;  
3)  $y + 9 < 0$ ;                    4)  $y + (-0,3) > -0,3$ ;  
5)  $y + y < 0$ ;                    6)  $y + y > y$ ?

**1086.** Знайди значення виразу  $|a + b| + a$ , якщо:

1)  $a = -2,5$ ;  $b = 1,7$ ;                2)  $a = -3\frac{1}{4}$ ;  $b = 2\frac{5}{6}$ .

**1087.** Знайди у відсотках зміну величини:

1) від 5 т до 7 т;                      2) від 10 см до 7 см;

- 3) від 40 г до 48 г;                      4) від 1 ц до 90 кг;  
 5) від 80 к. до 1 грн;                    6) від 1 год до 45 хв.

1088. Швидкість велосипедиста — 18 км/год. Вирази її у метрах за хвилину.

1089. Периметр прямокутника дорівнює 70 см. Знайди площу цього прямокутника, якщо його сторони відносяться як 3 : 4.



1090. Тато планує купити 5 т облицювальної цегли в одного з трьох постачальників. Маса однієї цеглини — 2,5 кг. Ціни й умови доставки подано в таблиці. У скільки гривень обійдеться найдешевший варіант покупки?

Поста-чальник	Ціна цегли (грн за шт.)	Вартість доставки (грн)	Спеціальні умови
А	5	2000	Немає
Б	5,3	1800	При замовленні на суму понад 10 000 грн доставка зі знижкою 50 %
В	5,6	1200	При замовленні на суму понад 10 000 грн доставка безкоштовна



1091. Прямокутник, сторони якого 4 см і 9 см, розріж на дві частини так, щоб з них можна було скласти квадрат.

### § 33. Властивості додавання

Для додавання раціональних чисел справджуються всі ті властивості, що й для додавання додатних чисел.



Переставна властивість

$$a + b = b + a$$

Сполучна властивість

$$(a + b) + c = a + (b + c)$$

Окремі випадки додавання

$$a + 0 = 0 + a = a,$$

$$a + (-a) = -a + a = 0$$

Перевіримо властивості додавання на прикладах.

**Приклад 1.**  $-8 + (-3) = -11$ ;  $-3 + (-8) = -11$ ,  
тому  $-8 + (-3) = -3 + (-8)$ .

**Приклад 2.**  $-2 + 5 = 3$ ;  $5 + (-2) = 3$ , тому  $-2 + 5 = 5 + (-2)$ .

**Приклад 3.**  $(-2 + 7) + (-8) = 5 + (-8) = -3$ ;  
 $-2 + (7 + (-8)) = -2 + (-1) = -3$ , тому  
 $(-2 + 7) + (-8) = -2 + (7 + (-8))$ .

Властивості додавання дають змогу спростити процес обчислення суми кількох доданків, обираючи зручний порядок обчислень.



Якщо потрібно додати кілька чисел, серед яких є додатні й від'ємні числа, то можна окремо додати всі додатні числа й окремо — усі від'ємні, а потім до суми додатних чисел додати суму від'ємних.



Якщо серед доданків є протилежні числа, то їхня сума дорівнює нулю. Такі доданки можна закреслити (кажуть, що доданки взаємно знищилися).

**Приклад 4.** Обчислити суму:

$$-7 + (-4) + 11 + (-5) + 7 + (-12) + 8 + 1.$$

*Розв'язання.* Серед доданків є протилежні числа:  $-7$  і  $7$ , їхня сума дорівнює нулю. Їх можна закреслити. Далі згрупуємо числа з однаковими знаками:

$$\cancel{-7} + (-4) + 11 + (-5) + \cancel{7} + (-12) + 8 + 1 =$$
$$= (-4 + (-5) + (-12)) + (11 + 8 + 1) = -21 + 20 = -1.$$



У чому полягають переставна та сполучна властивості додавання?

○ Чому дорівнює  $x + 0$ ;  $x + (-x)$ ?

**1**

**1092.** (Усно.) Обчисли, ураховуючи, що  $a + (-a) = 0$ :

1)  $9 + (-9) + 5$ ;    2)  $-12 + (-3) + 3$ ;    3)  $-4 + 11 + 4$ .

**1093.** Знайди суму:

1)  $7 + (-7)$ ;    2)  $-12 + 12 + (-8)$ ;    3)  $-2 + (-10) + 2$ .

**1094.** Перевір переставну властивість додавання, якщо:

1)  $a = -3$ ,  $b = 5$ ;    2)  $a = 5$ ,  $b = -9$ ;    3)  $a = -2$ ,  $b = -3$ .

**1095.** (Усно.) Обчисли:

1)  $7 + (-4) + 1$ ;    2)  $-2 + 4 + (-3)$ ;  
3)  $-2 + (-7) + 4$ ;    4)  $4 + (-2) + (-7) + 5$ .

**2** 1096. Виконай додавання, обираючи зручну послідовність обчислень:

- 1)  $-9 + 6 + (-6) + 9$ ;
- 2)  $42 + (-10) + (-39) + 10$ ;
- 3)  $-2,63 + 5,28 + 1,72 + (-8,37)$ ;
- 4)  $-2,43 + 6 + 2,43 + (-8) + 2$ .

1097. Виконай додавання, обираючи зручну послідовність обчислень:

- 1)  $-15 + 9 + (-9) + 15$ ;
- 2)  $-35 + (-19) + 28 + 19$ ;
- 3)  $2,47 + (-2,11) + (-7,89) + 6,53$ ;
- 4)  $1,9 + (-3) + (-1,9) + 9 + (-2)$ .

1098. Перевір сполучну властивість додавання, якщо:

- 1)  $a = -4, b = 9, c = -8$ ;
- 2)  $a = 12, b = -3, c = -5$ .

1099. Перевір сполучну властивість додавання, якщо:

- 1)  $a = -5, b = -7, c = 14$ ;
- 2)  $a = 15, b = 17, c = -50$ .

1100. Знайди значення виразу:

1)  $\frac{4}{17} + \left(-\frac{3}{17}\right) + \left(-\frac{5}{17}\right) + \frac{6}{17}$ ;

2)  $\frac{3}{20} + \left(-\frac{7}{20}\right) + \frac{9}{20} + \left(-\frac{11}{20}\right)$ ;

3)  $-\frac{4}{7} + \frac{13}{19} + \left(-\frac{3}{7}\right) + 2\frac{6}{19}$ ;

4)  $-2\frac{1}{3} + 5\frac{2}{3} + 7\frac{1}{3} + \left(-9\frac{1}{3}\right)$ ;

5)  $4\frac{1}{7} + 2\frac{5}{9} + \left(-4\frac{7}{9}\right) + \left(-4\frac{1}{7}\right)$ ;

6)  $-\frac{1}{2} + \left(-1\frac{1}{2}\right) + \left(-2\frac{1}{2}\right) + 5 + \left(-3\frac{1}{2}\right)$ .

1101. Обчисли:

1)  $\frac{4}{19} + \left(-\frac{5}{19}\right) + \frac{7}{19} + \left(-\frac{13}{19}\right)$ ;

2)  $1\frac{2}{3} + \left(-\frac{8}{17}\right) + 5\frac{1}{3} + \left(-\frac{9}{17}\right)$ ;

3)  $-5\frac{1}{7} + 4\frac{4}{7} + 2\frac{6}{7} + \left(-1\frac{2}{7}\right)$ ;

4)  $9\frac{1}{11} + 5\frac{7}{13} + \left(-8\frac{3}{11}\right) + \left(-5\frac{7}{13}\right)$ .

1102. Обчисли значення виразу  $x + (-3) + y$ , якщо:

- 1)  $x = -8,5; y = 7,9$ ;
- 2)  $x = 4; y = 1,2$ .



$$5) -5,1 + \left(-3\frac{3}{10}\right) + 5\frac{1}{3} + (-0,7);$$

$$6) -3\frac{2}{5} + (-8,75) + 15\frac{3}{10} + \left(-6\frac{8}{15}\right).$$

**1111.** Знайди значення виразу:

$$1) 1\frac{2}{3} + \left(-1\frac{7}{8}\right) + \frac{5}{6} + \left(-2\frac{7}{12}\right); \quad 2) 1\frac{1}{2} + \left(-17\frac{2}{5}\right) + 12\frac{3}{4};$$

$$3) -3\frac{3}{7} + 7\frac{9}{14} + \left(-4\frac{5}{21}\right); \quad 4) -1,3 + \left(-1\frac{7}{10}\right) + 3\frac{2}{3};$$

$$5) -2,5 + 1\frac{5}{6} + \left(-2\frac{1}{6}\right) + (-3,7);$$

$$6) 5,2 + \left(-4\frac{7}{16}\right) + 5\frac{3}{80} + (-4,7).$$

**1112.** Спрости вираз і знайди його значення:

$$1) -9,6 + x + 4,42 + (-1,8) + 1,13, \text{ якщо } x = 5; -1,7;$$

$$2) 4,31 + (-2,42) + a + (-1,17) + (-1,18), \text{ якщо } a = -0,8; 0,47;$$

$$3) 5,42 + x + (-2,17) + (-2,38) + y + 1,18, \text{ якщо } x = -1,13; y = 1,19.$$

**1113.** Спрости вираз і знайди його значення:

$$1) 5,7 + (-4,8) + a + 1,17 + (-3,92), \text{ якщо } a = 1,19; -2,32;$$

$$2) 4,47 + m + (-2,37) + n + (-0,32) + 1,12, \text{ якщо } m = -3,17; n = 0,27.$$

**4** **1114.** Дано числа 9; -8; 7,3; -6,7; -5 і 1,4. Знайди:

1) число, протилежне до суми цих чисел;

2) суму чисел, протилежних до даних чисел;

3) суму модулів цих чисел;

4) модуль суми цих чисел.

**1115.** Дано числа 1,8; -2,3; 4,7; -5,8; -4,1. Знайди:

1) число, протилежне до суми цих чисел;

2) суму чисел, протилежних до даних чисел.

**1116.** За якої умови рівність  $a + b + c + d = 0$  буде правильною, якщо  $a$  і  $d$  — протилежні числа?



**1117.** За 0,8 кг печива заплатили 46,08 грн. Скільки потрібно заплатити за 1,5 кг такого печива?

**1118.** Андрій під час канікул мав розв'язати 28 задач, а розв'язав 35. Скільки відсотків завдання він виконав і на скільки відсотків перевиконав?





**1119.** У 2022 році діють такі тарифи на електроенергію для мешканців житлових будинків:

Обсяг споживання	Тариф (грн за 1 кВт · год, з ПДВ)
Населення, яке проживає в житлових будинках (у тому числі в будинках, обладнаних кухонними електроплитами)	
— За обсяг, спожитий до 250 кВт · год електроенергії на місяць	1,44
— За обсяг, спожитий понад 250 кВт · год електроенергії на місяць	1,68

Лічильник електроенергії на 1 листопада показував 10 715 кВт · год, а на 1 грудня — 10 990 кВт · год. Скільки потрібно заплатити за електроенергію за листопад? Відповідь подайте у гривнях.



**1120.** Три яблука однакової маси важчі, ніж чотири однакові груші. Що важче: 4 яблука чи 5 груш?

## § 34. Віднімання раціональних чисел



Віднімання — це дія, за допомогою якої за даною сумою двох доданків й одним з них знаходять другий доданок.

Наприклад,  $-4 + 7 = 3$ , тому  $3 - 7 = -4$ . Такий самий результат отримаємо, якщо до числа 3 додамо число, протилежне числу 7, тобто число  $-7$ . Справді,  $3 + (-7) = -4$ . Тому різницю  $3 - 7$  можна подати сумою  $3 + (-7)$ , у якій до зменшуваного додається число, протилежне від'ємнику:  $3 - 7 = 3 + (-7)$ .

### Правило віднімання раціональних чисел

**Щоб від одного числа відняти друге, достатньо до зменшуваного додати число, протилежне від'ємнику.**

Запишемо у вигляді формули ( $a$  і  $b$  — будь-які раціональні числа):

$$a - b = a + (-b).$$

Щоб виконати віднімання  $-5 - (-2)$ , замінимо його додаванням: до зменшуваного  $-5$  додамо число, протилежне від'ємнику  $-2$ , тобто число 2. Маємо:

$$-5 - (-2) = -5 + 2 = -3.$$

Це можна записати у вигляді формули ( $a$  і  $c$  — будь-які раціональні числа):

$$a - (-c) = a + c.$$

Наприклад,  $0 - (-8) = 0 + 8 = 8$ ;  $7 - (-1) = 7 + 1 = 8$ .

Якщо зменшуване більше за від'ємник, то різниця додатна

$$5 - 3 = 2;$$

$$-5 - (-7) = -5 + 7 = 2$$

Якщо зменшуване менше за від'ємник, то різниця від'ємна

$$3 - 9 = 3 + (-9) = -6;$$

$$-4 - 2 = -4 + (-2) = -6$$

Якщо зменшуване і від'ємник між собою рівні, то різниця дорівнює нулю

$$7 - 7 = 0,$$

$$-5 - (-5) = -5 + 5 = 0$$



Віднімання можна замінити додаванням протилежного до від'ємника числа, отже, будь-яку різницю можна подати у вигляді суми.

**Приклад 1.** Обчислити:  $-12 + 7 - 9 - (-8) + 5$ .

*Розв'язання.*  $-12 + 7 - 9 - (-8) + 5 = -12 + 7 + (-9) + 8 + 5 = (-12 + (-9)) + (7 + 8 + 5) = -21 + 20 = -1$ .

**Приклад 2.** Спростити:  $-1 + m - 5 + 7 - m - (-2)$ .

*Розв'язання.*  $-1 + m - 5 + 7 - m - (-2) = -1 + m + (-5) + 7 + (-m) + 2 = (-1 + (-5)) + (7 + 2) + (m + (-m)) = -6 + 9 + 0 = 3$ .

Сформулюй правило віднімання раціональних чисел. Як можна записати це правило у вигляді буквеного виразу? У якому випадку різниця двох чисел є додатною; є від'ємною; дорівнює нулю?

**1** 1121. Заміни віднімання додаванням:

1)  $-2,9 - 4,5$ ;

2)  $12 - 20,7$ ;

3)  $-3 - (-12)$ ;

4)  $17 - (-2,1)$ .

**1122.** Заміни різницю на суму:

- 1)  $10 - 15$ ;                      2)  $-12,3 - 7$ ;  
3)  $4 - (-21,2)$ ;                    4)  $-1 - (-3)$ .

**1123.** (Усно.) Обчисли:

- 1)  $0 - 7$ ;                              2)  $3 - 5$ ;                              3)  $-4 - 1$ ;  
4)  $-1 - (-9)$ ;                        5)  $4 - (-2)$ ;                        6)  $-7 - (-7)$ .

**1124.** Обчисли різницю:

- 1)  $8 - 12$ ;                              2)  $-4 - 1$ ;                              3)  $12 - (-2)$ ;  
4)  $-13 - (-8)$ ;                        5)  $0 - 7$ ;                              6)  $-3 - (-7)$ ;  
7)  $0 - (-12)$ ;                        8)  $-4 - (-4)$ .

**1125.** Виконай віднімання:

- 1)  $7 - 8$ ;                                2)  $-2 - 3$ ;                              3)  $17 - (-1)$ ;  
4)  $-12 - (-13)$ ;                        5)  $0 - (-12)$ ;                        6)  $-3 - (-1)$ ;  
7)  $0 - 17$ ;                                8)  $-2 - (-2)$ .

**2** **1126.** Виконай віднімання:

- 1)  $3,4 - 6,7$ ;                            2)  $12,7 - (-8)$ ;                        3)  $-14,7 - 17,4$ ;  
4)  $-18,9 - (-19,2)$ ;                    5)  $\frac{3}{7} - 1$ ;                              6)  $-\frac{2}{7} - 4$ ;  
7)  $-5\frac{1}{2} - \left(-4\frac{1}{2}\right)$ ;                    8)  $4\frac{1}{7} - \left(-3\frac{2}{7}\right)$ .

**1127.** Обчисли різницю:

- 1)  $14,9 - 15,1$ ;                        2)  $32,5 - (-7)$ ;                        3)  $-12,3 - 13,2$ ;  
4)  $-12,9 - (-8,9)$ ;                    5)  $\frac{7}{8} - 1$ ;                              6)  $-\frac{2}{9} - 3$ ;  
7)  $-4\frac{1}{3} - \left(-5\frac{1}{3}\right)$ ;                    8)  $2\frac{5}{9} - \left(-1\frac{4}{9}\right)$ .

**1128.** За даними таблиці знайди різницю:

$a$	4,7	5,2	0	-2,7	-4,2	2,9	-9	$-\frac{3}{8}$
$b$	3,1	9,4	8	3,2	-5,8	-5,4	0	$\frac{5}{8}$
$a - b$								
$b - a$								

Яку закономірність можна помітити?

**1129.** Виконай віднімання:

- 1)  $\frac{2}{9} - \left(-\frac{1}{6}\right)$ ;                              2)  $-\frac{3}{8} - \left(-\frac{7}{10}\right)$ ;

$$3) \frac{7}{12} - \frac{13}{18}; \quad 4) -\frac{11}{12} - \frac{8}{9}.$$

**1130.** Обчисли:

$$1) -\frac{1}{2} - \left(-\frac{7}{18}\right); \quad 2) \frac{3}{4} - \left(-\frac{7}{8}\right);$$

$$3) -\frac{5}{16} - \frac{7}{12}; \quad 4) -\frac{7}{12} - \left(-\frac{8}{15}\right).$$

**1131.** Перевір рівність  $a - (-b) = a + b$ , якщо:

$$1) a = 7; b = 9; \quad 2) a = -0,8; b = 0,6;$$

$$3) a = 3; b = -5; \quad 4) a = -2,7; b = -3,1.$$

**1132.** Перевір рівність  $x - (-y) = x + y$ , якщо:

$$1) x = 4; y = 8; \quad 2) x = -0,5; y = 0,9;$$

$$3) x = 4; y = -7; \quad 4) x = -5,1; y = -4,9.$$

**1133.** Знайди значення виразу  $-4,8 - t$ , якщо  $t = 2,8; -2,9$ .

**1134.** Знайди значення виразу  $-a - 2,5$ , якщо  $a = 4,2; -1,3$ .

**1135.** Спрости вираз:

$$1) 2 - 7 + a; \quad 2) b - 3 + (-2); \quad 3) 9 + x - (-2).$$

**1136.** Спрости вираз:

$$1) -3 - 5 + y; \quad 2) c + 2 - 8; \quad 3) 4 + m - (-1).$$

**1137.** Зменш число  $-2$  на кожне із чисел:

$$1) 9; \quad 2) 4; \quad 3) 1; \quad 4) 0; \quad 5) -9; \quad 6) -11,8.$$

**1138.** Знайди значення виразу:

$$1) \frac{1}{8} - \frac{5}{12} - \left(-\frac{1}{4}\right); \quad 2) -\frac{2}{9} - \frac{7}{18} - \left(-\frac{1}{6}\right); \quad 3) \frac{1}{12} - \frac{7}{18} - \frac{4}{9} + \frac{5}{6}.$$

**1139.** Обчисли:

$$1) \frac{2}{9} - \left(-\frac{1}{18}\right) + \frac{1}{2}; \quad 2) -\frac{4}{7} + \frac{3}{14} - \frac{1}{21}; \quad 3) \frac{1}{6} - \frac{3}{8} - \frac{5}{12} + \frac{2}{3}.$$

**1140.** Розв'яжи рівняння і зроби перевірку:

$$1) -7 + x = 3; \quad 2) x + 4 = -1; \quad 3) 5 - x = 9.$$

**1141.** Розв'яжи рівняння і зроби перевірку:

$$1) x + (-3) = 12; \quad 2) 7 - x = 12; \quad 3) 7 + x = -2.$$

**1142.** На скільки градусів знизилася (підвищилася) температура, якщо покази термометра змінилися від:

$$1) 4 \text{ }^\circ\text{C до } 7 \text{ }^\circ\text{C}; \quad 2) 5 \text{ }^\circ\text{C до } 2 \text{ }^\circ\text{C};$$

$$3) 0 \text{ }^\circ\text{C до } -2 \text{ }^\circ\text{C}; \quad 4) -2 \text{ }^\circ\text{C до } 4 \text{ }^\circ\text{C};$$

$$5) -1 \text{ }^\circ\text{C до } -8 \text{ }^\circ\text{C}; \quad 6) -3 \text{ }^\circ\text{C до } 4 \text{ }^\circ\text{C}?$$

**3** 1143. Склади числовий вираз і обчисли його значення:

1) від числа 5,7 відняли суму чисел  $-12,4$  і  $3,2$ ;

2) до числа  $-1,8$  додали різницю чисел  $3,7$  і  $4,9$ .

1144. Обчисли різниці. Постав відповіді у порядку зростання та прочитай назву одного із символів нашої держави.



1)  $4\frac{1}{3} - 5\frac{2}{7}$  (Е);

2)  $-3\frac{3}{28} - 2\frac{5}{12}$  (Г);

3)  $8\frac{7}{12} - \left(-2\frac{5}{8}\right)$  (Б);

4)  $-1\frac{5}{24} - \left(-2\frac{13}{30}\right)$  (Р).

1145. Виконай дії. Постав відповіді у порядку спадання та прочитай назву музичного інструменту, притаманного Карпатському регіону.



1)  $5\frac{5}{8} - 6\frac{2}{9}$  (У);

2)  $-4\frac{3}{10} - \left(-1\frac{5}{8}\right)$  (Д);

3)  $-3\frac{5}{6} - 10\frac{3}{8}$  (А);

4)  $8\frac{3}{22} - \left(-4\frac{7}{11}\right)$  (Д).

1146. Обчисли:

1)  $2\frac{3}{7} + \left(-3\frac{1}{2}\right) - 5\frac{9}{14}$ ;

2)  $4\frac{2}{9} - 5\frac{1}{18} - \left(-1\frac{5}{6}\right) + \left(-\frac{2}{3}\right)$ ;

3)  $-3\frac{1}{2} + 4,8 - 8,7 - \left(-5\frac{1}{5}\right)$ ;

4)  $7,8 - 9\frac{1}{4} - 4\frac{7}{10} - (-3,4)$ .

1147. Виконай дії:

1)  $3\frac{2}{5} + \left(-4\frac{1}{3}\right) - 2\frac{7}{15}$ ;

2)  $2\frac{5}{24} - 4\frac{5}{8} - \left(-3\frac{5}{12}\right) + \left(-\frac{1}{6}\right)$ ;

3)  $-2\frac{1}{4} + 3,7 - 2,9 - \left(-3\frac{2}{5}\right)$ ;

4)  $4,9 - 7\frac{3}{10} - 8\frac{3}{4} - (-8,2)$ .

1148. Яке число потрібно вписати у клітинку, щоб отримати правильну рівність?

1)  $0 - \square = -9$ ;

2)  $7 - \square = -2$ ;

3)  $\square - 5 = -2$ ;

4)  $\square - 9 = -1$ ;

5)  $-2 - \square = 7$ ;

6)  $-1 - \square = -9$ .

1149. Спрости вираз:

1)  $m + 2 - 13 - m + 24$ ;

2)  $-19 - x + 28 - (-5) + x - 12$ .

1150. Спрости вираз:

1)  $9 + a - (-13) - a - 8$ ;

2)  $-25 - b + 12 - (-6) + b + 9$ .

1151. Чи може різниця двох чисел бути більшою за зменшуване? Наведи приклади.

1152. Розв'яжи рівняння:

1)  $(x - 5,1) + 18,2 = -7,3$ ;      2)  $17,9 - (2,7 + x) = 20,3$ .

1153. Знайди корінь рівняння:

1)  $(4,7 - x) - 5,2 = -6,3$ ;      2)  $7,2 + (3,7 + x) = -12,3$ .

 1154. Розв'яжи рівняння:

1)  $|x| + 4 = -5$ ;      2)  $5 - |x| = -2$ ;      3)  $|x| - 4 = -8$ ;

4)  $|x + 7| = 2$ ;      5)  $|x - 5| = 4$ ;      6)  $|6 - x| = 2$ .

*Розв'язання.* 4) Якщо модуль числа дорівнює 2, то цим числом є 2 або  $-2$ . Тому  $x + 7 = 2$  або  $x + 7 = -2$ .

$$x + 7 = 2, \quad x + 7 = -2,$$

$$x = 2 - 7, \quad x = -2 - 7,$$

$$x = -5, \quad x = -9.$$

Отже,  $x = -5$  або  $x = -9$ .

*Відповідь.*  $-5$ ;  $-9$ .

1155. Розв'яжи рівняння:

1)  $7 + |x| = -2$ ;      2)  $|x| - 9 = -5$ ;      3)  $8 - |x| = -2$ .

1156. Які з поданих нижче нерівностей є правильними, якщо  $x > 0$ :

1)  $4 - x < 4$ ;      2)  $-7,2 - x > -7,2$ ;

3)  $x - 5 > -5$ ;      4)  $-x - 2 > -2$ ?

1157. Постав замість \* знак «+» або «-», щоб виконувалася рівність:  $35 + (*25) - (*15) - (*45) = 40$ .

 1158. Скільки розв'язків має рівняння  $||x| + 5| = 7$ ?

 1159. Знайди значення виразу  $(4,9 - 4,5)^3 \cdot 25^2 + 0,4^2$ .

 1160. Правильний дріб  $\frac{x}{15}$  скоротили на деяке число й отрима-

ли дріб  $\frac{4}{y}$ . Знайди значення  $x$  і  $y$ .

 1161. Склади кругову діаграму за такими даними. Експерти Всесвітньої організації охорони здоров'я вважають, що здоров'я сучасної людини визначають такі чинники:

на 20 % – спадковість,

на 20 % – стан навколишнього середовища,

на 10 % – медичне забезпечення,

на 50 % – спосіб життя, який веде людина.

 1162. Чи є число  $11^{11} + 12^{12} + 13^{13}$  кратним числу 10?

## § 35. Розкриття дужок



Ми вже знаємо, як до числа  $a$  додати суму чисел  $b$  і  $c$ . Можна спочатку до  $a$  додати  $b$ , а потім до отриманого результату додати  $c$ :  $a + (b + c) = a + b + c$ .

Ми записали вираз  $a + (b + c)$  без дужок. Таке перетворення виразу називають *розкриттям дужок*.

**Приклад 1.** Розкрити дужки у виразі  $a + (b - c)$ .

*Розв'язання.*  $a + (b - c) = a + (b + (-c)) = a + b + (-c) = a + b - c$ .

**Приклад 2.** Розкрити дужки у виразі  $a + (-b - c)$ .

*Розв'язання.*  $a + (-b - c) = a + ((-b) + (-c)) = a + (-b) + (-c) = a - b - c$ .

Вираз  $a + b - c$  можна отримати з виразу  $a + (b - c)$ , а вираз  $a - b - c$  з виразу  $a + (-b - c)$ , якщо не писати дужки та знак «+» та записати всі доданки, які були в дужках, зі своїми знаками.

*Правило розкриття дужок, перед якими стоїть знак «+»:*

**щоб розкрити дужки, перед якими стоїть знак «+», потрібно не писати дужки і знак «+», що стоїть перед ними, та записати всі доданки зі своїми знаками.**

**Приклад 3.** Розкрити дужки і знайти значення виразу

$$5,2 + (-7,2 + 3).$$

*Розв'язання.*  $5,2 + (-7,2 + 3) = 5,2 - 7,2 + 3 = 1$ .

Згадаємо і запишемо правило віднімання від числа  $a$  суми чисел  $b$  і  $c$ :  $a - (b + c) = a - b - c$ .

Ми записали вираз  $a - (b + c)$  без дужок.

**Приклад 4.** Розкрити дужки у виразі  $a - (b - c)$ .

*Розв'язання.*  $a - (b - c) = a - (b + (-c)) = a - b - (-c) = a - b + c$ .

Вираз  $a - b - c$  можна отримати з виразу  $a - (b + c)$ , а вираз  $a - b + c$  — з виразу  $a - (b - c)$ , якщо не писати дужки і знак «-» та записати всі доданки, які були в дужках, з протилежними знаками.

*Правило розкриття дужок, перед якими стоїть знак «-»:*

щоб розкрити дужки, перед якими стоїть знак «-», потрібно не писати дужки і знак «-», що стоїть перед ними, та записати всі доданки з протилежними знаками.

**Приклад 5.** Розкрити дужки і знайти значення виразу

$$-4,9 - (5,2 - 8,1).$$

*Розв'язання.*  $-4,9 - (5,2 - 8,1) = -4,9 - 5,2 + 8,1 = -10,1 + 8,1 = -2.$



**Приклад 6.** Спростити вираз:

1)  $7 - (a - 8)$ ;      2)  $(x - 5) - (x + 8).$

*Розв'язання.* 1)  $7 - (a - 8) = 7 - a + 8 = (7 + 8) - a = 15 - a.$

2) Записуючи додатні числа, знак «+» зазвичай не пишуть. Знак «+» не пишуть і на початку прикладу перед дужками. Отже, замість  $+(x - 5)$  пишуть  $(x - 5)$ . Маємо:

$$(x - 5) - (x + 8) = x - 5 - x - 8 = x + (-x) + (-5 - 8) = 0 + (-13) = -13.$$

 Як правильно розкрити дужки, перед якими стоїть знак «+»?  
 Сформулюй правило розкриття дужок, перед якими стоїть знак «-».

**1** 1163. (Усно.) Який знак стоїть перед дужками у виразі:

- 1)  $(37 + x) - 6$ ;      2)  $12 - (x - 3)$ ;  
 3)  $-(x + 2) - 9$ ;      4)  $15 + (x - 4)$ ?

1164. (Усно.) Чи правильно розкрито дужки:

- 1)  $(a - 3) + 2 = a - 3 + 2$ ;  
 2)  $(m + 1) - (k - 2) = m + 1 - k - 2$ ;  
 3)  $2 + (b - 3) = 2 - b - 3$ ;  
 4)  $-(x + y - c) = -x - y + c$ ?

1165. Розкрий дужки:

- 1)  $a + (b - 3)$ ;      2)  $(c + 2) + d$ ;  
 3)  $-(m - 2)$ ;      4)  $3 - (m - p)$ .

1166. Розкрий дужки:

- 1)  $m + (2 - c)$ ;      2)  $(a - 3) + b$ ;  
 3)  $-(8 - n)$ ;      4)  $7 - (-t + p)$ .

**2** 1167. Розкрий дужки й обчисли:

- 1)  $7,3 + (3,5 - 6,3)$ ;      2)  $3,1 - (5,6 - 6,9)$ ;  
 3)  $1,2 - (-1,3 + 1,5)$ ;      4)  $-(7,4 - 10,8) + 1,3$ ;  
 5)  $-\frac{1}{2} + \left(\frac{1}{3} - \frac{1}{6}\right)$ ;      6)  $\frac{4}{9} - \left(-\frac{1}{3} + \frac{1}{9}\right)$ .



**1168.** Розкрий дужки й обчисли:

- 1)  $-0,5 + (-4,2 + 3,9)$ ;      2)  $1,8 - (2,9 - 4,8)$ ;  
3)  $1,7 - (-2,9 + 0,4)$ ;      4)  $-(-2,9 + 5,2) - 1,8$ ;  
5)  $\frac{1}{10} - \left(\frac{1}{2} - \frac{1}{5}\right)$ ;      6)  $\frac{4}{5} - \left(\frac{1}{10} - \frac{2}{5}\right)$ .

**1169.** Розкрий дужки й спрости вираз:

- 1)  $0,3 + (a + 1,7)$ ;      2)  $(6 - x) + 0,2$ ;  
3)  $-(y - 0,3) + 4$ ;      4)  $1,3 - (x + 1,8)$ ;  
5)  $(a - 3) - (b + 5)$ ;      6)  $-(a - 7) + (x + 10)$ .

**1170.** Розкрий дужки й спрости вираз:

- 1)  $1,8 + (2,5 - a)$ ;      2)  $(5 + b) - 2,8$ ;  
3)  $-(p - 3,9) + 0,1$ ;      4)  $7 - (m - 6)$ ;  
5)  $(m + 1,3) - (n - 1,7)$ ;      6)  $-(x - 3,9) + (y + 4)$ .

**1171.** Розкрий дужки й спрости вираз:

- 1)  $c - (c + b)$ ;      2)  $-(a - y) - y$ ;  
3)  $b + (-b + 3)$ ;      4)  $(a + 3) - (a + 1)$ ;  
5)  $-(4 - b) + (-b + 5)$ ;      6)  $-(x - 1,2 + y) - (1,8 - x)$ .

**1172.** Розкрий дужки й спрости вираз:

- 1)  $m - (m - x)$ ;      2)  $-y - (-y + x)$ ;  
3)  $x + (m - x)$ ;      4)  $(x - 1) - (x + 5)$ ;  
5)  $-(b - 4) - (4 - b)$ ;      6)  $-(m - 1,3 - x) + (1,2 - x)$ .

**3** **1173.** Запиши суму двох виразів і спрости її:

- 1)  $-5 - x$  і  $x + 5$ ;      2)  $1,9 + p$  і  $-3,8 - p$ ;  
3)  $a - b + c$  і  $-a + b + 5$ ;  
4)  $-4,2 + 9,8 - x$  і  $x - 5,4 + 19,2$ .

**1174.** Запиши суму двох виразів і спрости її:

- 1)  $2 + a$  і  $-2,8 - a$ ;      2)  $m - n + 6$  і  $-m - 7 + n$ .

**1175.** Запиши різницю двох виразів і спрости її:

- 1)  $-4,8 + x$  і  $x + 3,2$ ;      2)  $4,7 - x$  і  $-y + 2,9$ ;  
3)  $a - b$  і  $-b + p + a$ ;      4)  $5 - 9,2 + m$  і  $4,7 + m - 5,9$ .

**1176.** Запиши різницю двох виразів і спрости її:

- 1)  $5 - a$  і  $4,8 - a + b$ ;      2)  $4,5 + m - 9,2$  і  $7,19 + m$ .

**1177.** Розкрий дужки і знайди значення виразу:

- 1)  $0,3 + \left(4,7 - 5\frac{1}{9}\right)$ ;      2)  $-\left(4\frac{1}{2} - 2\frac{1}{9}\right) - 3\frac{1}{9}$ ;  
3)  $-\left(1,76 + 4\frac{1}{2}\right) + \left(1,76 - 5\frac{2}{9}\right)$ ;      4)  $2\frac{5}{14} - \left(7\frac{2}{11} - 3\frac{9}{14}\right)$ ;  
5)  $-\left(2\frac{1}{3} - 3\frac{2}{9}\right) + 4\frac{1}{18}$ ;      6)  $\left(1,8 - 2\frac{2}{3}\right) - \left(1,2 - 4\frac{5}{6}\right)$ .

**1178.** Розкрий дужки й обчисли:

1)  $0,7 + \left(5,3 - 4\frac{2}{3}\right)$ ;

2)  $-\left(4\frac{5}{12} - 2\frac{5}{6}\right) + 1\frac{5}{12}$ ;

3)  $\left(1,8 - 4\frac{1}{2}\right) - \left(5\frac{1}{2} + 1,8\right)$ ;

4)  $3\frac{2}{7} - \left(4\frac{1}{3} - 6\frac{5}{7}\right)$ ;

5)  $-\left(5\frac{5}{6} - 2\frac{2}{3}\right) + 3\frac{1}{9}$ ;

6)  $-\left(1,9 - 2\frac{1}{3}\right) + \left(3\frac{2}{3} - 1,1\right)$ .

**1179.** Спрости вираз  $(x + y) - (x - z) + (p - y)$ . Знайди його значення, якщо  $x = 2\frac{1}{3}$ ,  $y = 7\frac{1}{8}$ ,  $z = -2,19$ ,  $p = 1013,19$ , та дізнаєшся рік, коли почалося будівництво Софійського собору в Києві.

**1180.** Спрости вираз  $(a - b) - (a - c) + (b - d)$ . Знайди його значення, якщо  $a = 7\frac{1}{3}$ ,  $b = 4\frac{2}{19}$ ,  $c = -115,3$ ,  $d = -597,3$ , та дізнаєшся рік заснування Києва.

**1181.** Розв'яжи рівняння, спростивши спочатку вираз у його лівій частині:

1)  $7,4 - (x - 2,6) = 19$ ;

2)  $4,3 + (3,1 - x) = 12,7$ ;

3)  $7,2 - (2,9 + x) = -1,9$ ;

4)  $-5,2 + (y - 4,2) = -9,4$ ;

5)  $\frac{2}{9} - \left(\frac{1}{9} - x\right) = 4\frac{1}{9}$ ;

6)  $\left(x + \frac{7}{15}\right) - \frac{2}{15} = 4\frac{1}{15}$ .

**1182.** Розв'яжи рівняння, спростивши спочатку вираз у його лівій частині:

1)  $4,9 - (5,2 - x) = -1,8$ ;

2)  $1,93 + (x - 3,93) = -4,01$ ;

3)  $-\left(x - 2\frac{1}{9}\right) - 1\frac{1}{9} = 4\frac{2}{5}$ .

**1183.** Візьми в дужки три останніх доданки, записавши перед дужками знак «+»:

1)  $-2 + 3 - 7 + 9$ ;

2)  $a - b + c - d$ ;

3)  $-p - 2,5 - c + d$ ;

4)  $7,2 - a - b - c$ .

**1184.** Візьми в дужки три останніх доданки, записавши перед дужками знак «-»:

1)  $5 - 7 + 8 - 18$ ;

2)  $p - t - a + 9$ ;

3)  $-a - b - c + d$ ;

4)  $t - p + 2,9 - a$ .

*Розв'язання.* 4)  $t - p + 2,9 - a = t - (p - 2,9 + a)$ .

**1185.** Візьми в дужки два останніх доданки, один раз записавши перед дужками знак «+», а другий — знак «-»:

1)  $-4 + 5 - 9$ ;

2)  $p - a + 7$ ;

3)  $9 - a - b$ ;

4)  $a + t + m$ .

**1186.** У сумі  $a + b$  доданок  $a$  зменшили на  $m$ , а доданок  $b$  збільшили на  $m$ . Доведи, що сума залишилася незмінною.



**1187.** Чи є взаємно простими числа 3927 і 2210?

**1188.** У магазині за три дні продали 1200 зошитів. За перший день продали 28 % від усіх зошитів, а за другий — удвічі більше, ніж за третій. По скільки зошитів продавали кожного дня?



**1189.** Родинне фермерське господарство має поле завдовжки 1200 м і завширшки 800 м.  $\frac{2}{5}$  від площі поля зайня-

то під помідори.

1) Скільки тонн помідорів збере господарство, якщо урожайність помідорів становить 40 т з гектара?

2) Якою буде виручка фермерського господарства, якщо воно продасть мережі супермаркетів увесь урожай за гуртовою ціною 5 грн за 1 кг?



**1190.** Записано чотири числа: 2024, 2025, 2027, 2029. За один хід дозволяється додати одиницю до будь-яких двох з них. Чи можна через кілька ходів отримати чотири однакових числа?

## ДОМАШНЯ САМОСТІЙНА РОБОТА № 7

Кожне завдання має по чотири варіанти відповіді (А–Г), серед яких лише один правильний. Обери правильний варіант відповіді.

**1** 1.  $-8 + (-7) = \dots$

А. 1

Б. -1

В. 15

Г. -15

2. Обчисли суму  $4 + (-7)$ .

А. 3

Б. -3

В. 11

Г. -11

3. Знайди різницю  $-2 - (-3)$ .

А. 5

Б. -5

В. 1

Г. -1

**2** 4. Обчисли  $\frac{1}{21} - \frac{5}{14}$ .

А.  $-\frac{13}{42}$

Б.  $\frac{17}{42}$

В.  $\frac{13}{42}$

Г.  $-\frac{4}{7}$

5. Знайди значення виразу  $4,7 + (-5,2) + 6,3 + (-1,7) + (-4,7) + 11,8$  зручним способом.

А. 10,2      Б. 11,2      В. -11,2      Г. 14,6

6. Розкрий дужки у виразі  $3,2 - (4,7 - 5,9)$  і знайди його значення.

А. -4,4      Б. 2      В. 4,4      Г. -7,4

3 7. Знайди значення виразу  $-5\frac{4}{9} - 2\frac{11}{12}$ .

А.  $2\frac{19}{36}$       Б.  $-2\frac{19}{36}$       В.  $-7\frac{13}{36}$       Г.  $-8\frac{13}{36}$

8. Спрости вираз  $-(p + 3) + (b - 2) - (a - p)$ .

А.  $b - a - 5$       Б.  $b - a - 1$       В.  $b + a - 5$       Г.  $b - a + 1$

9. Розв'яжи рівняння  $-2,7 - (x - 4,7) = -12,5$ , спростивши спочатку вираз у його лівій частині.

А. -14,5      Б. 5,1      В. 14,5      Г. -10,5

4 10. Порівняй значення виразів  $a + b$  і  $c + d$ , якщо  $a = -2\frac{1}{8}$ ;

$$b = -3,2; c = 4,7; d = -10\frac{1}{40}.$$

А.  $a + b > c + d$

Б.  $a + b = c + d$

В.  $a + b < c + d$

Г. порівняти неможливо

11. Укажи нерівність, яка є правильною при  $x < 0$ .

А.  $x + 7 > 7$

Б.  $x + x > x$

В.  $x - 1 > 0$

Г.  $x - 12 < -12$

12. Знайди суму, доданками якої є числа: обернене й протилежне до числа 2,5.

А. 0

Б. 2,1

В. -2,1

Г. -2,3

### ЗАВДАННЯ ДЛЯ ПЕРЕВІРКИ ЗНАТЬ ДО § 31-35

1 1. Виконай додавання:

1)  $-2 + (-7)$ ;      2)  $-3,1 + (-4,5)$ .

2. Знайди значення суми:

1)  $-5 + 3$ ;      2)  $7,1 + (-3,2)$ .

3. Виконай віднімання:

1)  $4 - 7$ ;      2)  $5,2 - (-4,7)$ .

2 4. Виконай дії:

1)  $-\frac{11}{36} + \left(-\frac{17}{24}\right)$ ;      2)  $\frac{7}{10} + \left(-\frac{13}{15}\right)$ ;      3)  $-\frac{2}{9} - \frac{5}{18}$ ;      4)  $-\frac{1}{3} - \left(-\frac{5}{6}\right)$ .

5. Виконай додавання зручним способом:

$$-2,1 + 4,7 + (-3,8) + 2,1 + (-7,3) + 4,9 + (-2,8).$$

6. Розкрий дужки й знайди значення виразу:

1)  $4,1 - (5,9 - 0,8)$ ;      2)  $-4,7 + (-5,7 + 1,9)$ .

**3** 7. Спрости вираз  $-(a + 9) + (m - 7) - (n - a)$  і знайди його значення, якщо  $a = 2\frac{1}{3}$ ;  $m = 38$ ;  $n = 22$ .

8. Розв'яжи рівняння, спростивши спочатку вираз у його лівій частині:  $4,9 - (x - 5,1) = -13,2$ .

**4** 9. Знайди суму, доданками якої є числа: обернене й протилежне до числа 6,5.

### Додаткові завдання

**4** 10. Запиши число  $-7\frac{1}{2}$  у вигляді суми трьох рівних доданків.

11. Постав замість \* знаки «+» або «-», щоб виконувалася рівність  $*15 + (*25) * (-30) * (-45) = -55$ .

12. Візьми в дужки три останніх доданки, один раз постав перед дужками знак «+», а другий — знак «-»:

1)  $4 - 5 + 9 - 11$ ;      2)  $-m + a - 14 - p$ .

## § 36. Множення раціональних чисел

### Множення двох чисел з різними знаками

Знайдемо суму  $-5 + (-5) + (-5) + (-5)$ . Вона дорівнює числу  $-20$ . З іншого боку,  $-5 + (-5) + (-5) + (-5) = (-5) \cdot 4$ . Від'ємний множник, що стоїть на першому місці, записувати в дужках не обов'язково; можна писати так:  $-5 \cdot 4$ . Отже,  $-5 \cdot 4 = -20$ . Числа  $-5$  і  $4$  мають протилежні знаки, їхній добуток є числом від'ємним, а модуль їхнього добутку (числа  $-20$ ) дорівнює добутку модулів множників (чисел  $-5$  і  $4$ ). Справді,  $|-5| \cdot |4| = |-20|$ .

Маємо *правило множення двох чисел з різними знаками*:

**добутком двох чисел з різними знаками є число від'ємне, модуль якого дорівнює добутку модулів множників.**

**Приклад 1.**  $-1,8 \cdot 0,3 = -(1,8 \cdot 0,3) = -0,54$ ;

$$\frac{4}{7} \cdot \left(-\frac{7}{12}\right) = -\left(\frac{4}{7} \cdot \frac{7}{12}\right) = -\frac{1}{3}.$$

## Множення двох від'ємних чисел

Порівняємо добутки  $5 \cdot 4 = 20$  і  $-5 \cdot 4 = -20$ . Бачимо, якщо змінено знак одного з множників, то знак добутку змінюється, а його модуль залишається таким самим.

Якщо змінити знаки обох множників, то добуток змінить знак двічі і в результаті знак добутку не зміниться:

$$\begin{aligned}5 \cdot 4 &= 20; & -5 \cdot 4 &= -20; \\ -5 \cdot (-4) &= -(-20) = 20.\end{aligned}$$

Отже, добутком двох від'ємних чисел є число додатне. Маємо *правило множення двох від'ємних чисел*:

**добутком двох від'ємних чисел є число додатне, модуль якого дорівнює добутку модулів множників.**

**Приклад 2.**  $-2,5 \cdot (-3,4) = 2,5 \cdot 3,4 = 8,5$ ;

$$-2\frac{1}{3} \cdot \left(-1\frac{2}{7}\right) = \frac{7}{3} \cdot \frac{9}{7} = 3.$$



Якщо число  $a$  — додатне, від'ємне або нуль, то  $a \cdot 0 = 0$ .



Якщо хоча б один із множників дорівнює нулю, то й добуток дорівнює нулю. Навпаки: якщо добуток дорівнює нулю, то хоча б один із множників дорівнює нулю.

**Приклад 3.**  $-2,8 \cdot 3,7 \cdot 0 = 0$ ;  $-\frac{4}{7} \cdot 0 \cdot \left(-2\frac{1}{3}\right) = 0$ .

**Приклад 4.** Розв'язати рівняння  $(x + 7)(x - 6) = 0$ .

*Розв'язання.* Оскільки добуток  $(x + 7)(x - 6) = 0$ , то  $x + 7 = 0$  або  $x - 6 = 0$ . Тому маємо  $x = -7$  або  $x = 6$ .

*Відповідь.*  $-7$ ;  $6$ .

*А ще раніше...*

У XVIII ст. видатний учений, математик і механік *Леонард Ейлер* пояснив правило множення від'ємних чисел приблизно так. Зрозуміло, що  $-5 \cdot 4 = -20$ .

Тому добуток  $-5 \cdot (-4)$  не може дорівнювати  $-20$ , але цей добуток якось має бути пов'язаний із числом 20. Залишається одна можливість:  $-5 \cdot (-4) = 20$ .

- ?** Сформулюй правило множення двох чисел з різними знаками.
- Сформулюй правило множення двох від'ємних чисел.
  - Чому дорівнює добуток чисел, якщо хоча б один із множників дорівнює нулю?

**1** 1191. (Усно.) Який знак має добуток:  
 1)  $-3 \cdot 8$ ;    2)  $9 \cdot 8,2$ ;    3)  $-7 \cdot (-1)$ ;    4)  $19 \cdot (-2,9)$ ?

1192. (Усно.) Знайди добуток:  
 1)  $7 \cdot 5$ ;    2)  $-8 \cdot 4$ ;    3)  $-9 \cdot (-2)$ ;  
 4)  $0 \cdot (-15)$ ;    5)  $9 \cdot (-2)$ ;    6)  $-113 \cdot 0$ .

1193. Виконай множення:  
 1)  $16 \cdot 15$ ;    2)  $-16 \cdot 15$ ;    3)  $-16 \cdot (-15)$ ;    4)  $16 \cdot (-15)$ .

1194. Знайди добуток:  
 1)  $19 \cdot 12$ ;    2)  $19 \cdot (-12)$ ;    3)  $-19 \cdot (-12)$ ;    4)  $-19 \cdot 12$ .

1195. Обчисли:  
 1)  $43 \cdot (-4)$ ;    2)  $-29 \cdot 15$ ;  
 3)  $-4,7 \cdot (-2,9)$ ;    4)  $7,05 \cdot (-3,2)$ .

1196. Виконай множення:  
 1)  $72 \cdot (-5)$ ;    2)  $-42 \cdot 13$ ;  
 3)  $-4,9 \cdot (-2,8)$ ;    4)  $5,01 \cdot (-4,7)$ .

1197. (Усно.) Обчисли:  
 1)  $-\frac{1}{3} \cdot \frac{1}{4}$ ;    2)  $-\frac{2}{7} \cdot \left(-\frac{4}{5}\right)$ ;    3)  $-\frac{2}{9} \cdot 0$ ;    4)  $\frac{1}{11} \cdot \left(-\frac{3}{5}\right)$ .

**2** 1198. Обчисли значення виразу  $-16y$ , якщо  $y = 2,5$ ;  $-3,4$ ;  $-2,5$ ;  $3,4$ .

1199. За даними таблиці знайди добуток:

$a$	-25	-18	-12	0	0,7	-1,4	-1,6	-1,7
$b$	14	27	-35	-12	-0,05	-2,5	3,7	-2,4
$a \cdot b$								

1200. За даними таблиці знайди добуток:

$x$	-3,2	2,5	0	4,7	-2,3	-7,5
$-5 \cdot x$						

1201. Обчисли:

1)  $-\frac{4}{9} \cdot \frac{9}{5}$ ;    2)  $-\frac{1}{5} \cdot \left(-\frac{5}{17}\right)$ ;    3)  $\frac{2}{9} \cdot \frac{27}{50}$ ;

$$4) 12 \cdot \left(-\frac{7}{36}\right); \quad 5) -24 \cdot \left(-\frac{5}{12}\right); \quad 6) -\frac{21}{32} \cdot \left(-\frac{16}{35}\right);$$

$$7) \frac{15}{22} \cdot \left(-\frac{44}{45}\right); \quad 8) -\frac{15}{17} \cdot \frac{34}{45}.$$

**1202.** Виконай множення:

$$1) -\frac{1}{3} \cdot \frac{3}{5}; \quad 2) -\frac{1}{6} \cdot \left(-\frac{6}{17}\right); \quad 3) \frac{3}{7} \cdot \left(-\frac{14}{15}\right);$$

$$4) -11 \cdot \frac{15}{22}; \quad 5) -\frac{17}{26} \cdot (-13); \quad 6) -\frac{12}{13} \cdot \left(-\frac{26}{27}\right);$$

$$7) \frac{6}{35} \cdot \left(-\frac{25}{36}\right); \quad 8) \frac{13}{24} \cdot \left(-\frac{16}{39}\right).$$

**1203.** (Усно.) Який знак має добуток  $xу$ , якщо:

$$1) x > 0, y < 0; \quad 2) x < 0, y < 0; \quad 3) x > 0, y > 0;$$

$$4) x < 0, y > 0; \quad 5) x = 0, y > 0; \quad 6) x < 0, y = 0?$$

**1204.** Не виконуючи множення, порівняй:

$$1) -7,5 \cdot 3 \text{ і } 0; \quad 2) -7,2 \cdot (-8,5) \text{ і } 0; \quad 3) 0 \cdot (-13) \text{ і } 0;$$

$$4) 9,3 \cdot 11 \text{ і } 0; \quad 5) -37 \cdot 18 \text{ і } 27; \quad 6) (-32) \cdot (-8) \text{ і } -2.$$

**1205.** Який знак,  $>$ ,  $<$  або  $=$ , потрібно поставити замість  $*$ , щоб отримати правильну нерівність або рівність:

$$1) -2,7 \cdot (-3,5) * 0; \quad 2) 0 \cdot (-4,15) * 0;$$

$$3) 7,13 \cdot 8,12 * 0; \quad 4) -5,9 \cdot 4,2 * 0;$$

$$5) -12 \cdot (-17) * -13; \quad 6) -5,7 \cdot 4,2 * 3,1.$$

**1206.** Знайди значення добутку:

$$1) -\frac{16}{17} \cdot 6\frac{3}{8}; \quad 2) -1\frac{3}{8} \cdot \left(-1\frac{7}{8}\right);$$

$$3) 1\frac{11}{24} \cdot \left(-1\frac{1}{5}\right); \quad 4) -2\frac{2}{3} \cdot \left(-2\frac{1}{4}\right).$$

**1207.** Знайди добуток:

$$1) -\frac{12}{13} \cdot 1\frac{5}{8}; \quad 2) -5\frac{1}{4} \cdot \left(-2\frac{1}{3}\right);$$

$$3) -1\frac{5}{7} \cdot \left(-6\frac{1}{8}\right); \quad 4) 3\frac{3}{5} \cdot \left(-2\frac{7}{9}\right).$$

**1208.** (Усно.) Обчисли:

$$1) 7,13 \cdot (-10); \quad 2) -0,1 \cdot (-4,42);$$

$$3) -1,8 \cdot (-100); \quad 4) 12,7 \cdot (-0,01).$$



1209. Знайди значення виразу:

1)  $(-2,1)^2$ ;    2)  $(-4)^3$ ;    3)  $\left(-\frac{3}{7}\right)^2$ ;  
4)  $(-0,1)^3$ ;    5)  $(-1)^2$ ;    6)  $(-1)^3$ .

1210. Обчисли:

1)  $x^2$ , якщо  $x = -0,8$ ; 5;  $-\frac{2}{3}$ ;  
2)  $y^3$ , якщо  $y = -0,2$ ;  $-3$ ;  $-\frac{1}{7}$ .

1211. Знайди значення виразу:

1)  $x^2 - \frac{4}{5}$ , якщо  $x = -1$ ;  $\frac{2}{5}$ ;    2)  $0,7 - y^3$ , якщо  $y = -1$ ;  $0,2$ .

1212. Знайди значення виразу:

1)  $\frac{2}{3} - m^2$ , якщо  $m = -\frac{1}{3}$ ;  $-\frac{2}{9}$ ;  
2)  $n^3 - 1,2$ , якщо  $n = -3$ ;  $-0,6$ .

1213. (Усно.) Яким числом — додатним, від'ємним або нулем — є добуток трьох чисел, якщо:

- 1) два з них — додатні, а одне — від'ємне;
- 2) два з них — від'ємні, а одне — додатне;
- 3) три з них — від'ємні;
- 4) два з них — від'ємні, а одне — нуль?

1214. Порівняй:

1)  $-3,8 \cdot 4,5$  і  $-17$ ;    2)  $-3,8 \cdot (-2,6)$  і  $10$ ;  
3)  $-3,6 \cdot 0,45$  і  $-1,62$ .

1215. Знайди значення виразу:

1)  $-2 \cdot (-4,2 + 5,9)$ ;    2)  $(-0,42 - 0,15) \cdot 6,2$ ;  
3)  $(4,7 - 9,6) \cdot (-3,1) - 4,09$ ;  
4)  $4,02 \cdot (-3,5) - (-0,5) \cdot (-0,4)$ .

1216. Знайди значення виразу:

1)  $-5 \cdot (4,7 - 4,9)$ ;    2)  $(-0,4 - 0,8) \cdot 1,5$ ;  
3)  $(2,7 - 2,9) \cdot (-4,5) - 3,02$ ;    4)  $-2,8 \cdot 5 - 4 \cdot (-0,7)$ .

**3** 1217. Порівняй, не виконуючи обчислень:

1)  $(-2,7)^2$  і  $0$ ;    2)  $0$  і  $(-1,9)^3$ ;    3)  $(-5,2)^2$  і  $-4,3$ ;  
4)  $1,8$  і  $(-2,9)^3$ ;    5)  $(-82)^2$  і  $(-82)^3$ ;    6)  $(-3,1)^3$  і  $-3,1^3$ .

1218. Порівняй, не виконуючи обчислень:

1)  $(-1,9)^3$  і  $0$ ;    2)  $0$  і  $(-3,8)^2$ ;    3)  $-5,3$  і  $(-2,7)^2$ ;  
4)  $(-2,3)^3$  і  $4,7$ ;    5)  $(-17)^3$  і  $(-17)^2$ ;    6)  $-2,9^2$  і  $(-2,9)^2$ .

1219. Виконай дії:

$$1) -\frac{7}{18} \cdot 1\frac{4}{7} - \left(-\frac{4}{21}\right) \cdot \left(-1\frac{1}{6}\right); \quad 2) \left(1\frac{7}{8} \cdot \left(-1\frac{4}{5}\right) + \frac{9}{16}\right) \cdot \left(-\frac{8}{9}\right);$$

$$3) \left(-\frac{19}{25} + 0,4 \cdot \left(-\frac{3}{5}\right)\right) \cdot 0,8; \quad 4) -9,6 \cdot \frac{5}{16} + 9,06 - (-3,4)^2.$$

1220. Обчисли:

$$1) -\frac{9}{14} \cdot 2\frac{1}{3} + \left(-\frac{5}{6}\right) \cdot 3\frac{3}{4}; \quad 2) \left(1\frac{5}{9} \cdot \left(-2\frac{1}{7}\right) + 1\frac{7}{12}\right) \cdot \left(-1\frac{1}{7}\right);$$

$$3) 0,9 \cdot \left(0,8 \cdot \left(-\frac{1}{5}\right) - \frac{21}{25}\right); \quad 4) 15,3 - (-8,4) \cdot \left(-\frac{7}{12}\right) - (-3,5)^2.$$

1221. Добери корінь рівняння:

$$1) -3 \cdot x = -21; \quad 2) -5 \cdot x = 30; \quad 3) 2 \cdot x = -1,8.$$

1222. Добери корінь рівняння:

$$1) x \cdot (-4) = 20; \quad 2) -2 \cdot x = -10; \quad 3) 7 \cdot x = -6,3.$$

**4** 1223. Розв'яжи рівняння:

$$1) -\frac{1}{2}(x+4) = 0; \quad 2) x(x-2) = 0;$$

$$3) (x-3)(x+15) = 0; \quad 4) |x-7|(x+3) = 0.$$

1224. Знайди корені рівняння:

$$1) -5(x-7) = 0; \quad 2) (x+2)x = 0;$$

$$3) (x+3)(x-11) = 0; \quad 4) (x-2)|x+7| = 0.$$

1225. Про числа  $x$ ,  $y$  і  $z$  відомо, що  $xy > 0$ ,  $xz < 0$ . Чи може добуток  $yz$  дорівнювати:

$$1) -7; \quad 2) 0; \quad 3) 7?$$

**\*** 1226. Якого найбільшого значення може набувати вираз  $13 - (a+6)^2$  і при якому значенні  $a$  це відбувається?

**↻** 1227. З однієї станції у протилежних напрямках одночасно вирушили два поїзди. Перший рухався зі швидкістю  $62\frac{3}{5}$  км/год, а другий —  $60\frac{4}{5}$  км/год. Знайди відстань між поїздами через 2,5 год.

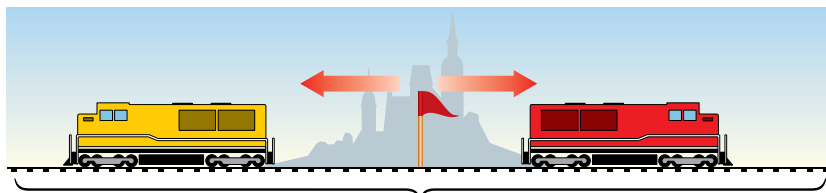

через 2,5 год

- 1228. Для яких значень  $x$  дріб  $\frac{10}{|x|-7}$  дорівнює 2?
- 1229. З квадрата, сторона якого дорівнює 10 см, вирізали круг найбільшої площі. Знайди площу цього круга й довжину його кола. На скільки площа квадрата більша за площу круга?
- 📅 1230. Магазин закупає квіткові горщики за оптовою ціною 120 грн за штуку й продає з націнкою 20 %. Скільки найбільше таких горщиків можна купити в цьому магазині на 600 грн?
- 🎲 1231. Знайдіть третю від кінця цифру в добутку всіх натуральних чисел від 1 до 10.

## § 37. Переставна і сполучна властивості множення. Коефіцієнт буквеного виразу

Для множення раціональних чисел справджуються переставна й сполучна властивості множення, як і для додатних чисел, а також рівності окремих випадків множення.



**Переставна властивість множення**

$$ab = ba$$

**Сполучна властивість множення**

$$(ab)c = a(bc)$$

**Окремі випадки множення**

$$\begin{aligned} a \cdot 1 &= 1 \cdot a = a, \\ a \cdot (-1) &= -1 \cdot a = -a, \\ a \cdot 0 &= 0 \cdot a = 0 \end{aligned}$$

Перевіримо властивості множення на прикладах.

**Приклад 1.**  $-3 \cdot 2 = -6$ ;  $2 \cdot (-3) = -6$ , тому  $-3 \cdot 2 = 2 \cdot (-3)$ .

**Приклад 2.**  $-4 \cdot (-7) = 28$ ;  $-7 \cdot (-4) = 28$ , тому  $-4 \cdot (-7) = -7 \cdot (-4)$ .

**Приклад 3.**  $(-2 \cdot 3) \cdot (-4) = -6 \cdot (-4) = 24$ ;  $-2 \cdot (3 \cdot (-4)) = -2 \cdot (-12) = 24$ , тому  $(-2 \cdot 3) \cdot (-4) = -2 \cdot (3 \cdot (-4))$ .

Властивості множення дають можливість спростити обчислення добутку кількох множників, обираючи зручний порядок обчислень.

**Приклад 4.** Обчисли зручним способом  $-25 \cdot \frac{7}{8} \cdot (-4) \cdot \left(-1\frac{1}{7}\right)$ .

**Розв'язання.** Використовуючи переставну і сполучну властивості множення, маємо:  $-25 \cdot \frac{7}{8} \cdot (-4) \cdot \left(-1\frac{1}{7}\right) = (-25 \cdot (-4)) \cdot \left(\frac{7}{8} \cdot \left(-\frac{8}{7}\right)\right) = 100 \cdot (-1) = -100$ .



Якщо кількість від'ємних множників непарна, то добуток — число від'ємне.

Якщо кількість від'ємних множників парна, то добуток — число додатне.

Добуток дорівнює нулю, якщо хоча б один з множників дорівнює нулю.

Властивості множення дають можливість спрощувати вирази.

**Приклад 5.** Спростити вираз  $-2a \cdot 3b \cdot (-5)$ .



**Розв'язання.**  $-2a \cdot 3b \cdot (-5) = -2 \cdot a \cdot 3 \cdot b \cdot (-5) = (-2 \cdot 3 \cdot (-5)) \cdot (a \cdot b) = 30ab$ .

Число 30 називають *коефіцієнтом* отриманого буквеного виразу  $30ab$ . Наприклад, вираз  $-4x$  має коефіцієнт  $-4$ .

Якщо вираз є добутком числа й однієї або кількох букв, то це число називають *числовим коефіцієнтом* (або просто *коефіцієнтом*).

Зазвичай коефіцієнт записують перед буквеним множником, а коефіцієнт 1 не пишуть.

Наприклад,  $1 \cdot mn = mn$ , у цього виразу коефіцієнт 1;  $-1 \cdot xy = -xy$ , у цього виразу коефіцієнт  $-1$ .

 Сформулюй переставну й сполучну властивості множення.  Чому дорівнює  $x \cdot 1$ ;  $x \cdot (-1)$ ;  $x \cdot 0$ ?  Що називають коефіцієнтом буквеного виразу?

**1** 1232. (Усно.) Визнач знак добутку:

1)  $-5 \cdot 10 \cdot (-1) \cdot 7$ ;                      2)  $7 \cdot (-4) \cdot (-9) \cdot (-10)$ ;

3)  $5 \cdot 0 \cdot \left(-\frac{4}{9}\right) \cdot \left(-\frac{6}{7}\right)$ ;                      4)  $-1 \cdot (-2) \cdot (-3) \cdot (-4)$ .

1233. (Усно.) Назви коефіцієнт буквеного виразу:

1)  $7a$ ;    2)  $-5b$ ;    3)  $0,4xy$ ;    4)  $-\frac{1}{8}mp$ ;    5)  $xyt$ ;    6)  $-ab$ .

1234. Запиши коефіцієнт буквеного виразу:

1)  $9x$ ;    2)  $-3y$ ;    3)  $\frac{1}{7}ab$ ;    4)  $-0,5xy$ ;    5)  $ab$ ;    6)  $-c$ .

**2** 1235. Виконай множення зручним способом:

1)  $-0,5 \cdot 29 \cdot (-2)$ ;                      2)  $4 \cdot (-13) \cdot (-0,5)$ ;  
3)  $-0,4 \cdot (-119) \cdot 5$ ;                      4)  $1,25 \cdot (-4,8) \cdot (-8)$ ;  
5)  $-37,2 \cdot 50 \cdot (-2)$ ;                      6)  $13 \cdot (-4) \cdot (-7) \cdot (-25)$ .

1236. Виконай множення зручним способом:

1)  $-0,2 \cdot 31 \cdot (-5)$ ;                      2)  $-2 \cdot (-0,5) \cdot 117$ ;  
3)  $0,25 \cdot (-19) \cdot (-40)$ ;                      4)  $-0,125 \cdot (-7,2) \cdot (-80)$ ;  
5)  $-20 \cdot (-17,2) \cdot (-5)$ ;                      6)  $-500 \cdot 12 \cdot 0,03 \cdot (-2)$ .

1237. Обчисли, використовуючи властивості множення:

1)  $\frac{5}{9} \cdot (-2,5) \cdot \left(-1\frac{4}{5}\right) \cdot 0,8$ ;                      2)  $\frac{7}{8} \cdot \left(-\frac{2}{23}\right) \cdot 1\frac{1}{4} \cdot (-46)$ ;  
3)  $-6,5 \cdot \frac{6}{13} \cdot (-2) \cdot \left(-2\frac{1}{6}\right)$ ;                      4)  $-\frac{7}{18} \cdot (-39) \cdot \left(-\frac{4}{13}\right) \cdot \frac{9}{14}$ ;  
5)  $-\frac{4}{9} \cdot \left(-\frac{7}{22}\right) \cdot 2\frac{1}{4} \cdot \left(-1\frac{4}{7}\right)$ ;                      6)  $\frac{5}{12} \cdot \left(-\frac{8}{9}\right) \cdot \left(-1\frac{1}{8}\right) \cdot \frac{4}{15}$ .

1238. Обчисли, використовуючи властивості множення:

1)  $\frac{4}{7} \cdot (-1,2) \cdot 1\frac{3}{4} \cdot (-0,5)$ ;                      2)  $\frac{4}{9} \cdot \left(-\frac{1}{12}\right) \cdot \left(-2\frac{1}{4}\right) \cdot (-36)$ ;  
3)  $-\frac{3}{7} \cdot \left(-\frac{2}{3}\right) \cdot \left(-2\frac{1}{3}\right) \cdot 2\frac{1}{4}$ ;                      4)  $\frac{5}{7} \cdot \left(-2\frac{3}{5}\right) \cdot \frac{3}{5} \cdot 2\frac{1}{3}$ .

1239. Знайди значення виразу  $-0,5xy$ , якщо:

1)  $x = -19$ ;  $y = -8$ ;                      2)  $x = 0,4$ ;  $y = -4,5$ .

**1240.** Знайди значення виразу  $-1,2mn$ , якщо:

- 1)  $m = -5$ ;  $n = -4,2$ ;                      2)  $m = 5,5$ ;  $n = -10$ .

**1241.** Не обчислюючи, заміни зірочку знаком  $>$ ,  $<$  або  $=$ , щоб утворилася правильна рівність або нерівність:

- 1)  $41 \cdot (-3) \cdot (-5) \cdot (-6) * 0$ ;  
2)  $0 * -11 \cdot (-2) \cdot (-19) \cdot (-12) \cdot 25$ ;  
3)  $17 \cdot (-5) \cdot (-13) * -2 \cdot 19 \cdot 23$ ;  
4)  $12 \cdot (-13) \cdot 14 \cdot 0 * 15 \cdot (-16) \cdot (-17) \cdot 0$ .

**1242.** Порівняй, не виконуючи обчислень:

- 1) 0 та  $1 \cdot (-2) \cdot (-3) \cdot (-4)$ ;  
2)  $-7 \cdot (-8) \cdot (-17) \cdot (-18)$  та 0;  
3)  $-12 \cdot (-13)$  та  $-7 \cdot (-2) \cdot 9 \cdot (-37)$ ;  
4)  $9 \cdot 0 \cdot 8 \cdot (-7)$  та  $-10 \cdot (-2) \cdot 0 \cdot 113$ .

**1243.** (Усно.) Визнач знак коефіцієнта, який отримаєш після спрощення виразу:

- 1)  $-x \cdot (-y) \cdot (-p)$ ;                      2)  $1,7a \cdot (-1,7) \cdot b$ ;  
3)  $a \cdot (-x) \cdot (-y)$ ;                      4)  $\frac{1}{3}x \cdot \left(-\frac{1}{8}y\right) \cdot \frac{1}{4}z$ .

**1244.** Спрости вираз та випиши окремо його коефіцієнт:

- 1)  $-3 \cdot a \cdot 7$ ;                                      2)  $-5x \cdot 0,2y$ ;  
3)  $4,2a \cdot (-2) \cdot b$ ;                              4)  $-3,7a \cdot (-2y)$ ;  
5)  $3,7 \cdot 2,5 \cdot x \cdot (-1)$ ;                      6)  $3x \cdot (-9y) \cdot 2z$ .

**1245.** Спрости вираз та випиши окремо його коефіцієнт:

- 1)  $-4 \cdot p \cdot 9$ ;                                      2)  $-0,2a \cdot (-5b)$ ;  
3)  $3,9a \cdot (-2b)$ ;                              4)  $3,9 \cdot a \cdot 1,2 \cdot b \cdot (-10)$ ;  
5)  $7,9 \cdot (-1) \cdot a \cdot 2b$ ;                      6)  $-5x \cdot (-6y) \cdot (-0,1t)$ .

**3** **1246.** Обчисли:

- 1)  $-6,3 \cdot \frac{1}{7} \cdot \left(-\frac{1}{12}\right) \cdot 8,4$ ;                      2)  $-1\frac{13}{15} \cdot (-0,625) \cdot \left(-5\frac{2}{5}\right)$ ;  
3)  $2,5 \cdot (-4,2) \cdot 3\frac{1}{3} \cdot \frac{8}{35}$ ;                      4)  $-1,8 \cdot \left(-1\frac{2}{3}\right) \cdot \left(-2\frac{1}{7}\right) \cdot \left(-4\frac{2}{3}\right)$ .

**1247.** Знайди значення виразу:

- 1)  $-6,8 \cdot \frac{1}{9} \cdot \left(-\frac{1}{4}\right) \cdot (-2,7)$ ;                      2)  $\left(-2\frac{2}{3}\right) \cdot (-0,4) \cdot 0,75 \cdot 1\frac{3}{4}$ ;  
3)  $0,375 \cdot \left(-1\frac{5}{7}\right) \cdot \frac{4}{9} \cdot 2\frac{1}{3}$ ;                      4)  $-1\frac{2}{11} \cdot \left(-18\frac{1}{3}\right) \cdot (-1,8) \cdot \left(-\frac{12}{13}\right)$ .

**1248.** Спрости вираз та знайди його значення:

1)  $-4 \cdot x \cdot (-8) \cdot (-0,1)$ , якщо  $x = 2,5$ ;

2)  $-0,4a \cdot 12,5 \cdot (-0,7)$ , якщо  $a = 1\frac{1}{14}$ ;

3)  $-\frac{2}{3}x \cdot 1\frac{13}{14}y$ , якщо  $x = -1\frac{1}{6}$ ;  $y = -30$ ;

4)  $-100m \cdot \left(-\frac{1}{8}n\right) \cdot 0,25$ , якщо  $m = -3,2$ ;  $n = \frac{1}{5}$ .

**1249.** Спрости вираз та знайди його значення:

1)  $-2,1 \cdot a \cdot (-10) \cdot 2\frac{1}{3}$ , якщо  $a = -1\frac{1}{7}$ ;

2)  $-2\frac{2}{5}x \cdot \frac{3}{7}y$ , якщо  $x = -7$ ;  $y = 1\frac{1}{4}$ .

**4** **1250.** Розв'яжи рівняння:

1)  $-0,2x \cdot (-0,7) = 0,84$ ;      2)  $-2\frac{1}{3} \cdot x \cdot \left(-1\frac{1}{7}\right) = 4\frac{1}{2}$ .

**1251.** Розв'яжи рівняння:

1)  $-0,4x \cdot (-2) = 0,08$ ;      2)  $-\frac{8}{15} \cdot x \cdot \left(-3\frac{1}{4}\right) = 2$ .

**1252.** Знайди добуток усіх цілих чисел, які задовольняють подвійну нерівність:

1)  $-6 \leq x \leq 8$ ;      2)  $-2023,9 < x < 1995,7$ .

 **1253.** Зведи дроби  $\frac{1}{8}$ ;  $\frac{5}{18}$ ;  $\frac{7}{48}$  до найменшого спільного знаменника та розташуй їх у порядку зростання.

**1254.** Яким числом, додатним чи від'ємним, є значення виразу:

1)  $x^2 - y^3$ , якщо  $x$  — додатне число,  $y$  — від'ємне;

2)  $a^3 + b^2$ , якщо  $a$  — додатне число,  $b$  — від'ємне?



**1255.** Родина з трьох осіб планує відпочити в Одесі з 26 червня до 7 липня. Ціни на проживання у мініготелі подано в таблиці.

Місяць	Проживання в м. Одеса (за одну людину на добу)
Червень	600 грн
Липень	700 грн
Серпень	800 грн

Скільки грошей потрібно буде заплатити цій родині за проживання?



**1256.** Поїзд проходить по мосту завдовжки 450 м за 45 с, а повз нерухомого спостерігача — за 15 с. Знайдіть довжину поїзда та його швидкість.

## § 38. Розподільна властивість множення

Для раціональних чисел справджується *розподільна властивість множення відносно додавання*, як і для додатних чисел.

**Розподільна властивість множення відносно додавання**



$$(a + b)c = ac + ab$$

Перевіримо цю властивість на прикладі.

**Приклад 1.**  $(-3 + 7) \cdot (-2) = 4 \cdot (-2) = -8$ ;  $(-3 + 7) \cdot (-2) = -3 \cdot (-2) + 7 \cdot (-2) = 6 + (-14) = -8$ , тому  $(-3 + 7) \cdot (-2) = -3 \cdot (-2) + 7 \cdot (-2)$ .



Розподільна властивість множення справджується для будь-якої кількості доданків у дужках.

### Розкриття дужок

Заміну виразу  $(a + b)c$  на вираз  $ac + bc$  (або виразу  $c(a + b)$  на вираз  $ca + cb$ ) також називають *розкриттям дужок*.

**Приклад 2.** Розкрити дужки: 1)  $-4(-5a + 7)$ ;  
2)  $7a(-5b + 3 - 2m)$ .

**Розв'язання.** 1)  $-4(-5a + 7) = -4 \cdot (-5a) + (-4) \cdot 7 = 20a + (-28) = 20a - 28$ . Враховуючи знаки множників, можна записати коротше:  $-4(-5a + 7) = 4 \cdot 5a - 4 \cdot 7 = 20a - 28$ ;

2)  $7a(-5b + 3 - 2m) = 7a \cdot (-5b) + 7a \cdot 3 + 7a(-2m) = -35ab + 21a - 14am$ , або коротше:  $7a(-5b + 3 - 2m) = -7a \cdot 5b + 7a \cdot 3 - 7a \cdot 2m = -35ab + 21a - 14am$ .

### Винесення спільного множника за дужки

Рівність, що виражає розподільну властивість множення, можна записати, помінявши місцями ліву і праву частини:

$$ac + bc = (a + b)c.$$



Ця рівність означає: якщо добутки ( $ac$  і  $bc$ ) мають спільний множник (у нашому випадку  $c$ ), то його під час додавання цих добутків можна записати за дужками. У дужках залишається сума інших множників ( $a$  і  $b$ ).

**Заміну виразу  $ac + bc$  на вираз  $(a + b)c$  (або виразу  $ca + cb$  на вираз  $c(a + b)$ ) називають *винесенням спільного множника за дужки*.**

**Приклад 3.** Винести за дужки спільний множник:

1)  $7m - 7n$ ;      2)  $4a + 8b - 4$ .

*Розв'язання.* Спільний множник доцільно підкреслювати.

1)  $7m - 7n = \underline{7} \cdot m + \underline{7} \cdot (-1) \cdot n = 7(m + (-n)) = 7(m - n)$ ,  
або коротше:  $\underline{7}m - \underline{7}n = 7(m - n)$ ;

2)  $4a + 8b - 4 = \underline{4} \cdot a + \underline{4} \cdot 2b - \underline{4} \cdot 1 = 4(a + 2b - 1)$ .

Чи правильно винесено спільний множник за дужки, можна перевірити, розкривши дужки

$$4(a + 2b - 1) = 4a + 8b - 4.$$



### Використання розподільної властивості множення для обчислення виразів

Розподільну властивість множення можна використовувати для спрощення обчислень.

**Приклад 4.** Обчисли: 1)  $-49 \cdot 1,72 - 51 \cdot 1,72$ ; 2)  $-98 \cdot 25$ .

*Розв'язання.* 1)  $-49 \cdot \underline{1,72} - 51 \cdot \underline{1,72} = (-49 - 51) \cdot 1,72 = -100 \cdot 1,72 = -172$ ;

2)  $-98 \cdot 25 = (-100 + 2) \cdot 25 = -100 \cdot 25 + 2 \cdot 25 = -2500 + 50 = -2450$ .

 У чому полягає розподільна властивість множення?  Що означає «розкрити дужки»?  Що означає «винести спільний множник за дужки»?

**1** 1257. (Усно.) Чи правильно розкрито дужки:

1)  $3 \cdot (2 + a) = 3 \cdot 2 + a$ ;      2)  $-7(a + b) = -7a - 7b$ ;

3)  $-4(x - y) = -4x - 4y$ ;      4)  $2(4 - b) = 2 \cdot 4 - 2 \cdot b$ ?

1258. Назви спільний множник у виразі:

1)  $7x + 7y$ ;    2)  $12a - 17a$ ;    3)  $px + py$ ;    4)  $4ab - 3bc$ .

1259. Перепиши та підкресли спільний множник:

1)  $9a - 9b$ ;    2)  $12x + 5x$ ;    3)  $at - ac$ ;    4)  $7mx + 9my$ .

**1260.** (Усно.) Чи правильно винесено спільний множник за дужки:

- 1)  $2a + 2b = 2(a + b)$ ;                      2)  $7m - 2m = (7 + 2)m$ ;  
3)  $9xy - 8xt = 9x(y - t)$ ;                4)  $ax - ay = a(x - y)$ ?

**2**

**1261.** Перевір, чи правильна розподільна властивість множення відносно додавання, якщо:

- 1)  $a = -3,7$ ,  $b = 4,2$ ,  $c = 2,5$ ;      2)  $a = 7,3$ ,  $b = -8$ ,  $c = -0,3$ .

**1262.** Перевір, чи правильна розподільна властивість множення відносно віднімання, якщо:

- 1)  $a = -7,2$ ,  $b = -0,8$ ,  $c = 3,5$ ;      2)  $a = 2,9$ ,  $b = -0,6$ ,  $c = 0,5$ .

**1263.** Перевір, чи правильні розподільні властивості множення відносно додавання та віднімання, якщо  $a = -3,7$ ;  $b = -6,3$ ;  $c = 5$ .

**1264.** Розкрий дужки:

- 1)  $3(a + 1)$ ;                                      2)  $2(b - 3)$ ;  
3)  $-6(2a + 1)$ ;                                4)  $5(-1,4x + 2)$ ;  
5)  $(-2,5x + 3) \cdot 4$ ;                        6)  $(a - 1) \cdot (-1,5)$ ;  
7)  $(-x + y) \cdot (-1,3)$ ;                      8)  $(2a - 10b) \cdot 7$ .

**1265.** Розкрий дужки:

- 1)  $2(m + 1)$ ;                                      2)  $3(x - 4)$ ;                                      3)  $-5(2x + 1)$ ;  
4)  $(-1,6x + 2) \cdot (-5)$ ;                      5)  $(-2x - y) \cdot 3$ ;                              6)  $-7(x - 2)$ ;  
7)  $(a - b) \cdot (-3)$ ;                              8)  $(-4a + 5b) \cdot 2$ .

**1266.** Винеси за дужки спільний множник:

- 1)  $9x - 9y$ ;                                      2)  $-2a - 2b$ ;                                      3)  $7x + 7t$ ;  
4)  $mx + my$ ;                                    5)  $10p - yp$ ;                                    6)  $5x + 5$ ;  
7)  $2ma + 2mb$ ;                                8)  $3ay - 3ax$ .

**1267.** Винеси за дужки спільний множник:

- 1)  $6x + 6b$ ;      2)  $-3a + 3y$ ;      3)  $-5m - 5t$ ;      4)  $ax + bx$ ;  
5)  $8x - ax$ ;      6)  $5c - 5$ ;      7)  $2am + 2ap$ ;      8)  $7at - 7bt$ .

**1268.** Обчисли, використовуючи розподільну властивість множення:

- 1)  $12 \cdot 17 - 7 \cdot 12$ ;                              2)  $-12 \cdot 45 - 15 \cdot (-12)$ ;  
3)  $1,85 \cdot 47 - 2,85 \cdot 47$ ;                      4)  $-0,2 \cdot 3,8 - 3,7 \cdot (-0,2)$ ;  
5)  $\frac{2}{3} \cdot (-1,57) + \frac{2}{3} \cdot (-1,43)$ ;                6)  $-6 \frac{1}{3} \cdot \frac{4}{7} - \frac{2}{3} \cdot \frac{4}{7}$ .

**1269.** Обчисли, використовуючи розподільну властивість множення:

- 1)  $14 \cdot 38 - 38 \cdot 24$ ;                              2)  $-8 \cdot 13 - 2 \cdot (-8)$ ;  
3)  $1,12 \cdot 37 - 3,12 \cdot 37$ ;                      4)  $-4,8 \cdot (-2,3) + 5,8 \cdot (-2,3)$ ;  
5)  $-\frac{3}{8} \cdot (-6,81) + (-3,19) \cdot \left(-\frac{3}{8}\right)$ ;      6)  $\frac{3}{10} \cdot \left(-2\frac{1}{3}\right) + \frac{3}{10} \cdot 1\frac{1}{3}$ .

**1270.** Розкрий дужки та обчисли:

$$\begin{array}{ll} 1) 4\left(\frac{1}{4} - \frac{1}{2}\right); & 2) \left(-\frac{1}{7} + \frac{1}{14} - \frac{1}{42}\right) \cdot 42; \\ 3) 21\left(\frac{1}{7} - \frac{1}{3} - 1\right); & 4) -12\left(\frac{1}{3} - \frac{1}{6}\right); \\ 5) 18\left(\frac{1}{9} - \frac{1}{2} - \frac{1}{3}\right); & 6) \left(\frac{1}{25} - \frac{1}{2} - \frac{1}{5}\right) \cdot (-100). \end{array}$$

**1271.** Розкрий дужки та обчисли:

$$\begin{array}{ll} 1) \left(\frac{1}{8} - \frac{1}{2}\right) \cdot 8; & 2) -15\left(\frac{1}{3} - \frac{1}{5}\right); \\ 3) 9\left(\frac{1}{9} - \frac{1}{3} + 1\right); & 4) \left(-\frac{1}{17} + \frac{1}{34}\right) \cdot 34; \\ 5) \left(\frac{1}{20} + \frac{1}{10} - \frac{1}{5}\right) \cdot (-20); & 6) 15\left(-\frac{1}{3} - \frac{1}{5} - \frac{1}{15}\right). \end{array}$$

**3** **1272.** Розкрий дужки:

$$\begin{array}{ll} 1) -0,8a(-4b + 3c - 0,9d); & 2) (0,7x - 2,5y - 3,8z) \cdot (-0,4); \\ 3) -12\left(1\frac{5}{6}t - 1\frac{1}{3}b + 2\frac{1}{2}z\right); & 4) \left(-\frac{1}{7}y + 1\frac{1}{2}z - 2\frac{1}{14}t\right) \cdot 14x. \end{array}$$

**1273.** Розкрий дужки:

$$\begin{array}{ll} 1) -0,7(-2b + 3c - 5a); & 2) (0,8p + 2,7a - 3,9b) \cdot (-2x); \\ 3) \left(-1\frac{1}{3}a - 2\frac{1}{5}b + \frac{1}{15}c\right) \cdot 15; & 4) 10a\left(-\frac{1}{5}b + 1\frac{1}{2}c - 3\frac{4}{5}y\right). \end{array}$$

**1274.** Обчисли найзручнішим способом:

$$\begin{array}{ll} 1) 16\left(-1\frac{3}{8} + 2\frac{1}{16} - 3\frac{1}{2}\right); & 2) \left(-\frac{5}{12} + \frac{3}{7} + 1\right) \cdot (-8,4); \\ 3) -6 \cdot 2\frac{1}{3} + 3\frac{1}{2} \cdot (-6); & 4) 11 \cdot \left(-3\frac{1}{7}\right) + 2\frac{1}{7} \cdot 11 + 11. \end{array}$$

**1275.** Обчисли зручним способом:

$$\begin{array}{ll} 1) \left(-\frac{2}{9} + 3\frac{1}{18} + \frac{1}{2}\right) \cdot 18; & 2) \left(-\frac{3}{25} + 1\frac{1}{3} - 1\right) \cdot (-7,5); \\ 3) -12 \cdot 1\frac{3}{4} + (-12) \cdot 2\frac{1}{3}; & 4) -2\frac{1}{9} \cdot 13 + 3\frac{1}{9} \cdot 13 + 13. \end{array}$$

**1276.** Обчисли, використовуючи розподільну властивість множення:

- 1)  $-12 \cdot (-99)$ ;                      2)  $999 \cdot (-17)$ ;  
3)  $-101 \cdot 125$ ;                      4)  $1001 \cdot (-217)$ .

**1277.** Обчисли, використовуючи розподільну властивість множення:

- 1)  $-99 \cdot 17$ ;                      2)  $-12 \cdot 101$ ;  
3)  $-999 \cdot (-13)$ ;                      4)  $-1001 \cdot 29$ .

**1278.** Винеси за дужки спільний множник:

- 1)  $3m - 6p + 9t$ ;                      2)  $5a + 5b - 5$ ;  
3)  $10m + 15c - 25x$ ;                      4)  $8bx - 16by + 12b$ ;  
5)  $21ab - 35ac - 7ad$ ;                      6)  $12ax + 18xm - 24bx$ .

**1279.** Винеси за дужки спільний множник:

- 1)  $2a + 4b - 8c$ ;                      2)  $7x - 7y + 7$ ;  
3)  $12m + 18n - 15t$ ;                      4)  $9a - 12ab + 6ac$ ;  
5)  $3ax + 6ay - 12ap$ ;                      6)  $14mn + 21mx - 35am$ .

**4** **1280.** Обчисли зручним способом:

- 1)  $32,7 \cdot 3 \frac{5}{12} - 9 \frac{7}{12} \cdot (-32,7) + 32,7$ ;  
2)  $-14,9 \cdot 2 \frac{1}{7} + 3 \frac{1}{6} \cdot (-14,9) + 5 \frac{13}{42} \cdot 13,9$ .

 **1281.** Знайди значення виразу:

- 1)  $4x^2$ , якщо  $x = 8$ ;  $-8$ ;                      2)  $7a^3$ , якщо  $a = -2$ ;  $2$ .

**1282.** Порівняй дробі:

- 1)  $\frac{17}{25}$  і  $\frac{1717}{2525}$ ;                      2)  $\frac{17}{25}$  і  $\frac{171717}{252525}$ .



**1283.** Кімната прямокутної форми має розміри  $3,5 \times 4,6$  м. У кімнаті є двері завширшки 80 см.

- 1) Скільки метрів плінтуса потрібно купити для цієї кімнати?  
2) Скільки коштуватиме ця покупка, якщо один погонний метр плінтуса коштує 60 грн?



**1284.** Велосипедист проїхав відстань від міста до села зі швидкістю 15 км/год, а повертався назад зі швидкістю 10 км/год. Якою була середня швидкість руху велосипедиста?

## § 39. Подібні доданки та їх зведення



Розподільна властивість множення дає можливість винести спільний множник за дужки.

### Подібні доданки

**Приклад 1.** Спрости вираз  $7x - 6x + 3x$ .

*Розв'язання.* Усі доданки мають спільний множник  $x$ . Маємо:  $7x - 6x + 3x = (7 - 6 + 3) \cdot x$ . У дужках записано суму коефіцієнтів усіх доданків, вона дорівнює 4.

Тому  $7x - 6x + 3x = 4x$ .

У виразі  $7x - 6x + 3x$  доданки  $7x$ ,  $-6x$ ,  $3x$  мають спільну буквену частину й відрізняються один від одного лише коефіцієнтами. Такі доданки називають *подібними*.

**Доданки, що мають однакову буквену частину, називають подібними доданками.**

### Зведення подібних доданків

Додавання подібних доданків називають *зведенням подібних доданків*.

**Щоб звести подібні доданки, достатньо додати їх коефіцієнти і знайдений результат помножити на спільну буквену частину.**

**Приклад 2.** Звести подібні доданки: 1)  $4a + a - 6a$ ;

2)  $7b - 3b - 4b$ .

*Розв'язання.* 1) У цьому прикладі всі доданки подібні, оскільки в них спільна частина  $a$ . Додаючи коефіцієнти, маємо:

$4 + 1 - 6 = -1$ . Отже,  $4a + a - 6a = -1 \cdot a = -a$ ;

2)  $7b - 3b - 4b = 0 \cdot b = 0$ .

Вираз може містити доданки з різними буквеними частинами. Тоді доданки можна об'єднати у групи з однаковою буквеною частиною. Dodанки з різних груп доцільно підкреслювати по-різному.

**Приклад 3.** Спростити вираз  $4a + 5b - 7a + 4 + 3b$ .

*Розв'язання.*  $\underline{4a} + \underline{5b} - \underline{7a} + 4 + \underline{3b} = -3a + 8b + 4$ .

**Приклад 4.** Розв'язати рівняння  $4(x + 2) - (x - 2) = 13$ .

**Розв'язання.** Розкриємо дужки:  $4x + 8 - x + 2 = 13$ . Зведемо подібні доданки  $3x + 10 = 13$ .

$$3x = 13 - 10;$$

$$3x = 3;$$

$$x = 3 : 3;$$

$$x = 1.$$

 Які доданки називають подібними?  Як звести подібні доданки?

**1** 1285. Назви подібні доданки у виразі:

1)  $7a + 3a - 5$ ;      2)  $5b + 11 - 2b$ ;      3)  $4m + y - y$ .

1286. Перепиши та підкресли подібні доданки:

1)  $4m + 2m - 1$ ;      2)  $2p - 3 - 4p$ ;      3)  $5a + 2b - 5a$ .

1287. (Усно.) Зведи подібні доданки:

1)  $9x - 5x$ ;      2)  $4b + 5b$ ;  
3)  $7y - 7y$ ;      4)  $-7a + 6a$ .

1288. Зведи подібні доданки:

1)  $2x + 7x$ ;      2)  $5y - y$ ;      3)  $9m + m$ ;  
4)  $3b + b - 2b$ ;      5)  $-3a - 2a$ ;      6)  $3p + 3p$ ;  
7)  $-2n + n$ ;      8)  $9a - 8a - a$ .

1289. Зведи подібні доданки:

1)  $3m + 2m$ ;      2)  $9a - a$ ;      3)  $5b + b$ ;  
4)  $9y + y - 7y$ ;      5)  $-2b - 7b$ ;      6)  $2y + 2y$ ;  
7)  $-4a + a$ ;      8)  $7m - 6m - m$ .

**2** 1290. (Усно.) Спрости вираз та знайди його значення:

1)  $-3x - 7x$ , якщо  $x = 1,8$ ;  
2)  $7m - 8m$ , якщо  $m = -4$ .

1291. Спрости вираз та обчисли його значення:

1)  $4m - 2m$ , якщо  $m = -2,9$ ;      2)  $-5x + 8x$ , якщо  $x = -4$ ;  
3)  $-7p - 9p$ , якщо  $p = -\frac{1}{16}$ ;      4)  $6x - 5x$ , якщо  $x = \frac{3}{29}$ .

1292. Спрости вираз та знайди його значення:

1)  $5m - 2m$ , якщо  $m = -2,9$ ;  
2)  $-4p - 9p$ , якщо  $p = -\frac{2}{13}$ .

1293. (Усно.) Зведи подібні доданки:

1)  $5y + x - 2y + 3x$ ;      2)  $-5a + 7 + 4a$ ;  
3)  $-4x + 3y - 4y + 5x$ ;      4)  $9 - 3b + 4b$ .

1294. Зведи подібні доданки:

- 1)  $7a - 3b - 5a + 4b$ ;      2)  $\frac{1}{3}a - \frac{1}{2}a - \frac{1}{4}a$ ;  
3)  $-5x + 9y - 7x - 8y$ ;      4)  $0,47m - 0,49m - 0,52m$ ;  
5)  $18,2p + 9,2x - 9,7p$ ;      6)  $a + b + a - b$ .

1295. Зведи подібні доданки:

- 1)  $5m - 4n - 3m + 2n$ ;      2)  $\frac{1}{12}p - \frac{1}{3}p - \frac{1}{4}p$ ;  
3)  $-2x + 3y - 3x + 5y$ ;      4)  $0,12a - 0,48a - 0,37a$ ;  
5)  $12,9b + 13,7c - 4,5b$ ;      6)  $m + t - m + t$ .

1296. На малюнку 60  $AB = 3a$ ;  $BC = 2a$ .  
Склади вираз для обчислення довжини відрізка  $AC$ . Спрости цей вираз та знайди його значення, якщо:



Мал. 60

- 1)  $a = 3$  см;      2)  $a = 8$  дм.

1297. На малюнку 60  $AC = 7m$ ;  $BC = 3m$ . Склади вираз для обчислення довжини відрізка  $AB$ . Спрости цей вираз та знайди його значення, якщо:

- 1)  $m = 4$  см;  
2)  $m = 5$  дм.

1298. Розкрий дужки і зведи подібні доданки:

- 1)  $2(3x - 5) + 4x$ ;      2)  $-(7a + 8) + 3a$ ;  
3)  $7x + (x - 3)$ ;      4)  $2y - 3(y - 5)$ .

1299. Розкрий дужки і зведи подібні доданки:

- 1)  $-2(3x - 5) + 8(2 - 4x)$ ;  
2)  $-9(4a + m) + 5(m - 9a)$ ;  
3)  $(4x - 0,5) \cdot 0,2 + (2x + 0,3) \cdot (-0,5)$ ;  
4)  $3,2(4b - 3a) - 2,8(b + 2a)$ .

1300. Розкрий дужки і зведи подібні доданки:

- 1)  $-4(7 - 2x) + 6(3x - 5)$ ;  
2)  $2(a - 2b) - 7(2a + 3b)$ ;  
3)  $(3m - 2) \cdot (-0,7) + (4 - 2m) \cdot 0,5$ ;  
4)  $4,2(5x - 2y) - 2,7(3x - y)$ .

**3** 1301. Спрости вираз та знайди його значення:

- 1)  $-(2m - 0,2) + 2(4m - 0,1)$ , якщо  $m = 0,9$ ;  
2)  $3(2x - 0,8) - (6x + 0,4)$ , якщо  $x = -1,95$ .

1302. Спрости вираз та знайди його значення:

- 1)  $-(3a - 1,2) + 3(2a - 0,4)$ , якщо  $a = 0,4$ ;  
2)  $4(2m - 0,9) - (8m - 0,2)$ , якщо  $m = 0,219$ .

1303. Спрости вираз:

1)  $2,7x - 1\frac{1}{2}x + 3\frac{1}{3}x$ ;

2)  $-3\frac{1}{3}x + 5\frac{1}{6}y - 2\frac{7}{8}x - 2\frac{7}{12}y$ ;

3)  $1\frac{4}{7}m - 2\frac{3}{14}m + \frac{17}{42}m$ ;

4)  $-2\frac{5}{9}p + 1\frac{4}{9}b + 4\frac{7}{18}p - 3\frac{11}{27}b$ .

1304. Спрости вираз:

1)  $4,7a - 1\frac{5}{6}a + 2\frac{1}{2}a$ ;

2)  $-2\frac{1}{3}b + 3\frac{5}{6}b - 4\frac{1}{2}b$ ;

3)  $-1\frac{5}{6}x + 2\frac{4}{9}y + \frac{3}{4}x - \frac{7}{12}y$ ;

4)  $-4\frac{2}{7}c + 2\frac{1}{3}m + 9\frac{9}{14}c - 5\frac{4}{9}m$ .

1305. Спрости вираз:

1)  $(-1,8a + 2,5b) \cdot 4 - 3(3,2a + 0,9b - 2) - (2,8a - 7)$ ;

2)  $\frac{2}{3}\left(1,8 - 1\frac{1}{4}m\right) - 2\frac{1}{3}\left(1,2 - \frac{5}{14}m\right)$ .

1306. Спрости вираз:

1)  $(-0,7x + 0,6y) \cdot 5 - 3(0,4y - 1,5x - 1) - (2,7x - 8)$ ;

2)  $\frac{2}{9}\left(2,7 - 1\frac{1}{2}x\right) - 1\frac{1}{6}\left(1,8 - \frac{2}{7}x\right)$ .

1307. Розв'яжи рівняння:

1)  $0,6x + 0,4x - 0,84x = 0,832$ ;

2)  $\frac{5}{9}x + \frac{2}{3}x - \frac{1}{2}x = \frac{7}{12}$ .

1308. Розв'яжи рівняння:

1)  $0,47x - 0,5x + 1,3x = 15,24$ ;

2)  $\frac{1}{9}x - \frac{1}{12}x + \frac{1}{4}x = 1\frac{2}{3}$ .

1309. Доведи, що значення виразу

$$(2x - 3) \cdot 0,2 - (3x - 4) \cdot 0,5 - (2,6 - 1,1x)$$

не залежить від значення змінної.

1310. Доведи, що значення виразу

$$(3y - 0,8) \cdot 0,4 - 0,2(5 - 2y) - (1,6y - 0,8)$$

не залежить від значення змінної.

1311. Знайди периметр многокутника, зображеного на малюнку 61. Спрости отриманий вираз та знайди його значення, якщо  $b = 8$  см,  $c = 9$  см.

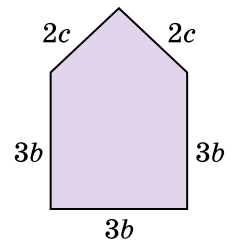

Мал. 61

1312. Доведи, що значення виразу

$$4(0,3x - 5,1) - 0,3(4x - 2,5)$$

для будь-якого значення змінної набуває від'ємного значення.



**1313.** Доведи, що значення виразу  $0,6(18x - 7) - 1,8(6x - 4)$  для будь-якого значення змінної набуває додатного значення.

**4** **1314.** Доведи, що для будь-якого натурального значення  $n$  значення виразу  $4(6n - 4,5) - 9\left(\frac{1}{3}n - 2\right)$  кратне числу 7.

**1315.** Доведи, що для будь-якого натурального значення  $m$  значення виразу  $9(3m - 8) + 2(25 - 11m) + 23$  не ділиться на 5.

**1316.** Знайди значення виразу  $9a - (3a + 2b)$ , якщо  $3a - b = 0,9$ .

**1317.** Знайди значення виразу  $-2x - (6y - 5x)$ , якщо  $x - 2y = 0,4$ .

 **1318.** Запиши три дроби, що дорівнюють дробу  $\frac{6}{9}$ .

**1319.** Порівняй числа:

1)  $0,375$  і  $\frac{5}{12}$ ;      2)  $0,42$  і  $\frac{12}{25}$ ;

3)  $1,75$  і  $1\frac{4}{5}$ ;      4)  $2,125$  і  $2\frac{2}{9}$ .

**1320.** Накресли розгорнутий кут  $ABC$  і проведи промінь  $BM$  так, щоб градусні міри кутів  $ABM$  і  $MBC$  відносились як  $11 : 7$ .

 **1321.** Сукупний дохід родини Поліщуків становить 27 000 грн на місяць. У зимові місяці родина витрачає 4050 грн на сплату комунальних послуг. Який відсоток доходу родини йде на сплату комунальних послуг у зимові місяці?

 **1322.** На малюнку зображено цеглину. Як за допомогою трьох таких цеглин і лінійки (або рулетки) виміряти довжину відрізка  $AB$ ?

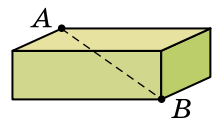

## ДОМАШНЯ САМОСТІЙНА РОБОТА № 8

Кожне завдання має по чотири варіанти відповіді (А–Г), серед яких лише один правильний. Обери правильний варіант відповіді.

**1** 1.  $-2 \cdot \left(-\frac{1}{4}\right) = \dots$

А. 2      Б. -2      В.  $-\frac{1}{2}$       Г.  $\frac{1}{2}$

2. Укажи коефіцієнт буквеного виразу  $-0,7x$ .

А. 0,7      Б. -0,7      В. 0      Г. -7

3. Зведи подібні доданки у виразі  $4y - 12y$ .  
А.  $8y$                       Б.  $3y$                       В.  $-48y$                       Г.  $-8y$

2 4. Знайди значення добутку  $-2\frac{1}{3} \cdot 1\frac{1}{7}$ .

- А.  $-2\frac{1}{3}$                       Б.  $2\frac{2}{3}$                       В.  $-2\frac{2}{3}$                       Г.  $-2\frac{1}{21}$

5. Обчисли  $(-0,4)^3$ .  
А.  $-0,064$                       Б.  $0,064$                       В.  $-0,12$                       Г.  $-0,64$
6. Спрости  $4a - 5b - 3a + 2b$ .  
А.  $a + 3b$                       Б.  $a - 3b$                       В.  $-3b$                       Г.  $-2ab$

3 7. Спрости вираз  $\frac{1}{5}a \cdot \left(-2\frac{1}{2}b\right) \cdot (-c)$ .

- А.  $-\frac{1}{2}abc$                       Б.  $abc$                       В.  $\frac{1}{2}abc$                       Г.  $2\frac{1}{10}abc$

8. Обчисли значення виразу  $-1,2(x - 0,5) + 0,2(6x - 10)$ , якщо  $x = 7,398$ .  
А.  $-1,4$                       Б.  $1,4$                       В.  $5,998$                       Г.  $-8,798$

9. Розв'яжи рівняння  $\frac{13}{14}x - \frac{4}{21}x + \frac{1}{7}x = 2\frac{1}{3}$ .

- А.  $-14$                       Б.  $14$                       В.  $28$                       Г.  $6\frac{2}{23}$

- 4 10. Відомо, що  $ab < 0$ ,  $bc > 0$ . Якого значення може набувати добуток  $ac$ ?

- А.  $3$                       Б.  $0$                       В.  $-191$                       Г.  $159$

11. Обчисли зручним способом  $43,2 \cdot 2\frac{3}{7} - 43,2 \cdot \left(-6\frac{4}{7}\right) + 43,2$ .

- А.  $388,8$                       Б.  $-432$                       В.  $43,2$                       Г.  $432$

12. Знайди значення виразу  $-5a - (4a - 3b)$ , якщо  $b - 3a = -5$ .

- А.  $-15$                       Б.  $15$                       В.  $-10$                       Г. знайти неможливо

### ЗАВДАННЯ ДЛЯ ПЕРЕВІРКИ ЗНАТЬ ДО § 36-39

1 1. Знайди добуток:

- 1)  $37 \cdot (-5)$ ;                      2)  $-25 \cdot (-9)$ .

2. Назви коефіцієнт буквеного виразу:

- 1)  $7b$ ;                      2)  $-5a$ ;                      3)  $-0,8t$ ;                      4)  $p$ .

3. Зведи подібні доданки:

1)  $4t - 5t$ ;

2)  $2y + 3y - 9y$ .

**2** 4. Виконай дії зручним способом:

1)  $-0,2 \cdot 39 \cdot (-5)$ ;

2)  $4 \cdot 29 - 14 \cdot 29$ .

5. Обчисли:

1)  $(-4,2)^2$ ;

2)  $(-0,8)^3$ .

6. Спрости:

1)  $-1,5a \cdot (-2b)$ ;

2)  $-5x + 3y + 7x - 9y$ .

**3** 7. Доведи, що значення виразу  $-0,6(x - 3,7) + 0,2(3x - 5)$  не залежить від значення змінної.

8. Розв'яжи рівняння  $\frac{4}{5}x - \frac{1}{10}x + \frac{1}{2}x = 2\frac{2}{5}$ .

**4** 9. Знайди значення виразу  $-8a - (4a - 6b)$ , якщо  $b - 2a = -4$ .

### Додаткові завдання

**4** 10. Розв'яжи рівняння  $(x - 1)(x + 2) = 0$ .

11. Знайди корінь рівняння  $-\frac{4}{15}x \cdot \left(-2\frac{1}{2}\right) = \frac{5}{7}$ .

12. Обчисли зручним способом  $3,2 \cdot 2\frac{5}{7} - 3\frac{2}{7} \cdot (-3,2) + 3,2$ .

## § 40. Ділення раціональних чисел

### Ділення двох від'ємних чисел



Ділення — це дія, під час виконання якої за даним добутком і одним із множників знаходять другий множник.

Оскільки  $2 \cdot (-5) = -10$ , то  $-10 : (-5) = 2$ . В останній рівності  $-10$  — ділене,  $(-5)$  — дільник,  $2$  — частка; ділене й дільник — числа від'ємні, частка — число додатне. *Модуль частки дорівнює модулю діленого, що ділиться на модуль дільника.* Справді,  $|-10| : |-5| = |2|$ .

Маємо правило ділення двох від'ємних чисел:

**частка від ділення двох від'ємних чисел є числом додатним; щоб знайти модуль частки, потрібно модуль діленого поділити на модуль дільника.**

**Приклад 1.**  $-2,8 : (-0,7) = 2,8 : 0,7 = 4;$

$$-\frac{5}{6} : \left(-\frac{35}{48}\right) = \frac{5}{6} : \frac{35}{48} = \frac{5 \cdot 48}{6 \cdot 35} = \frac{8}{7} = 1\frac{1}{7}.$$

### Ділення двох чисел з різними знаками

Оскільки  $-3 \cdot 4 = -12$ , то  $-12 : 4 = -3$ , а  $-2 \cdot (-3) = 6$ , то  $6 : (-3) = -2$ .

Якщо ділене й дільник — числа різних знаків, то частка — число від'ємне, а модуль частки дорівнює модулю діленого, що ділиться на модуль дільника.

Справді,  $|-12| : |4| = |-3|$  і  $|6| : |-3| = |-2|$ . Маємо *правило ділення двох чисел з різними знаками*:

**частка від ділення двох чисел з різними знаками є числом від'ємним; щоб знайти модуль частки, потрібно модуль діленого поділити на модуль дільника.**

**Приклад 2.** 1)  $-3,8 : 2 = -(3,8 : 2) = -1,9;$

$$2) 2\frac{2}{5} : \left(-1\frac{1}{3}\right) = -\left(\frac{12}{5} : \frac{4}{3}\right) = -\frac{12 \cdot 3}{5 \cdot 4} = -\frac{9}{5} = -1\frac{4}{5}.$$

**Приклад 3.** Розв'язати рівняння  $2(3x - 2) - (4x + 3) = -19$ .

*Розв'язання.* Розкриємо дужки:

$$6x - 4 - 4x - 3 = -19;$$

$$2x - 7 = -19;$$

$$2x = -19 + 7;$$

$$2x = -12;$$

$$x = -12 : 2; x = -6.$$

### Особливі випадки ділення



Якщо  $a$  — будь-яке раціональне число, то  $a : 1 = a$ .

Якщо  $a$  — будь-яке раціональне число, відмінне від нуля, то  $a : a = 1$  і  $0 : a = 0$ .



Ми знаємо, що на нуль ділити не можна:  ~~$a : 0$~~ .



Сформулюй правило ділення двох від'ємних чисел. ○ Сформулюй правило ділення двох чисел з різними знаками.

**1** 1323. (Усно.) Знайди знак частки:

1)  $-8 : 5$ ; 2)  $-5 : (-10)$ ; 3)  $43 : (-4)$ ; 4)  $0 : (-3)$ .

1324. Який знак («+» чи «-») має частка:

1)  $-16 : (-8)$ ; 2)  $40 : (-12)$ ; 3)  $-18 : 6$ ;  
4)  $-9 : (-18)$ ; 5)  $-13 : 0,01$ ; 6)  $19 : (-3)$ ?

1325. (Усно.) Чи правильно виконано ділення:

1)  $-8 : 4 = -2$ ; 2)  $-12 : (-3) = -4$ ;  
3)  $7 : (-1) = -7$ ; 4)  $19 : (-1) = 19$ ?

1326. (Усно.) Виконай ділення:

1)  $-40 : (-4)$ ; 2)  $12 : (-6)$ ; 3)  $-22 : 11$ ; 4)  $-37 : (-1)$ .

1327. Виконай ділення:

1)  $-18 : 2$ ; 2)  $-24 : (-6)$ ; 3)  $10 : (-5)$ ;  
4)  $1,6 : (-2)$ ; 5)  $19 : (-1)$ ; 6)  $-8 : (-1)$ .

1328. Виконай ділення:

1)  $-21 : (-7)$ ; 2)  $18 : (-3)$ ; 3)  $-20 : (-5)$ ;  
4)  $-9,8 : 1$ ; 5)  $43 : (-1)$ ; 6)  $-12 : (-1)$ .

1329. (Усно.) Яким, додатним чи від'ємним, є корінь рівняння:

1)  $-8x = -45$ ; 2)  $5x = -329$ ; 3)  $15,2 : x = -0,2$ ?

1330. (Усно.) Знайди корінь рівняння:

1)  $5x = -15$ ; 2)  $-4x = -28$ ;  
3)  $-5 : x = 1$ ; 4)  $-16 : x = -2$ .

**2** 1331. За даними таблиці знайди частку:

$a$	20	-143	-152	-129	13	0	137	-19
$b$	-2	-11	8	-129	-13	-2015	-1	-1
$a : b$								

1332. Виконай ділення:

1)  $-3,6 : 9$ ; 2)  $10,32 : (-2,5)$ ;  
3)  $-11,7 : (-1,8)$ ; 4)  $-0,45 : 0,09$ ;  
5)  $-\frac{1}{2} : \left(-\frac{1}{6}\right)$ ; 6)  $-\frac{4}{9} : \frac{5}{3}$ ; 7)  $18 : \left(-\frac{6}{7}\right)$ ; 8)  $-\frac{10}{17} : (-5)$ .

1333. За даними таблиці знайди частку:

$x$	-8,4	8,88	-3,289	$-\frac{5}{6}$	15	$-\frac{6}{7}$
$y$	-0,7	-2,4	1,3	$-\frac{5}{12}$	$-\frac{5}{7}$	12
$x : y$						

**1334.** Обчисли значення виразу  $-15 : x - 12,3$ , якщо  $x = -0,3$ .



Відтак дізнаєшся масу (у кілограмах) павука-рекордсмена щорічного конкурсу павуків, що відбувся у 2021 році на Херсонщині.

**1335.** Знайди значення виразу  $-12 : a + 41,76$ , якщо  $a = 0,4$ .



Відтак дізнаєшся масу (у кілограмах) Кекса — найважчого kota України.

**1336.** Обчисли:

1)  $1\frac{1}{4} : \left(-5\frac{5}{7}\right)$ ;

2)  $-3\frac{1}{9} : \left(-2\frac{1}{3}\right)$ ;

3)  $-7\frac{6}{7} : \left(-9\frac{3}{7}\right)$ ;

4)  $1\frac{5}{9} : \left(-2\frac{13}{18}\right)$ .

**1337.** Обчисли частку:

1)  $-2\frac{1}{8} : 4\frac{1}{4}$ ;

2)  $1\frac{8}{27} : \left(-1\frac{5}{9}\right)$ ;

3)  $-11\frac{2}{5} : \left(-3\frac{4}{5}\right)$ ;

4)  $-4\frac{2}{7} : 1\frac{19}{21}$ .

**1338.** Розв'яжи рівняння:

1)  $-2,6x = -3,51$ ;

2)  $10,64 : x = -1,4$ ;

3)  $-0,18x = 1,17$ ;

4)  $-18,06 : x = 4,2$ ;

5)  $\frac{5}{24}x = -\frac{7}{48}$ ;

6)  $-\frac{14}{15} : x = -7$ .

**1339.** Знайди корінь рівняння:

1)  $-3,6x = 7,2$ ;

2)  $-1 : x = -0,01$ ;

3)  $0,18 \cdot x = -0,099$ ;

4)  $-7,5 : x = -0,5$ ;

5)  $-\frac{5}{9}x = \frac{10}{27}$ ;

6)  $-\frac{6}{7} : x = 3$ .

**1340.** Розв'яжи рівняння:

1)  $-\frac{9}{44}x = -2\frac{5}{11}$ ;

2)  $1\frac{1}{5}x = -2\frac{7}{10}$ ;

3)  $1\frac{1}{63} : x = -\frac{8}{21}$ ;

4)  $\frac{8}{21}x = -3\frac{3}{7}$ ;

5)  $-2\frac{5}{6} : x = -\frac{17}{18}$ ;

6)  $1\frac{11}{14} : x = -2\frac{1}{7}$ .

**1341.** Розв'яжи рівняння:

1)  $-\frac{5}{24}x = -1\frac{7}{48}$ ;

2)  $8\frac{1}{3} : x = -2\frac{2}{3}$ ;

3)  $1\frac{1}{4}x = -3\frac{7}{12}$ .

1342. Виконай дії:

1)  $-280 : (-4) + 7 \cdot (-3)$ ;                      2)  $120 : (-6) - (-18) : 2$ .

1343. Заповни в зошиті таку таблицю:

$x$	-2	4	$-\frac{1}{3}$	$1\frac{1}{4}$	-2,5	1,6
$x : (-4)$						
$-5 : x$						

1344. Знайди значення виразів  $a : (-5)$  та  $-4 : a$ , якщо  $a = -20; -0,4; 0,8; 1,6$ .

**3** 1345. Знайди корінь рівняння:

1)  $2x - 5x = 0,57$ ;    2)  $14x - 5x = -11,7$ ;  
3)  $1,7x - 0,2x - 1,8x = -4,5$ .

1346. Розв'яжи рівняння:

1)  $7x - 9x = 0,38$ ;    2)  $14x - 8x = -7,2$ ;  
3)  $1,9x - 0,2x - 2,4x = -1,12$ .

1347. Знайди значення виразу:

1)  $(4,08 : (-1,7) - 0,6) : 0,15 + 37,8$ ;  
2)  $(-48,75 : 3,9 + 8,2) \cdot (-4) : (-0,2)$ .

1348. Обчисли:

1)  $-2,8 \cdot 35 : (-0,49) + (-13,25) : (-5,3)$ ;  
2)  $9,6 : (8,9 - 11,3) - (-4,64) : (-5,8)$ .

1349. Виконай дії:

1)  $3\frac{1}{3} \cdot \left(-2\frac{3}{4} : 5\frac{1}{2}\right)$ ;  
2)  $2\frac{2}{5} : \left(1\frac{11}{15} - 3\frac{2}{5}\right) \cdot \left(-\frac{5}{6}\right)$ ;  
3)  $(63,45 : (-4,7) + 9,3) : \left(-4\frac{1}{5}\right)$ ;  
4)  $\left(-50\frac{2}{5} : (-5,6) + 6,4\right) : \left(-1\frac{2}{5}\right)$ .

1350. Обчисли:

1)  $\left(-3\frac{1}{3}\right) : \left(-1\frac{1}{4}\right) : \frac{8}{25}$ ;  
2)  $1\frac{8}{9} : \left(1\frac{3}{4} - 3\frac{1}{6}\right) \cdot \left(-\frac{9}{16}\right)$ ;

$$3) \left( -48,75 : 3,9 + 8\frac{1}{5} \right) \cdot (-6,1);$$

$$4) \left( -15\frac{16}{25} : 4,6 + 7,1 \right) : (-0,37).$$

**1351.** Розв'яжи рівняння, спростивши спочатку його ліву частину:

$$1) -0,8x \cdot (-0,4) = -0,96;$$

$$2) -\frac{8}{9} \cdot 2,1x = -20,16.$$

**1352.** Спростивши спочатку ліву частину рівняння, розв'яжи його:

$$1) -0,2x \cdot 4 = -0,104;$$

$$2) -\frac{3}{7} \cdot (-0,6x) = -1,44.$$

**1353.** Розв'яжи рівняння:

$$1) \frac{5}{21}x - 2 = -3\frac{1}{14};$$

$$2) -0,8(x - 2,5) = -6,4;$$

$$3) 4,3(1 - x) = -10,75;$$

$$4) \frac{7}{9}y + \frac{11}{12} = \frac{13}{18};$$

$$5) 36,18 : (x + 2,8) = -4,5;$$

$$6) -12,6 : (x + 32,7) = -0,63.$$

**1354.** Знайди корінь рівняння:

$$1) \frac{11}{15}x + \frac{9}{10} = \frac{8}{15};$$

$$2) -0,4(2 - x) = -2,4;$$

$$3) 3,9 : (x + 0,13) = -2,6.$$

**4** **1355.** Порівняй значення виразів  $\frac{2-a}{a-3}$  і  $\frac{3-a}{a-4}$ , якщо  $a = -1$ .

**1356.** Порівняй значення виразів  $\frac{3+b}{b-2}$  і  $\frac{4+b}{b-3}$ , якщо  $b = -2$ .

**1357.** Розв'яжи рівняння:

$$1) -2\frac{3}{7}x + 3\frac{5}{6}x - 1\frac{8}{21}x = -\frac{1}{2};$$

$$2) -4(2x - 5) + 3(5x - 7) = -15;$$

$$3) |4x| + 7 = 9; \quad 4) |2x - 3| = 5.$$





1358. Запиши всі дільники числа:

1) 25;      2) 48;      3) 60.

1359. Запиши три числа, які кратні числу:

1) 7;      2) 13;      3) 18.

1360. За три дні в супермаркеті продали 252 кг картоплі. Першого дня продали  $\frac{5}{21}$  від цієї кількості, а другого —  $\frac{11}{28}$  від цієї кількості. Скільки кілограмів картоплі продали третього дня?



1361. Хворому прописали ліки, які потрібно приймати по 0,5 г тричі на день протягом 14 днів. В одній упаковці 10 таблеток по 0,25 г. Якої найменшої кількості упаковок вистачить на весь курс лікування?



1362. Чи існує квадрат, довжина сторони якого в сантиметрах є цілим числом, а площа при цьому дорівнює  $501\,501\,501\,501\text{ см}^2$ ?

## § 41. Розв'язування рівнянь. Основні властивості рівняння

### Властивості рівняння

Досі ми розв'язували рівняння, використовуючи залежності між компонентами дій. Розглянемо *основні властивості рівняння*, що дадуть змогу значно спростити процес розв'язування видів рівнянь, які ви знаєте, та навчитися розв'язувати нові види рівнянь.

**Приклад 1.** Розв'язати рівняння  $3 \cdot (x + 2) = 18$ .

*Розв'язання.* За правилом знаходження невідомого множника маємо  $x + 2 = 18 : 3$ ,  $x + 2 = 6$ . Це саме рівняння можна отримати, якщо обидві частини початкового рівняння поділити на 3 або помножити обидві частини на  $\frac{1}{3}$ . Закінчуючи розв'язування рівняння, знайдемо  $x = 6 - 2$ ;  $x = 4$ .

Число 4 є коренем рівняння  $x + 2 = 6$  (бо  $4 + 2 = 6$ ) і рівняння  $3 \cdot (x + 2) = 18$  (бо  $3 \cdot (4 + 2) = 18$ ). Маємо таку *властивість рівняння*:

**корені рівняння не зміняться, якщо його обидві частини помножити або поділити на одне й те саме відмінне від нуля число.**

**Приклад 2.** Розв'язати рівняння  $x + 2 = 7$ .

*Розв'язання.* За правилом знаходження невідомого доданка маємо  $x = 7 - 2$ . Це рівняння можна одержати з початкового, якщо перенести доданок 2 з лівої частини у праву, змінивши знак цього доданка на протилежний (з «+» на «-»). Остаточо маємо  $x = 5$ .

**Приклад 3.** Розв'язати рівняння  $x - 3 = 8$ .

*Розв'язання.* За правилом знаходження невідомого зменшеного маємо  $x = 8 + 3$ . Це рівняння можна одержати з початкового, якщо перенести доданок  $-3$  з лівої частини у праву, змінивши знак доданка на протилежний (з «-» на «+»). Отже,  $x = 11$  — корінь рівняння.

Маємо ще одну *властивість рівняння*:

**корені рівняння не зміняться, якщо деякий доданок перенести з однієї частини рівняння в іншу, змінивши при цьому його знак на протилежний.**

### Загальна схема розв'язування рівнянь

**Приклад 4.** Розв'язати рівняння  $4(x - 3) - 12x = 3(2 - x) + 7$ .

*Розв'язання.*

1	Розкриваємо дужки	$4x - 12 - 12x = 6 - 3x + 7$
2	Зводимо подібні доданки в лівій і правій частинах рівняння	$-8x - 12 = 13 - 3x$
3	Переносимо доданки, які містять невідоме, в одну частину рівняння (частіше в ліву), а решту доданків — у другу частину рівняння, змінивши при цьому їхні знаки на протилежні	$-8x + 3x = 13 + 12$
4	Зводимо подібні доданки в лівій та правій частинах рівняння	$-5x = 25$
5	Знаходимо корінь рівняння	$x = 25 : (-5)$ $x = -5$
6	Перевіряємо (бажано)	ліва частина $4(-5 - 3) - 12 \cdot (-5) = 28$ права частина $3(2 - (-5)) + 7 = 28$

### А ще раніше...

У «геометричній алгебрі» давніх греків розв'язати рівняння означало побудувати відрізок, що дорівнює додатному кореню рівняння.

Паростки нової «арифметичної алгебри» зустрічаються у Діофанта. Зокрема в «Арифметиці» він розглядає таку задачу.

**Задача Діофанта.** Якщо додати до 20 і відняти від 100 одне й те саме число, то отримана сума буде в 4 рази більшою за отриману різницю. Знайти невідоме число.

Спробуй розв'язати цю задачу!

Майже 4 тисячі років тому в Давньому Єгипті вже розв'язували найпростіші рівняння.

Другу з розглянутих у цьому параграфі властивостей рівнянь уперше відкрив арабський математик Мухаммед аль-Хорезмі (783 — близько 850), автор ґрунтовної роботи «Кітаб аль-Джебр аль-Мукабала» («Книга про відновлення та протиставлення»). Називав аль-Хорезмі цю властивість аль-джебр, тобто «відновлення».

? Сформулюй основні властивості рівняння. ○ Як перенести доданки з однієї частини рівняння в іншу?

**1** 1363. (Усно.) Чи є число  $-5$  коренем рівняння:

- 1)  $x + 4 = 1$ ;                      2)  $x \cdot 3 = -15$ ;  
3)  $x - 1 = -6$ ;                      4)  $x : 5 = 1$ ?

1364. Чи є число  $-8$  коренем рівняння:

- 1)  $7 + x = 2$ ;                      2)  $2x = 10$ ;  
3)  $8 - x = 4$ ;                      4)  $20 : x = -5$ ?

1365. (Усно.) Знайди корінь рівняння:

- 1)  $x - 3 = 4$ ;                      2)  $13 + x = 2$ ;  
3)  $x \cdot 3 = -12$ ;                      4)  $x : 3 = -4$ .

1366. (Усно.) Чи правильно перенесено доданки в таких рівняннях:

- 1)  $4x + 5 = x$ ,                      2)  $-5x + 3 = 4x$ ,  
    $4x - x = 5$ ;                           $-5x - 4x = -3$ ;  
3)  $-2x - 1 = -3x + 4$ ,            4)  $3x - 1 = 2x - 2$ ,  
    $-2x + 3x = 4 + 1$ ;                 $3x - 2x = -1 - 2$ ?

1367. Перенеси з лівої частини рівняння в праву доданок, який не містить невідомого:

- 1)  $5x + 1 = 6$ ;                      2)  $-2x - 5 = 4$ ;  
3)  $7x - 2 = 0$ ;                      4)  $-2x + 1 = 4$ .

1368. Перенеси з правої частини рівняння в ліву доданок, який містить невідоме:

- 1)  $9x = 2 - 3x$ ;                      2)  $5m = -1 + 3m$ ;  
3)  $-2y = 4 - 3y$ ;                      4)  $-2p = 3p + 7$ .

**1369.** Збери у лівій частині рівняння всі доданки, що містять невідоме, а в правій — усі доданки, які не містять невідомого:

1)  $5x + 3 = 9 - 2x$ ;                      2)  $9m - 4 = 5m + 2$ ;  
3)  $-2y - 3 = -3y + 4$ ;                    4)  $-3p + 2 = 2p - 1$ .

**1370.** Збери у лівій частині рівняння всі доданки, які містять невідоме, а в правій — усі доданки, які не містять невідомого:

1)  $-2x + 4 = 9 - 3x$ ;                      2)  $7y + 1 = -2y - 5$ ;  
3)  $-5p - 2 = 2p + 3$ ;                      4)  $3n - 2 = -2n + 4$ .

**1371.** Чи є коренем рівняння  $4(x + 5) = 8$  число:

1)  $-2$ ;            2)  $-3$ ;            3)  $0$ ?

**1372.** Чи є коренем рівняння  $3(x - 1) = -15$  число:

1)  $0$ ;            2)  $-3$ ;            3)  $-4$ ?

**2** **1373.** Знайди корінь рівняння:

1)  $2x + 6 = 8$ ;            2)  $3 - 4y = -1$ ;                      3)  $-10 + 5m = 4$ ;  
4)  $7x = 3x - 5$ ;            5)  $-2m = 14 + 8m$ ;                    6)  $3y = -5y + 16$ .

**1374.** Розв'яжи рівняння:

1)  $3x + 10 = 16$ ;            2)  $2 - 3y = -4$ ;                      3)  $-5 + 2t = -7$ ;  
4)  $5x = -8 + x$ ;            5)  $-4y = 7 + 3y$ ;                      6)  $8m = -2m + 9$ .

**1375.** Розв'яжи рівняння:

1)  $5x + 3 = 4x + 8$ ;  
2)  $3x - 16 = 8x + 19$ ;  
3)  $5 - 3x = 4 - 2x$ ;  
4)  $0,8m + 2,4 = 0,4m - 1,6$ ;  
5)  $0,17x - 1,8 = 0,18x + 1,2$ ;  
6)  $0,8x + 1,16 = 0,9x - 1,8$ .

**1376.** Знайди корінь рівняння:

1)  $6x + 12 = 5x + 3$ ;  
2)  $7y - 11 = 10y + 16$ ;  
3)  $3m + 7 = 6m - 2$ ;  
4)  $4,6 + 0,6y = 0,3y - 2,3$ ;  
5)  $0,27x - 3,8 = 0,28x + 5,2$ ;  
6)  $0,7m + 1,98 = 0,8m - 4,4$ .

**1377.** Розв'яжи рівняння:

1)  $\frac{1}{2}x - 5 = 7 - \frac{1}{2}x$ ;                      2)  $1\frac{1}{3}x + 8 = \frac{1}{3}x - 7$ ;  
3)  $1\frac{1}{5}x - 9 = -\frac{4}{5}x + 4$ ;                    4)  $\frac{4}{7}x + 3 = \frac{3}{7}x - 2$ ;  
5)  $-2\frac{2}{7}x + 9 = -\frac{2}{7}x - 5$ ;                    6)  $2\frac{1}{3}x + 2 = 4 - 2\frac{2}{3}x$ .

**1378.** Розв'яжи рівняння:

1)  $\frac{1}{3}x - 2 = 5 - \frac{2}{3}x$ ;

2)  $1\frac{4}{5}x + 2 = \frac{4}{5}x - 8$ ;

3)  $1\frac{1}{7}x - 5 = -\frac{6}{7}x + 9$ ;

4)  $\frac{5}{9}x + 2 = \frac{4}{9}x - 3$ ;

5)  $-3\frac{1}{8}x + 3 = -\frac{1}{8}x - 6$ ;

6)  $5\frac{1}{4}x - 12 = 8 - 4\frac{3}{4}x$ .

**1379.** Поясни кожний крок розв'язування рівняння:

1)  $2(x - 3) = 5x$ ,

$2x - 6 = 5x$ ,

$2x - 5x = 6$ ,

$-3x = 6$ ,

$x = 6 : (-3)$ ,

$x = -2$ ;

2)  $3(4x - 1) = -7(x - 2)$ ,

$12x - 3 = -7x + 14$ ,

$12x + 7x = 14 + 3$ ,

$19x = 17$ ,

$x = 17 : 19$ ,

$x = \frac{17}{19}$ .

**1380.** Розв'яжи рівняння:

1)  $2(x - 3) = 4x$ ;

2)  $-(4x - 3) = -x$ ;

3)  $-4(x + 5) = -16$ ;

4)  $3(x + 7) = 2(x - 8)$ ;

5)  $4(-x + 7) = -(x + 2)$ ;

6)  $-3(2 - x) = 4(x + 9)$ .

**1381.** Знайди корінь рівняння:

1)  $3(x - 4) = 5x$ ;

2)  $-(5x - 8) = -x$ ;

3)  $-5(x + 2) = -15$ ;

4)  $7(x - 2) = 6(x + 1)$ ;

5)  $3(-x + 2) = -(x - 8)$ ;

6)  $-5(7 - x) = 6(x + 2)$ .

**1382.** Розв'яжи рівняння:

1)  $3(x - 2) = -10x$ ;

2)  $-(2x - 5) = -5x$ ;

3)  $-3(x - 3) = 7$ ;

4)  $5(x + 2) = 11(x - 3)$ .

**1383.** Розв'яжи рівняння:

1)  $4(x - 2) = -5x$ ;

2)  $-(4x - 7) = -7x$ ;

3)  $-6(x - 1) = 13$ ;

4)  $2(x + 1) = 9(x - 3)$ .

**3** **1384.** Знайди корінь рівняння:

1)  $2(0,2x - 3) - 8(0,7x - 4) = 39$ ;

2)  $3,2(2 - 3y) = 3(0,8y - 1) + 3,4$ ;

3)  $3(0,4x + 7) - 4(0,8x - 3) = 2$ ;

4)  $0,3(2x - 1) - 0,9 = 0,2(5x - 2)$ .

**1385.** Розв'яжи рівняння: 1)  $5(0,3x + 6) - 4(0,2x - 7) = -5$ ;

2)  $0,5(3y - 4) + 4,4 = 0,9(4y - 2)$ .



Знайди значення виразу  $-\frac{xy}{18}$  та дізнаєшся, у якому столітті було засноване місто Володимир-Волинський Волинської області.

**1386.** Використовуючи основну властивість пропорції, розв'яжи рівняння:



1)  $\frac{x-2}{x-3} = \frac{7}{5}$ ;

2)  $\frac{y+0,3}{5} = \frac{0,2-y}{3}$ ;

3)  $\frac{2,3z-11,2}{7} = \frac{9,4-1,7z}{21}$ .

Знайди значення виразу  $4x + 240y + 368z$  та дізнаєшся рік заснування Одеського національного університету імені Іллі Мечникова.

**1387.** Знайди корінь рівняння:

1)  $\frac{4}{15}x + 2,8 = 6,3 - \frac{3}{20}x$ ;

2)  $5\frac{3}{7} - 4x = \frac{3}{7} - \frac{1}{4}x$ ;

3)  $5\frac{5}{12}x - 2\frac{3}{14} = 5\frac{1}{4}x - 3\frac{5}{7}$ ;

4)  $\frac{4}{9}\left(1\frac{1}{2}x - \frac{3}{8}\right) = 1\frac{5}{6} - 1\frac{1}{3}x$ .

**1388.** Розв'яжи рівняння:

1)  $\frac{x-5}{x+3} = \frac{9}{7}$ ;

2)  $\frac{2}{21}x + 3,7 = 2,5 - \frac{1}{14}x$ ;

3)  $11\frac{5}{12} - 3x = 1\frac{5}{12} - \frac{7}{9}x$ .

**1389.** Для якого значення  $x$  значення виразу  $5(2-x)$  і  $-3(5+2x)$  рівні між собою?

**1390.** Для якого значення  $y$  значення виразу  $0,3(5y-7)$  дорівнює значенню виразу  $3(0,2y+3,2)$ ?



**1391.** Знайди корінь рівняння:

1)  $0,77\left(\frac{8}{11}x - \frac{3}{7}\right) - 4,5\left(\frac{7}{15}x + \frac{2}{9}\right) = 1,75$ ;

2)  $\frac{4}{9}(0,36 - 4,5x) - \frac{5}{7}(0,21 - 1,4x) = -1$ .

**1392.** Розв'яжи рівняння:

1)  $\frac{1}{9}(0,45 - 2,7x) - \frac{1}{17}(0,51 - 3,4x) = 0,08$ ;

2)  $25,5\left(\frac{9}{17}y - \frac{2}{3}\right) - 43,2\left(\frac{11}{18}y - \frac{7}{8}\right) = 59,5$ .

**1393.** Для якого значення  $a$  рівняння  $(a-8)x = 5 + 3a$  має корінь, що дорівнює числу 2?



1394. Розв'яжи рівняння:

1)  $2(x - 2) + x = 3(x - 1)$ ;

2)  $4(x - 2) + 2x = 2(3x - 4)$ .



1395. Обчисли значення виразу  $2\frac{1}{10}x - 4\frac{1}{6}y$ , якщо  $x = 2\frac{1}{7}$ ;

$y = 2\frac{2}{5}$ .

1396. За першу годину велосипедист проїхав 15 % відстані, після чого йому залишилося проїхати ще  $68\frac{17}{20}$  км.

Яку відстань мав проїхати велосипедист?

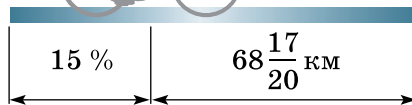

1397. До 120 г 10-відсоткового розчину солі долили 80 г води. Яка концентрація солі в новому розчині?



1398. У магазині всі меблі продаються в розібраному вигляді. Покупець може замовити складання меблів на дому. Вартість такої послуги становить 12 % від вартості меблів, які придбали. Ліжко коштує 9700 грн. Скільки коштів заощадить родина Федоренків, якщо батько з сином зберуть ліжко самостійно?



1399. Кожну сторону квадрата зменшили на 20 %. На скільки відсотків при цьому змінився периметр квадрата і на скільки — його площа?

## § 42. Розв'язування задач за допомогою рівнянь

Розглянемо приклади розв'язування текстових задач за допомогою рівнянь.

**Задача 1.** У двох кошиках разом 28 яблук, причому у другому на 4 яблука більше, ніж у першому. Скільки яблук у кожному кошику?

**Розв'язання.** Позначимо кількість яблук у першому кошику буквою  $x$ , тоді кількість яблук у другому буде  $(x + 4)$ . Загаль-

на кількість яблук  $x + (x + 4)$  за умовою задачі дорівнює 28.

Маємо рівняння:  $x + (x + 4) = 28$ .

Розв'яжемо це рівняння:  $x + x + 4 = 28$ ,

$$2x = 28 - 4,$$

$$2x = 24,$$

$$x = 24 : 2,$$

$$x = 12.$$

Отже, у першому кошику було 12 яблук, а у другому —  $12 + 4 = 16$  (яблук).

*Перевірка.* У другому кошику яблук на 4 більше, ніж у першому ( $16 - 12 = 4$ ), в обох кошиках разом 28 яблук ( $12 + 16 = 28$ ), що відповідає умові задачі.

*Відповідь.* 12 яблук у першому кошику, 16 яблук — у другому.



Розв'язавши задачу за допомогою рівняння, правильність її розв'язання потрібно перевірити за умовою задачі, а не за складеним рівнянням.

Короткий запис та оформлення задачі можна подати так.

I —  $x$  яб.  
II —  $(x + 4)$  яб. } 28 яб.

1)  $x + (x + 4) = 28$ ,

$$x + x + 4 = 28,$$

$$2x = 28 - 4,$$

$$2x = 24,$$

$$x = 24 : 2,$$

$$x = 12 \text{ (яб.)} - \text{I};$$

2)  $12 + 4 = 16$  (яб.) — II.

*Відповідь.* 12 яб., 16 яб.

Отже, розв'язувати задачу за допомогою рівняння можна за планом:

- 1) позначаємо деяку невідому величину (число) буквою, наприклад,  $x$ ;
- 2) інші невідомі величини виражаємо через цю букву;
- 3) виходячи з умови задачі, складаємо рівняння;
- 4) розв'язуємо це рівняння;
- 5) знаходимо інші невідомі величини, якщо цього вимагає умова задачі;
- 6) перевірка (необов'язково);
- 7) відповідь.



**Задача 2.** По трьох ящиках розклали 35 банок консервів так, що в першому ящику вдвічі менше банок, ніж у другому, і на 3 менше, ніж у третьому. По скільки банок консервів у кожному ящику?

*Розв'язання.* Позначимо кількість банок консервів у першому ящику буквою  $x$ , тоді кількість банок у другому ящику —  $2x$ , а у третьому —  $(x + 3)$ . У трьох ящиках разом  $x + 2x + (x + 3)$  банок, що за умовою дорівнює 35. Маємо рівняння:  $x + 2x + (x + 3) = 35$ .

Розв'яжемо його:

$$x + 2x + x + 3 = 35,$$

$$4x = 35 - 3,$$

$$4x = 32,$$



$$x = 32 : 4,$$

$$x = 8.$$

У першому ящику 8 банок, у другому —  $2 \cdot 8 = 16$  (банок), у третьому —  $8 + 3 = 11$  (банок).

Перевірку зробіть самостійно.

*Відповідь.* У першому ящику 8 банок, у другому — 16 банок, у третьому — 11 банок.

 Поясни, як за допомогою рівнянь розв'язати задачі 1 і 2.  Які етапи можна виділити, розв'язуючи задачу за допомогою рівняння?

**1** 1400. (Усно.) Перше із чисел на 7 менше за друге. Менше із чисел позначено через  $x$ . Вирази через  $x$  друге число.

1401. Перше із чисел на 4 більше за друге. Більше із чисел позначено через  $x$ . Вирази через  $x$  менше число.

1402. (Усно.) Перше із чисел утричі менше від другого. Менше із чисел позначено через  $x$ . Вирази через  $x$  друге число.

**2** 1403. Площа двох ділянок дорівнює 48 га. Знайди площу кожної з ділянок, якщо площа першої на 10 га менша за площу другої.

1404. У двох вагонах метро разом 78 пасажирів, причому в першому вагоні пасажирів на 4 менше, ніж у другому. По скільки пасажирів у кожному з вагонів?

1405. Дріт завдовжки 408 м розрізали на дві частини, перша з яких утричі довша за другу. Знайди довжину кожної частини.

1406. Під час екологічної толоки учні школи посадили 63 куці калини. На першій ділянці посадили вдвічі більше сад-

жанців, ніж на другій. Скільки кущів посадили на кожній ділянці?

- 1407.** Число  $x$  додали до числа, яке дорівнює подвоєному числу  $x$ , і одержали 42. Знайди  $x$ .
- 1408.** Від числа 52 відняли число  $x$  і одержали потроєне число  $x$ . Знайди  $x$ .
- 1409.** Промінь ділить розгорнутий кут на два кути. Знайди ці кути, якщо один з них на  $20^\circ$  більший за другий.
- 1410.** Промінь ділить прямий кут на два кути. Знайди ці кути, якщо один з них удвічі більший за другий.
- 1411.** Одна зі сторін трикутника дорівнює 10 см, а друга сторона — удвічі більша за третю. Знайди довжини двох невідомих сторін трикутника, якщо його периметр — 28 см.
- 1412.** Ширина прямокутної ділянки на 10 м коротша від її довжини, а периметр дорівнює 148 м. Обчисли площу ділянки.
- 1413.** Одна зі сторін прямокутника на 6 см менша за другу, а його периметр дорівнює 44 см. Знайди площу прямокутника.
- 1414.** У саду росте в 5 разів більше яблунь, ніж слив. Скільки росте яблунь і скільки слив, якщо слив на 12 менше, ніж яблунь?
- 1415.** Батько втричі важчий за сина. Знайди, скільки важить батько, якщо він на 52 кг важчий за сина.
- 1416.** Перше число у 2,5 раза більше за друге. Якщо від першого числа відняти 10, а до другого додати 5, то отримаємо рівні між собою числа. Знайди початкові числа.
- 1417.** На одному дереві сиділо в 4 рази більше горобців, ніж на іншому. Коли із цього дерева злетіло 15 горобців, то на обох деревах горобців стало порівну. Скільки горобців сиділо спочатку на кожному дереві?
- 1418.** Середнє арифметичне двох чисел дорівнює 2,6. Знайди ці числа, якщо одне з них утричі більше за друге.
- 1419.** Сергій за контрольну роботу отримав на 2 бали більше, ніж Богдан. Скільки балів отримав кожен, якщо середнє арифметичне їхніх оцінок дорівнює 9?
- 1420.** У двох пачках 60 книжок, причому кількість книжок у першій пачці становить  $\frac{7}{8}$  від кількості книжок у другій. По скільки книжок у кожній пачці?

- 1421.** Довжина другої стрічки на 3 м більша, ніж довжина першої, причому довжина першої стрічки становить  $\frac{4}{5}$  від довжини другої. Яка довжина кожної стрічки?
- 1422.** У першій бригаді працює на 6 чоловіків менше, ніж у другій. Скільки осіб працює в кожній бригаді, якщо кількість робітників першої бригади становить 80 % від кількості робітників другої?
- 1423.** У двох дівчат разом 380 світловідбивальних наліпок (флікерів), причому кількість флікерів однієї становить 90 % від кількості флікерів другої. Скільки флікерів має кожна з дівчат?
- 3** **1424.** У першому вагоні в  $1\frac{1}{2}$  раза більше вугілля, ніж у другому. Якщо з першого вагона взяти  $2\frac{9}{10}$  т, а у другий додати  $7\frac{1}{10}$  т, то вугілля у вагонах стане порівну. Скільки тонн вугілля в кожному вагоні?
- 1425.** На першому самоскиді вантажу в 3 рази менше, ніж на другому. Якщо на перший самоскид додати  $1\frac{13}{20}$  т, а з другого зняти  $\frac{3}{4}$  т, то вантажу на обох самоскидах стане порівну. Скільки тонн вантажу на кожному самоскиді?
- 1426.** У трьох літніх оздоровчих таборах — «Едельвейс», «Поляна» та «Бригантина» — за зміну відпочило 232 школярі. У «Полянці» удвічі більше дітей, ніж в «Едельвейсі», а в «Бригантині» на 16 дітей більше, ніж в «Едельвейсі». Скільки школярів відпочило в кожному таборі?
- 1427.** На трьох вантажівках було 5,1 т зерна, причому на другій було зерна вдвічі більше, ніж на першій, а на третій — на 0,3 т більше, ніж на першій. Скільки тонн зерна було на кожній вантажівці?
- 1428.** Сума трьох чисел дорівнює 54. Перше число становить 90 % від другого, а третє —  $\frac{4}{5}$  від другого. Знайди добуток цих трьох чисел.

**1429.** Периметр трикутника дорівнює 46 дм. Довжина другої сторони становить 60 % від довжини першої, а довжина третьої сторони —  $\frac{7}{10}$  від першої. Знайди довжини сторін трикутника.

**1430.** Велосипедист їхав по шосе зі швидкістю 12 км/год, а по ґрунтовій дорозі — зі швидкістю 9 км/год. Загалом він подолав 27 км. Скільки часу їхав велосипедист по шосе і скільки по ґрунтовій дорозі, якщо по ґрунтовій дорозі він їхав на 0,5 год менше, ніж по шосе?

*Розв'язання.*

Рух	$v$ , км/год	$t$ , год	$s$ , км
по шосе	12	$x$	$12x$
по ґрунто- вій дорозі	9	$x - 0,5$	$9(x - 0,5)$

} 27 км

Маємо рівняння  $12x + 9(x - 0,5) = 27$ , розв'язавши яке, отримаємо  $x = 1,5$ . Отже, велосипедист їхав 1,5 год по шосе і 1 год по ґрунтовій дорозі.

**1431.** Першу ділянку шляху мотоцикліст долав зі швидкістю 63 км/год, а другу — зі швидкістю 45 км/год. Загалом він подолав 184,5 км. За скільки годин мотоцикліст проїхав першу ділянку шляху і за скільки другу, якщо на першу ділянку він витратив на 0,5 год менше, ніж на другу?

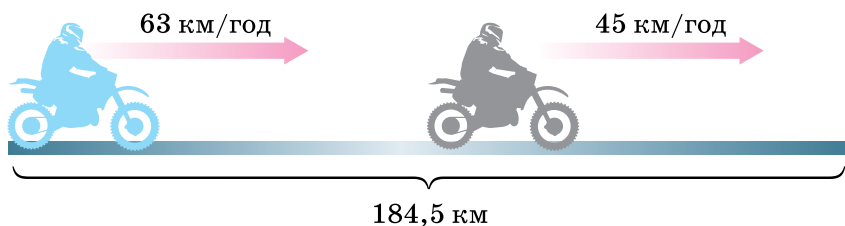

**1432.** Велосипедистка долає відстань між селами за 2 год, а пішохід — за 4,8 год. Знайди швидкість велосипедистки і швидкість пішохода, якщо швидкість пішохода на 7 км/год менша від швидкості велосипедистки.

**1433.** Кілограм яблук на 8 грн дешевший за кілограм груш, а 5 кг яблук коштує так само, як 3 кг груш. Скільки коштує 1 кг яблук і скільки — 1 кг груш?

**1434.** Кілограм печива на 24 грн дешевший за кілограм цукерок. За 5 кг печива заплатили стільки, скільки за 3 кг цукерок. Скільки коштує 1 кг печива і скільки — 1 кг цукерок?

- 1435.** У двох маршрутних таксі їхала однакова кількість пасажирів. Після того як з першого таксі вийшли 4 пасажирів, а з другого — 12, пасажирів у першому залишилося вдвічі більше, ніж у другому. Скільки пасажирів було в кожному таксі спочатку?
- 1436.** На двох полицях книжок було порівну. Після того як з першої полиці зняли одну книжку, а з другої — 19, на першій полиці їх залишилося втричі більше, ніж на другій. Скільки книжок було на кожній полиці спочатку?
- 1437.** Придбали 8 ручок по 3 грн 20 к. і по 3 грн 60 к., заплативши за всю покупку 26 грн 80 к. Скільки купили ручок по 3 грн 20 к.?
- 1438.** Аліса придбала 15 зошитів по 12 грн і по 18 грн, заплативши за все 234 грн. По скільки зошитів кожного виду придбала дівчинка?
- 1439.** У першому баку 55 л олії, а у другому — 45 л. Після того як з першого бака наповнили 8 бутлів, а з другого — 6 таких самих бутлів, олії в баках стало порівну. Скільки літрів олії вміщує один бутель?
- 1440.** У Богдана 162 грн, а в Олі 198 грн. Після того як Богдан придбав 2 тістечка, а Оля — 4 таких самих тістечка, грошей у них стало порівну. Скільки коштує одне тістечко?
- 1441.** Перший оператор набирає рукопис на 1,5 год довше, ніж другий, причому за одну годину перший набирає 8 сторінок, а другий — 10 сторінок. Скільки часу витратить перший оператор на набір цього рукопису?
- 1442.** За одну годину учень виготовляє 10 деталей, а майстер — 15 деталей. Певну кількість деталей майстер може виготовити на 2 год швидше, ніж учень. За який час цю кількість деталей виготовить майстер?
- 1443.** Різниця двох чисел 55. Знайди ці числа, якщо 30 % від більшого з них дорівнює  $\frac{2}{3}$  від меншого.
- 1444.** Перше число на 9 більше за друге.  $\frac{1}{3}$  від першого числа дорівнює 50 % від другого. Знайди ці числа.
- 4** **1445.** У першому баку 140 л води, а у другому — 108 л. Щохвилини з першого бака виливається 5 л води, а з другого — 6 л. Через скільки хвилин у першому баку води залишиться у 2,5 раза більше, ніж у другому?

**1446.** У першій діжці було втричі більше меду, ніж у другій. Коли з першої діжки взяли 80 кг, а з другої — 30 кг, то у другій діжці меду залишилося на 90 кг менше, ніж у першій. Скільки кілограмів меду було в кожній діжці спочатку?

**1447.** У першій пачці вдвічі більше зошитів, ніж у другій. Після того як з другої пачки 20 зошитів переклали в першу, у другій зошитів стало в 4 рази менше, ніж у першій. Скільки зошитів було в кожній пачці спочатку?

**1448.** У першому мішку було вдвічі більше борошна, ніж у другому. Після того як з другого мішка пересипали 5 кг у перший, у другому борошна стало втричі менше, ніж у першому. Скільки кілограмів борошна було в кожному мішку спочатку?



**1449.** Знайди відношення чисел:

1) 15 до 12;    2) 20 до 55;    3) 5,5 до 4,4;    4)  $\frac{1}{3}$  до  $\frac{1}{15}$ .

**1450.** Використовуючи рівність  $6 \cdot 3 = 9 \cdot 2$ , запиши всі можливі пропорції.

**1451.** Виконай дії:

1)  $\left(6,4 \cdot 2\frac{11}{12} - 16\right) \cdot 2,25$ ;    2)  $2\frac{1}{7} \cdot \left(3\frac{2}{3} - 2,5\right) - 1\frac{1}{8}$ .

**1452.** Свіжі сливи містять 60 % води, а чорнослив (сушені сливи) — 15 % води. Скільки свіжих слив потрібно, щоб отримати 8 кг чорносливу?



**1453.** Викурюванням однієї цигарки людина руйнує у своєму організмі 25 мг вітаміну С. Людина, котра перебуває упродовж години в накуреному приміщенні, вдихає стільки тютюнового диму, ніби викурила чотири цигарки. Скільки втратила вітаміну С Марина, якщо вона перебувала в накуреному приміщенні 1,5 год?



**1454.** З паперової шахової дошки вирізано дві протилежні кутові клітинки. Чи можна після цього розрізати дошку на прямокутники, що містять по 2 клітинки?

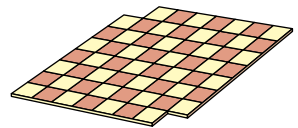

## § 43. Розв'язування вправ на всі дії з раціональними числами

1

1455. (Усно.) Обчисли:

- 1)  $7 + (-2)$ ;                      2)  $-5 + (-3)$ ;                      3)  $5 - 9$ ;  
4)  $-3 - (-7)$ ;                      5)  $-4,9 \cdot (-10)$ ;                      6)  $-2,8 \cdot 0,1$ ;  
7)  $4,9 : (-10)$ ;                      8)  $-3,9 : (-0,1)$ .

1456. (Усно.) Виконай дії:

- 1)  $7 + (-7) + 11$ ;                      2)  $-5 + (-3) + 5$ ;  
3)  $4 + 7 + (-4) + (-2)$ ;                      4)  $-2 \cdot 50 \cdot (-3)$ ;  
5)  $7 \cdot (-12) \cdot 0$ ;                      6)  $-5 \cdot 7 \cdot (-2)$ .

1457. Знайди значення виразу:

- 1)  $-5,2 + (-2,9)$ ;                      2)  $-4,7 + 1,2$ ;                      3)  $0 - 2,4$ ;  
4)  $12,3 - (-1)$ ;                      5)  $19 \cdot (-8)$ ;                      6)  $-12 \cdot (-11)$ ;  
7)  $-1,6 : (-2)$ ;                      8)  $-3,5 : 0,5$ .

1458. Обчисли:

- 1)  $-2,5 + 3,7$ ;                      2)  $-2,9 + (-1,8)$ ;                      3)  $7 - 9$ ;  
4)  $-4 - (-1)$ ;                      5)  $-12 \cdot 7$ ;                      6)  $-25 \cdot (-12)$ ;  
7)  $-1,2 : 4$ ;                      8)  $-5,4 : (-0,3)$ .

1459. (Усно.) Спрости:

- 1)  $4t - 3t$ ;                      2)  $2x - 3x$ ;                      3)  $-2a + 3a$ ;  
4)  $a - a$ ;                      5)  $-4p - p$ ;                      6)  $-b + b$ ;  
7)  $-2y + y$ ;                      8)  $-x - x$ .

1460. (Усно.) Знайди корінь рівняння:

- 1)  $x + 4 = 3$ ;                      2)  $x - 2 = -3$ ;                      3)  $5 - x = 7$ ;  
4)  $x \cdot (-2) = 14$ ;                      5)  $x : (-3) = -5$ ;                      6)  $10 : x = -2$ .

2

1461. Знайди значення виразу:

- 1)  $-\frac{5}{7} + \left(-\frac{2}{21}\right)$ ;                      2)  $-5\frac{7}{12} + 6\frac{1}{6}$ ;                      3)  $\frac{13}{15} - 1$ ;  
4)  $-2\frac{1}{8} - \left(-3\frac{1}{4}\right)$ ;                      5)  $-\frac{7}{9} \cdot \frac{27}{49}$ ;                      6)  $-1\frac{1}{8} \cdot \left(-1\frac{1}{3}\right)$ ;  
7)  $\frac{4}{15} : \left(-1\frac{1}{5}\right)$ ;                      8)  $-\frac{12}{17} : (-6)$ .

1462. Обчисли:

- 1)  $-\frac{4}{9} + \left(-\frac{5}{12}\right)$ ;                      2)  $3\frac{1}{4} + \left(-4\frac{1}{8}\right)$ ;                      3)  $-\frac{4}{7} - 1$ ;

$$4) 1\frac{1}{3} - \left(-2\frac{1}{6}\right); \quad 5) -\frac{5}{9} \cdot \left(-\frac{18}{25}\right); \quad 6) 2\frac{1}{3} \cdot \left(-4\frac{2}{7}\right);$$

$$7) -\frac{12}{13} : \left(-\frac{24}{65}\right); \quad 8) -\frac{15}{16} : (-5).$$

**1463.** Знайди середнє арифметичне чисел:

- 1) 12,5; -13,8; -5,3;
- 2) 12,7; -2,5; -14,1; 3,5.

**1464.** Знайди середнє арифметичне чисел:

- 1) 7,8; -13,6;
- 2) -2,5; 3,7; 4,9; -5,6; -8.

**1465.** Заповни в зошиті таку таблицю:

$x$	-2	-5	4	5	-5	-4
$y$	3	-2	-8	-3	4	-11
$x + y$						
$x - y$						

**1466.** Обчисли, потім заповни таблички відповідними буквами та прочитай ім'я та прізвище видатного українського письменника:

- 1)  $-4,5 + (-2,7) = \mathbf{P}$ ;
- 2)  $-2,7 + 3,8 = \mathbf{B}$ ;
- 3)  $-5,2 - 4,7 = \mathbf{I}$ ;
- 4)  $5,2 - (-2,5) = \mathbf{O}$ ;
- 5)  $-1,2 \cdot 4,5 = \mathbf{A}$ ;
- 6)  $-1,8 \cdot (-5,5) = \mathbf{K}$ ;
- 7)  $-8,1 : (-1,8) = \mathbf{H}$ ;
- 8)  $8,5 : (-2,5) = \mathbf{\Phi}$ .

-9,9	1,1	-5,4	4,5

-3,4	-7,2	-5,4	4,5	9,9	7,7

**1467.** Обчисли, потім заповни таблички відповідними буквами та прочитай прізвище видатного українського математика:

- 1)  $-2,7 + (-3,8) = \mathbf{A}$ ;
- 2)  $4,9 - 5,8 = \mathbf{Y}$ ;
- 3)  $-2,7 - (-3,6) = \mathbf{K}$ ;
- 4)  $3,6 \cdot (-1,5) = \mathbf{Ч}$ ;
- 5)  $-8 \cdot (-4,7) = \mathbf{B}$ ;
- 6)  $-12 : 2,5 = \mathbf{P}$ .

0,9	-4,8	-6,5	37,6	-5,4	-0,9	0,9

**1468.** Обчисли значення виразу  $29,4 - a : b$ , якщо:

- 1)  $a = -33,5$ ;  $b = 2,5$ ;
- 2)  $a = -32,16$ ;  $b = -2,4$ .

**1469.** Знайди значення виразу  $x : y - 23,7$ , якщо:

- 1)  $x = -3,3$ ;  $y = 1,2$ ;
- 2)  $x = -7,12$ ;  $y = -4,45$ .



1470. Заповни в зошиті таку таблицю:

$a$	-3	-8	3	$-1\frac{1}{2}$	$-2\frac{1}{3}$	$\frac{9}{16}$
$b$	4	-5	-0,4	$1\frac{1}{4}$	$-4\frac{1}{6}$	$-1\frac{1}{8}$
$a \cdot b$						
$a : b$						

1471. Заповни в зошиті таку таблицю:

$x$	-4	-12	7	-3,6	$-\frac{2}{7}$	$1\frac{1}{2}$
$y$	5	-3	-0,2	-2,5	$\frac{3}{14}$	$-1\frac{1}{4}$
$x + y$						
$x - y$						
$xy$						
$x : y$						

1472. Обчисли:

1)  $(-2,4)^2$ ;    2)  $\left(-\frac{1}{2}\right)^3$ ;    3)  $\left(-\frac{2}{3}\right)^2$ ;    4)  $(-0,3)^3$ .

1473. Піднеси до квадрата чи куба:

1)  $\left(-\frac{1}{9}\right)^2$ ;    2)  $(-1,3)^3$ ;    3)  $(-1,7)^2$ ;    4)  $\left(-\frac{3}{4}\right)^3$ .

1474. Розв'яжи рівняння:

1)  $x - 2\frac{1}{3} = -4\frac{5}{6}$ ;    2)  $3\frac{1}{7} - x = 4\frac{1}{14}$ ;    3)  $x + 2\frac{1}{3} = -1\frac{5}{12}$ ;  
4)  $x \cdot \left(-3\frac{1}{7}\right) = -2\frac{5}{14}$ ;    5)  $x : 2\frac{1}{5} = -2\frac{3}{11}$ ;    6)  $2\frac{1}{3} : x = -\frac{7}{9}$ .

1475. Знайдіть корінь рівняння:

1)  $4\frac{1}{2} - x = 5\frac{1}{6}$ ;    2)  $x - 1\frac{7}{8} = -1\frac{3}{4}$ ;    3)  $x + 4\frac{1}{7} = -5\frac{3}{14}$ ;  
4)  $-3\frac{1}{5} : x = -1\frac{3}{5}$ ;    5)  $x \cdot 2\frac{2}{5} = -1\frac{3}{5}$ ;    6)  $x : \left(-1\frac{3}{7}\right) = -1\frac{1}{4}$ .

1476. Що більше: сума чисел 0,5 і -3,2 чи їхній добуток? На скільки?

1477. На скільки сума чисел  $-7,2$  і  $-6,4$  менша від їхньої частки?

1478. На скільки частка чисел  $-5,75$  і  $2,3$  більша за їхню суму?

**3** 1479. Розв'яжи рівняння:

1)  $0,4(3 - 2x) + 2,4 = 0,2(3 + 2x)$ ;

2)  $\frac{1}{2}\left(4 - 3\frac{1}{2}y\right) = 1\frac{1}{4}y - \frac{1}{2}$ .

1480. Розв'яжи рівняння:

1)  $0,3(5 - x) + 1,3 = 0,4(3x - 8)$ ;

2)  $1\frac{5}{6} - 1\frac{1}{3}y = \frac{4}{9}\left(1\frac{1}{2}y - \frac{3}{8}\right)$ .

1481. Обчисли:

1)  $-\frac{1}{2} : 10 + 8\frac{7}{10} : 5 + \left(-4\frac{1}{5}\right) \cdot (-0,4)$ ;

2)  $-\frac{21}{22} \cdot \left(10 - 14\frac{5}{7}\right) + 48 : \left(8\frac{10}{17} - 10\right)$ .

1482. Виконай дії  $\left(9\frac{5}{9} - 11\right) \cdot \frac{9}{26} - 16 : \left(2\frac{1}{2} - 4\frac{5}{6}\right)$ .

1483. Склади рівняння за схемою та розв'яжи його (стрілка напрямлена до більшого числа):

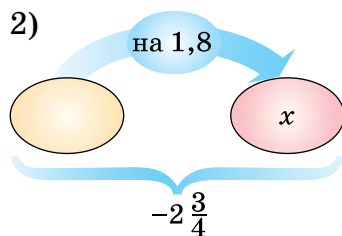
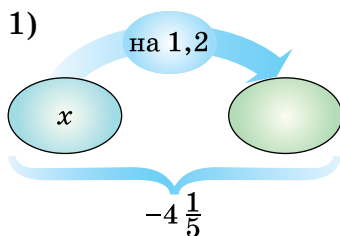

1484. Знайди суму чотирьох чисел, перше з яких дорівнює  $-4,7$ , а кожне наступне на  $1,8$  більше за попереднє.

1485. Знайди суму чотирьох чисел, перше з яких дорівнює  $2,7$ , а кожне наступне на  $1,6$  менше від попереднього.

1486. (Усно.) Доведи, що коли  $x \neq 0$ ,  $y \neq 0$ , то значення виразів  $xy$  та  $\frac{x}{y}$  має один і той самий знак.

1487. Обчисли, використовуючи розподільну властивість множення:

1)  $-14\left(1\frac{1}{7} - 2\frac{1}{2} - 3\frac{1}{4}\right)$ ;

2)  $1,8 \cdot 2\frac{1}{9} - 1,8 \cdot 3\frac{5}{9} - 1,8$ .

**1488.** Обчисли, використовуючи розподільну властивість множення:

$$1) -20 \left( -1\frac{1}{4} + 2\frac{3}{5} - 3\frac{1}{10} \right); \quad 2) -1,2 \cdot 3\frac{5}{6} + 1,2 \cdot 2\frac{1}{6} - 1,2.$$

**1489.** Розв'яжи рівняння:

$$1) \frac{9 - 2,3x}{15} = \frac{1,4x - 3,5}{5};$$
$$2) 0,25(3x - 4) = 0,45(4x - 2) - 2,2.$$

**1490.** Знайди корінь рівняння:

$$1) \frac{8,4 - 0,6x}{90} = \frac{0,8x - 3}{3};$$
$$2) 0,2(x - 3) - 0,58 = 0,35(6x - 5).$$

**1491.** Доведи, що значення виразу  $3(13 - 2x) - 4(x - 8) + 5(2x + 8)$  не залежить від значення змінної.

**1492.** Доведи, що значення виразу  $-2(3y - 5) + 7(5 - 2y) + 10(2y - 8)$  не залежить від значення змінної.

**4** **1493.** Виконай дії  $-3,75 - \left( -1\frac{3}{4} \right) \cdot \left( 6\frac{2}{7} - 2\frac{3}{7} : \left( -\frac{17}{28} \right) \right)$ .

**1494.** Обчисли  $-\frac{5}{13} \left( 1,96 : \left( -1\frac{2}{5} \right) + \left( -2\frac{4}{9} \right) : \left( -\frac{11}{18} \right) \right)$ .

**1495.** Спрости вираз  $6 \left( \frac{1}{4} - 1\frac{5}{6}x \right) - 15 \left( \frac{3}{5}x - 2\frac{1}{3} \right) - 12\frac{3}{4}$  та знайди його значення, якщо  $x = 1\frac{3}{4}$ .

**1496.** Спрости вираз  $-1,2 \left( 6a - 1\frac{1}{6} \right) + 3 \left( 1\frac{1}{3} - 1,8a \right)$  та знайди його значення, якщо  $a = -5$ .

**1497.** Виконай дії:

$$1) \frac{\frac{9}{20} - 0,9}{27,25 : \left( 1\frac{3}{5} + 1\frac{1}{8} \right)} + \frac{9}{200}; \quad 2) \frac{\left( 13\frac{1}{2} - 15 \right) : (-0,03)}{\left( 7,65 - 8\frac{1}{20} \right)^2 \cdot (-2,5)}$$

**1498.** Обчисли  $\frac{\left( 3\frac{3}{4} - 4\frac{1}{7} \right) \cdot \left( -3\frac{1}{3} \right) : \frac{5}{7}}{\frac{3}{4} : (-0,5625) + 5}$ .



1499. Накресли координатну пряму, узявши за одиничний відрізок п'ять клітинок зошита. Познач на ній точки

$$A(-0,6), B(2,4), C\left(-1\frac{2}{5}\right), D\left(\frac{1}{5}\right), E(-1,8), F\left(1\frac{4}{5}\right).$$

1500. Чи можна, використовуючи лише цифри 2 і 3, записати деяке натуральне число, кратне числу:

- 1) 2;                      2) 5;                      3) 10;  
4) 3;                      5) 9?

1501. Запиши у вигляді нескінченного десяткового періодичного дробу частку:

- 1)  $2 : 9$ ;                      2)  $7 : 11$ ;  
3)  $13 : 12$ ;                      4)  $100 : 99$ .

1502. Одну зі сторін прямокутника збільшили на 20 %, а другу – на 30 %, утворивши новий прямокутник. На скільки відсотків збільшилася площа прямокутника?



1503. Родина із чотирьох осіб планує поїхати з Києва до Харкова. Можна їхати поїздом, а можна — на своєму авто. Квиток на поїзд для однієї особи коштує 500 грн. Автомобіль витрачає 8 л бензину на 100 км шляху. Відстань по шосе між містами дорівнює 480 км, а ціна бензину – 50 грн за літр. Скільки коштів потрібно заплатити за найдешевшу поїздку?



1504. Яке найбільше натуральне число можна записати за допомогою:

- 1) двох п'ятірок;  
2) трьох двійок?

## ДОМАШНЯ САМОСТІЙНА РОБОТА № 9

Кожне завдання має по чотири варіанти відповіді (А–Г), серед яких лише один правильний. Обери правильний варіант відповіді.

**1** 1. Виконай ділення  $-12 : 6$ .

- А. 6                      Б.  $-6$                       В.  $-2$                       Г. 2

2. Знайди корінь рівняння  $x + 3 = -2$ .

- А. 1                      Б.  $-5$                       В.  $-\frac{2}{3}$                       Г.  $-1$

3. Перше з двох чисел на 3 менше за друге. Менше із чисел позначили через  $x$ . Вирази через  $x$  друге число.

- А.  $x + 3$                       Б.  $x - 3$                       В.  $3 \cdot x$                       Г.  $x : 3$

**2** 4. Обчисли  $\left(-\frac{3}{4}\right)^2$ .

А.  $\frac{9}{16}$       Б.  $-\frac{9}{16}$       В.  $-\frac{6}{8}$       Г.  $\frac{3}{16}$

5. Розв'яжи рівняння  $2\frac{1}{3}x + 8 = 2 - \frac{2}{3}x$ .

А.  $-3\frac{3}{5}$       Б.  $-2$       В.  $2$       Г.  $3\frac{1}{3}$

6. 24 яблука розклали в кошик і ящик так, щоб яблук в ящику було вдвічі більше, ніж у кошику. Скільки яблук поклали в кошик?

А. 12      Б. 10      В. 8      Г. 6

**3** 7. Знайди значення виразу  $\left(-40\frac{2}{5} : \left(-1\frac{1}{5}\right) + 2\frac{1}{3}\right) : \left(-\frac{6}{7}\right)$ .

А.  $-36$       Б.  $36$       В.  $42$       Г.  $-42$

8. Розв'яжи рівняння  $0,2(x - 5) = 0,3(5 - x) - 4,5$ .

А.  $-1$       Б.  $1$       В.  $-4$       Г.  $4$

9. Велосипедист долає відстань від міста до села за 2,5 год, а пішохід – за 6 год. Знайди швидкість велосипедиста, якщо вона на 7 км/год більша за швидкість пішохода.

А. 12 км/год      Б. 5 км/год  
В. 14 км/год      Г. 18 км/год

**4** 10. Знайди 20 % від значення виразу

$$\left(11,5 - 4\frac{7}{20} + 3\frac{1}{9} \cdot (-4,5)\right) : 1\frac{4}{5} + 5\frac{29}{36}$$

А. 0,2      Б. 0,3      В. 0,4      Г. 0,6

11. Для якого значення  $a$  рівняння  $(a + 5)x = 4 + 3a$  має корінь, що дорівнює числу 4?

А.  $-12$       Б.  $16$       В.  $12$       Г.  $-16$

12. На першій тарілці слив було втричі менше, ніж на другій. Після того як з другої тарілки переклали до першої 3 сливи, їх там стало вдвічі більше, ніж на першій. Скільки слив було на другій тарілці спочатку?

А. 27      Б. 24      В. 9      Г. 30

## ЗАВДАННЯ ДЛЯ ПЕРЕВІРКИ ЗНАНЬ ДО § 40–43

- 1** 1. Обчисли:  
1)  $-2,7 + 1,2$ ;      2)  $4 - 8$ ;      3)  $13 \cdot (-8)$ ;      4)  $-42 : (-2)$ .
2. Який знак («+» чи «-») має корінь рівняння:  
1)  $2x = -17$ ;      2)  $-5x = -17$ ?
3. Чи є число  $-2$  коренем рівняння:  
1)  $x + 3 = -1$ ;      2)  $4x = -8$ ?
- 2** 4. Розв'яжи рівняння  $\frac{3}{8}x = -\frac{9}{32}$ .
5. Знайди корінь рівняння  $3x - 5 = 5x + 9$ .
6. У баскетбольній секції в 4 рази більше учнів, ніж у секції шахів. Скільки учнів у секції шахів, якщо їх там на 18 менше, ніж у баскетбольній секції?
- 3** 7. Розв'яжи рівняння  $0,3(x - 6) = 0,4(8 - x) - 7,1$ .
8. Знайди значення виразу  
 $(-2,42 - (-5,57)) : (-0,7) + (-8) \cdot (-0,6)$ .
- 4** 9. У першому кабінеті інформатики було вдвічі більше комп'ютерів, ніж у другому. Після того як з другого кабінета перенесли 3 комп'ютери в перший, там їх стало втричі більше, ніж у другому. Скільки комп'ютерів було в кожному кабінеті спочатку?

### Додаткові завдання

- 4** 10. Розв'яжи рівняння  $|5x| + 9 = 12$ .
11. Для яких цілих значень  $a$  коренем рівняння  $ax = 8$  є ціле число?
12. Знайди 16 % від значення виразу

$$\left(12,25 - 2\frac{17}{20} + 2\frac{2}{9} \cdot (-6,3)\right) : 3\frac{1}{5} + 4\frac{3}{4}$$

## § 44. Перпендикулярні прямі

### Прямі, що перетинаються

Дві прямі, що мають одну спільну точку, називають **прямими, що перетинаються**. Їхню спільну точку називають **точкою перетину**.

На малюнку 62 прямі  $a$  і  $b$  перетинаються,  $M$  — точка їхнього перетину. Дві прямі, перетинаючись, окрім розгорнутих, утворюють чотири кути зі спільною вершиною, градусна міра яких менша від  $180^\circ$ .

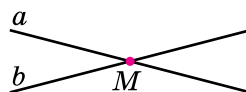

Мал. 62

### Перпендикулярні прямі

Прямі  $AB$  і  $CD$  (мал. 63) перетинаються в точці  $O$ , причому один з утворених кутів — прямий:  $\angle AOD = 90^\circ$ . У цьому випадку прямі  $AB$  і  $CD$  називають **перпендикулярними**<sup>1</sup>.

Оскільки кут  $COD$  — розгорнутий ( $\angle COD = 180^\circ$ ), то  $\angle COA = 180^\circ - \angle AOD = 180^\circ - 90^\circ = 90^\circ$ . Аналогічно міркуючи, маємо:  $\angle COB = 90^\circ$ ,  $\angle BOD = 90^\circ$ .

Прямі, що перетинаються під прямим кутом, називають **перпендикулярними**.

Отже, на малюнку 63 прямі  $AB$  і  $CD$  — перпендикулярні.

Перпендикулярність прямих позначають знаком  $\perp$ .

Записують:  $AB \perp CD$  (мал. 63), читають: «пряма  $AB$  перпендикулярна до прямої  $CD$ ».

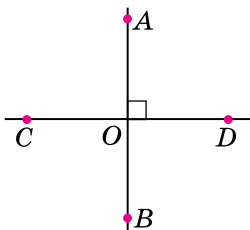

Мал. 63

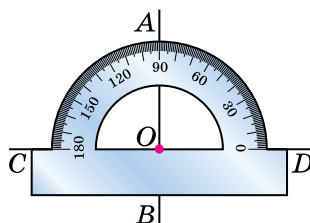

Мал. 64

<sup>1</sup> Слово «перпендикулярний» походить від латинського слова *perpendicularis*, що означає «прямовисний».

## Побудова перпендикулярних прямих

Для побудови перпендикулярних прямих можна використати транспортир (мал. 64) або креслярський косинець.

**Приклад.** Нехай дано точку  $M$ , яка не належить прямій  $a$ . Використовуючи креслярський косинець, побудуй пряму, яка проходить через точку  $M$  і є перпендикулярною до прямої  $a$ .

**Розв'язання.** 1) Розмістимо косинець так, щоб одна зі сторін його прямого кута лежала на прямій  $a$ , а друга проходила через точку  $M$  (мал. 65).

2) Проведемо відрізок уздовж сторони косинця від точки  $M$  до перетину з прямою  $a$ . Позначимо отриману точку буквою  $N$  (мал. 65).

3) Побудуємо пряму  $MN$  (мал. 66). Запишемо:  $MN \perp a$ . Аналогічно можна за допомогою косинця виконати побудову прямої, перпендикулярної до прямої  $a$ , якщо точка  $M$  належить прямій  $a$  (мал. 67).

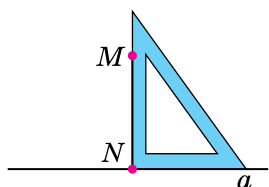

Мал. 65

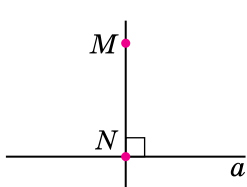

Мал. 66

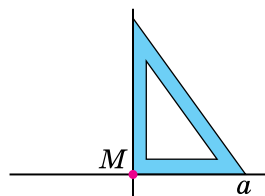

Мал. 67

**Відрізки (або промені), що лежать на перпендикулярних прямих, називають перпендикулярними відрізками (або променями).**

На малюнку 68 зображено перпендикулярні відрізки  $AB$  і  $CD$ , а на малюнку 69 — перпендикулярні промені  $MK$  і  $NP$ .

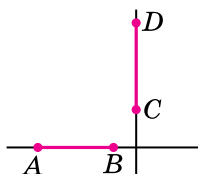

Мал. 68

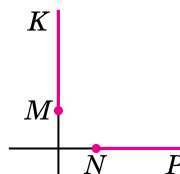

Мал. 69

? Які прямі називають перпендикулярними? ○ За допомогою яких інструментів можна побудувати перпендикулярні прямі? ○ Які відрізки і які промені називають перпендикулярними?



**1** 1505. На малюнку 63:  $\angle AOD = 90^\circ$ . Як називають прямі  $AB$  і  $CD$ ?

1506. Визнач на око, які прямі на малюнках 70–73 є перпендикулярними. Перевір це, користуючись косинцем або транспортиром.

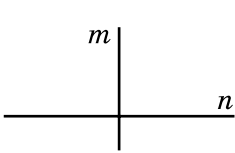

Мал. 70

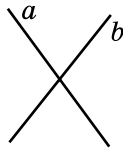

Мал. 71

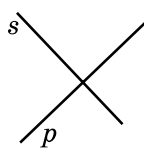

Мал. 72

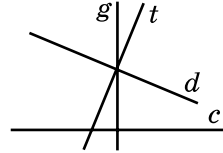

Мал. 73

1507. На малюнку 74  $MKPN$  — прямокутник. Випиши всі пари перпендикулярних прямих.

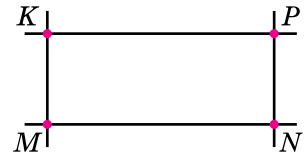

Мал. 74

1508. Наведи з довідки приклади перпендикулярних прямих.

**2** 1509. Накреси пряму  $a$  та точки  $C$  і  $D$  так, як на малюнку 75. За допомогою косинця побудуй пряму  $CK$ , перпендикулярну до прямої  $a$ , та пряму  $DF$ , перпендикулярну до прямої  $a$ .

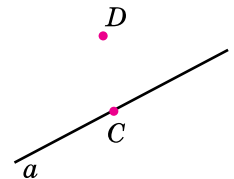

Мал. 75

1510. Через точку  $A$ , що не належить прямій  $m$ , побудуй за допомогою косинця пряму  $n$ , перпендикулярну до прямої  $m$ .

1511. Через точку  $Q$ , що належить прямій  $a$ , побудуй за допомогою косинця пряму  $b$ , перпендикулярну до прямої  $a$ .

1512. Знайди всі пари перпендикулярних прямих на малюнку 76. Виконай відповідні записи.

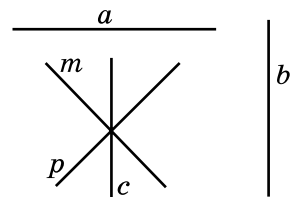

Мал. 76

**3** 1513. Накреси кут  $AOB$ , градусна міра якого дорівнює  $65^\circ$ . На стороні  $OA$  познач точку  $K$ , віддалену від вершини кута на 3 см. Проведи через точку  $K$  прямі, перпендикулярні до прямих  $AO$  і  $BO$ .

1514. Накреси кут  $MKP$ , градусна міра якого дорівнює  $50^\circ$ . На стороні  $KP$  познач точку  $A$ , віддалену від вершини кута на 2,5 см. Проведи через точку  $A$  прямі, перпендикулярні до прямих  $KM$  і  $KP$ .

1515. Накресли чотирикутник  $ABCD$  такий, що:

- 1)  $AB \perp BC$ ;
- 2)  $AB \perp BC, AB \perp AD$ ;
- 3)  $AB \perp AD, BC \perp CD$ .

1516. Накресли гострокутний трикутник  $ABC$ . Проведи через кожну його вершину пряму, перпендикулярну до протилежної сторони. Виконай відповідні записи.

4

1517. Накресли тупокутний трикутник  $MNK$ . Проведи через кожну з його вершин пряму, перпендикулярну до прямої, що містить протилежну сторону (наприклад, через вершину  $M$  проведи пряму, перпендикулярну до прямої, що містить сторону  $NK$ ). Виконай відповідні записи.



1518. Запиши всі цілі числа, що містяться на координатній прямій між числами:

- 1)  $-5,73$  і  $0,8$ ;
- 2)  $-14,9$  і  $-5,7$ .

1519. Сплав містить дві частини цинку і п'ять частин заліза. Визнач масу сплаву, якщо заліза в ньому на 768 г більше, ніж цинку.



1520. У 2022 році податок на прибуток становив 18 %, також із заробітної плати утримувалося 1,5 % військового збору. Зарплата Наталі — 12 800 грн. Скільки вона отримає «на руки» після сплати податку та військового збору?



1521. Доведи, що зі ста натуральних чисел від 1 до 100 не можна вибрати сімдесят одне число так, щоб їхня сума дорівнювала сумі інших чисел.

## § 45. Паралельні прямі

### Поняття про паралельні прямі

Дві різні прямі, побудовані на аркуші паперу або дошці, можуть перетинатися в одній точці (мал. 77) або не перетинатися (мал. 78). Аркуш паперу, дошка дають уявлення про площину. Також уявлення про площину дають поверхня стола, шибка тощо.

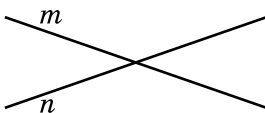

Мал. 77

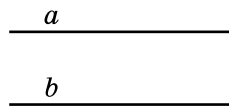

Мал. 78

Дві прямі, які лежать в одній площині й не перетинаються, називають **паралельними**<sup>1</sup>.

На малюнку 78 зображено паралельні прямі  $a$  і  $b$ .

Перпендикулярність прямих позначають знаком  $\perp$ .

Записують:  $a \parallel b$  (мал. 78), читають: «пряма  $a$  паралельна прямій  $b$ ».

Уявлення про паралельні прямі дає нам, наприклад, пряма ділянка залізничних рейок (мал. 79).



Мал. 79

### Побудова паралельних прямих

**Приклад.** Дано пряму  $a$  і точку  $N$ , яка не належить прямій  $a$  (мал. 80). За допомогою косинця і лінійки побудувати пряму, яка проходить через точку  $N$  і паралельна прямій  $a$ .

**Розв'язання.** 1) Одну сторону прямого кута косинця прикладаємо до прямої  $a$ .

2) До другої сторони прямого кута косинця прикладаємо лінійку.

3) Пересуваємо косинець уздовж лінійки доти, доки друга сторона прямого кута косинця не пройде через точку  $N$ .

4) Уздовж цієї сторони проводимо пряму  $b$ .

Маємо  $a \parallel b$ .

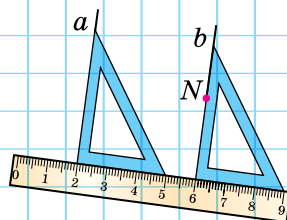

Мал. 80

Ця побудова ґрунтується на такій **властивості**:

**якщо дві прямі на площині перпендикулярні до третьої прямої, то вони паралельні (мал. 81).**

Цю властивість буде доведено у старших класах.

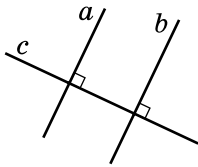

Мал. 81

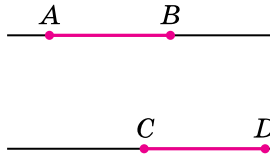

Мал. 82

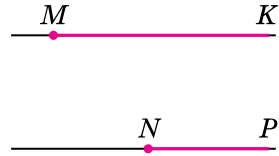

Мал. 83

**Відрізки (або промені), що лежать на паралельних прямих, називають *паралельними відрізками* (або *променями*).**

На малюнку 82 зображено паралельні відрізки  $AB$  і  $CD$ , а на малюнку 83 — паралельні промені  $MK$  і  $NP$ .

- ? Що дає нам уявлення про площину? ○ Які прямі називають паралельними? ○ За допомогою яких інструментів можна побудувати паралельні прямі? ○ Чи можуть перетинатися дві прямі, перпендикулярні до третьої прямої? ○ Які відрізки та які промені називають паралельними?

**1** 1522. (Усно.) Наведи приклади паралельних прямих з довідки.

1523. Визнач на око пари паралельних прямих на малюнку 84. Перевір це, користуючись косинцем і лінійкою. Виконай відповідні записи.

1524. На малюнку 85  $ABCD$  — прямокутник. Запиши пари паралельних прямих.

**2** 1525. Проведи пряму  $a$  та познач точки  $M$  і  $N$ , як показано на малюнку 86. За допомогою косинця і лінійки побудуй прямі  $MP$  і  $NK$ , паралельні прямій  $a$ . Переконайся, що  $MP \parallel NK$ .

1526. Проведи пряму  $b$  та познач точки  $C$  і  $D$ , як показано на малюнку 87. За допомогою косинця і лінійки побудуй прямі  $CK$  і  $DM$ , паралельні прямій  $b$ . Переконайся, що  $CK \parallel DM$ .

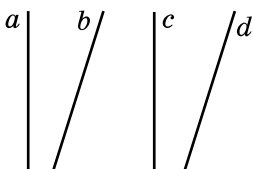

Мал. 84

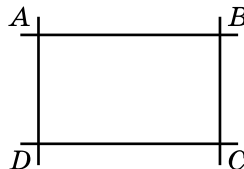

Мал. 85

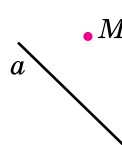

Мал. 86

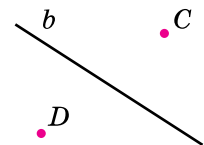

Мал. 87

**3** 1527. Побудуй кут  $AOB$ , градусна міра якого дорівнює  $115^\circ$ . Познач у внутрішній області кута точку  $D$  і проведи через цю точку прямі, паралельні променям  $AO$  і  $BO$ .

1528. Побудуй кут  $COD$ , градусна міра якого дорівнює  $70^\circ$ . Познач у внутрішній області кута точку  $A$  і проведи через цю точку прямі, паралельні променям  $CO$  і  $DO$ .

1529. Накресли прямокутний трикутник  $ABC$ . Проведи через кожну з його вершин пряму, паралельну прямій, що містить протилежну сторону трикутника (наприклад, через вершину  $A$  слід провести пряму, паралельну прямій  $BC$ ). Зроби відповідні записи.

1530. Накресли гострокутний трикутник  $MNK$ . Проведи через кожну з його вершин пряму, паралельну прямій, що містить протилежну сторону.

1531. Накресли чотирикутник, у якого:

- 1) дві сторони паралельні, а дві інші — непаралельні;
- 2) протилежні сторони попарно паралельні.

**4** 1532. Накресли чотирикутник  $ABCD$ , який не мав би жодної пари паралельних сторін.

 1533. Заміни зірочку знаком  $>$ ,  $<$  або  $=$ , щоб утворилася правильна нерівність або рівність:

- 1)  $-12 + (-3) * -14$ ;      2)  $-18 + 7 * -11$ ;
- 3)  $-5 - 4 * 9$ ;      4)  $4 - (-5) * -9$ .

 1534. Розв'яжи рівняння:

- 1)  $7(6x - 5) = 4(x - 3) - 11,6$ ;
- 2)  $\frac{5}{6} \left( \frac{1}{3}x - 0,2 \right) = 3x - 8\frac{1}{3}$ .

 1535. Автомобіль рухається зі швидкістю  $60$  км/год. На узбіччі дороги встановлено знак обмеження  $40$  км/год. У скільки разів водій перевищив швидкість?



 1536. У 2011 році вік Богдана дорівнював сумі цифр року його народження. У якому році народився Богдан?

## § 46. Координатна площина



Розташування точки на координатній прямій визначається числом — координатою цієї точки.

## Поняття про координатну площину

**Приклад 1.** Тарас купив квиток у кінотеатр, на якому написано: «Ряд 4, місце 7», а в Аліси: «Ряд 7, місце 4». На малюнку 88 показано місця, на яких сидітимуть глядачі під час кіносеансу. Розташування глядача в залі кінотеатру можна записати так: для Тараса  $(4; 7)$ , а для Аліси  $(7; 4)$ , де в дужках спочатку записано номер ряду, а за ним — номер місця в цьому ряду.

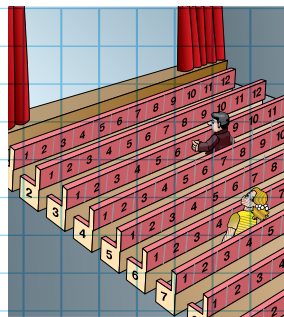

Мал. 88

Розташування глядача в залі кінотеатру визначається двома числами. Так само двома числами визначається розміщення точки на площині.

Проведемо дві перпендикулярні координатні прямі, які перетинаються в точці  $O$  (мал. 89) — їх спільному початку відліку. Ці прямі називають **осями координат**, точку  $O$  — **початком координат**. Горизонтальну вісь називають **віссю абсцис** і позначають буквою  $x$ ; вертикальну вісь називають **віссю ординат** і позначають буквою  $y$ . Вісь абсцис і вісь ординат утворюють **прямокутну систему координат** на площині. Площину, на якій задано прямокутну систему координат, називають **координатною площиною**.

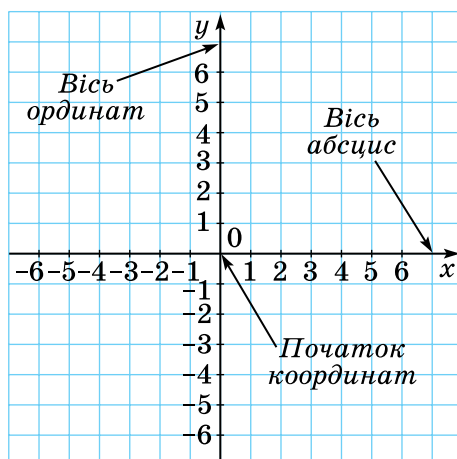

Мал. 89

## Координати точки

**Приклад 2.** На координатній площині позначимо точку  $A$  (мал. 90). Проведемо через цю точку пряму  $AN$ , перпендикулярну до осі абсцис, і пряму  $AK$ , перпендикулярну до осі ординат. Точка  $N$  належить осі абсцис і має координату  $-3$ , а точка  $K$  належить осі ординат і має координату  $4$ . Число  $-3$  називають **абсцисою** точки  $A$ , а число  $4$  — **ординатою** точки  $A$ .

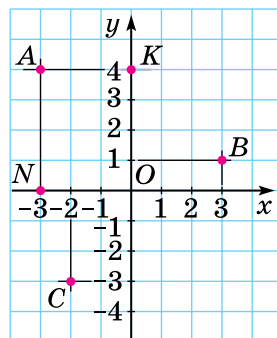

Мал. 90

Абсцису й ординату разом називають *координатами точки*.

Координати точки записують у дужках:  $A(-3; 4)$ .

Читають: «точка  $A$  з координатами  $-3$  і  $4$ ».



Записуючи координати точки, абсцису завжди пишуть на першому місці, а ординату — на другому.

Аналогічно знаходимо координати точок  $B(3; 1)$  і  $C(-2; -3)$ .

**Приклад 3.** Якщо точка лежить на осі абсцис, то її ордината дорівнює нулю; якщо точка лежить на осі ординат, то її абсциса дорівнює нулю. На малюнку 91 точки  $D, M, N, P, O$  мають координати:  $D(0; 1)$ ,  $M(3; 0)$ ,  $N(0; -3)$ ,  $P(-4; 0)$ ,  $O(0; 0)$ .

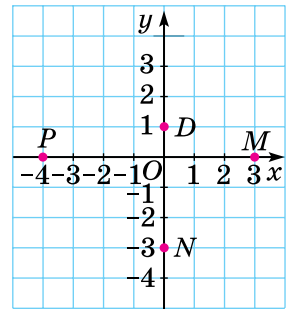

Мал. 91

Щоб визначити розміщення будь-якої точки на площині, потрібно знати її координати.



Кожній точці на координатній площині відповідає впорядкована пара чисел — її абсциса й ордината. Навпаки, кожній впорядкованій парі чисел відповідає одна точка площини, для якої ці числа є координатами.

**Приклад 4.** Побудуємо на координатній площині точку  $L(3; -4)$  (мал. 92).

1) на осі абсцис знайдемо точку з координатою  $3$ , через неї проведемо пряму, перпендикулярну до осі абсцис (осі  $x$ );  
2) на осі ординат знайдемо точку з координатою  $-4$ , через неї проведемо пряму, перпендикулярну до осі ординат (осі  $y$ );  
3) точку перетину проведених прямих позначимо буквою  $L$ , ця точка є шуканою, бо її абсциса дорівнює  $3$ , а ордината дорівнює  $-4$ .

Точку  $L$  можна побудувати інакше: відрахувавши від точки  $O$  праворуч  $3$  одиниці, а потім від отриманої точки вниз  $4$  одиниці.

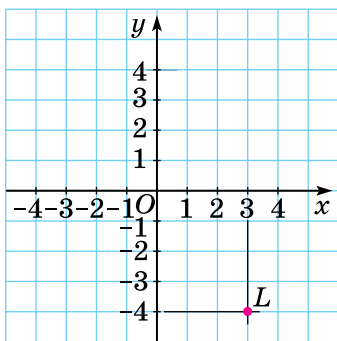

Мал. 92



Мал. 93

Осі координат розбивають площину на чотири частини, які називають **координатними чвертями**, або **координатними кутами**.

Нумерацію чвертей і знаки координат у чвертях показано на малюнку 93.

*А ще раніше...*

Описану систему координат називають також *декартовою системою координат* на честь французького філософа і математика *Рене Декарта* (1596–1650), якому належить ідея введення координат у математиці.

- ? Як називають осі координат? ○ Як називають точку перетину осей координат? ○ Як називають пару чисел, що визначає положення точки на площині? ○ Як записують координати точки? ○ Як поділено координатну площину на чверті?

**1** 1537. Назви абсцису й ординату точки:  $A(-2; 3)$ ;  $B(4; 0)$ ;  $C(12; -5)$ ;  $D(0; 8)$ .

1538. Дано точки:  $A(2; -3)$ ;  $B(4; 2)$ ;  $C(-3; 5)$ ;  $D(5; 4)$ . Назви точку:

- 1) абсциса якої дорівнює 4;
- 2) ордината якої дорівнює 5;
- 3) абсциса якої дорівнює 2;
- 4) ордината якої дорівнює 4.

1539. Дано точки:  $S(-5; 2)$ ;  $M(3; -4)$ ;  $B(-4; -5)$ ;  $F(2; 3)$ . Укажи точку:

- 1) абсциса якої дорівнює  $-4$ ;
- 2) ордината якої дорівнює 2;
- 3) абсциса якої дорівнює 3;
- 4) ордината якої дорівнює 3.



1540. У яких координатних кутах розміщені точки, які зображено на малюнку 94?

1541. У яких координатних кутах розміщені точки, які зображено на малюнку 95?

**2** 1542. Знайди координати точок, які зображено на малюнку 96.

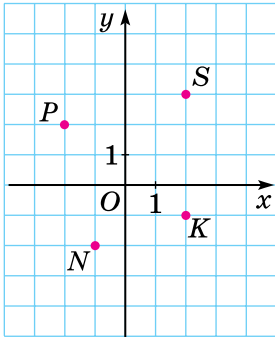

Мал. 94

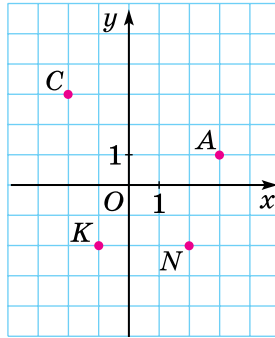

Мал. 95

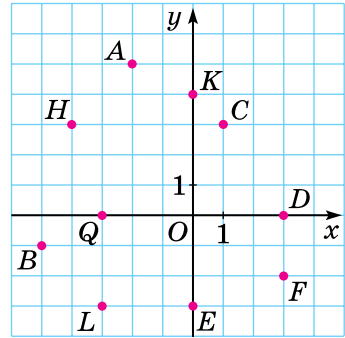

Мал. 96

1543. Знайди координати точок, які зображено на малюнку 97.

1544. Запиши координати двох точок, які:

- 1) належать осі абсцис;
- 2) належать осі ординат;
- 3) мають абсцису  $-2$ ;
- 4) мають ординату  $4$ .

1545. Запиши координати трьох точок, які:

- 1) мають абсцису  $7$ ;
- 2) мають ординату  $-3$ .

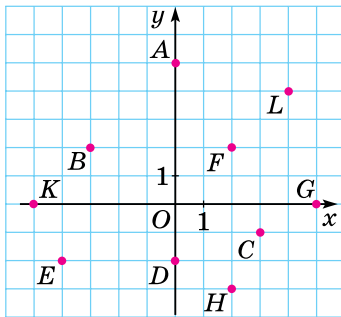

Мал. 97

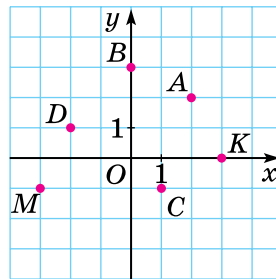

Мал. 98

1546. За малюнком 98 назви:

- 1) координати точок  $A, B, C, D, M, K$ ;
- 2) абсциси точок  $A, K, D$ ;
- 3) ординати точок  $B, C, M$ ;
- 4) точку, ордината якої дорівнює нулю;
- 5) точку, абсциса якої дорівнює нулю;
- 6) точки, що мають однакові ординати.

1547. Туристи склали маршрут походу (мал. 99), старт і фініш якого в точці  $O$ , а зупинки в точках  $A, B, C, N$  і  $E$ . Довжині однієї клітинки відповідає 1 км. Продовжи запис, що описує маршрут:  $O \rightarrow 2$  км на схід (точка  $A$ )  $\rightarrow \dots \rightarrow \dots \rightarrow \dots \rightarrow \dots \rightarrow \dots$  (точка  $O$ ).

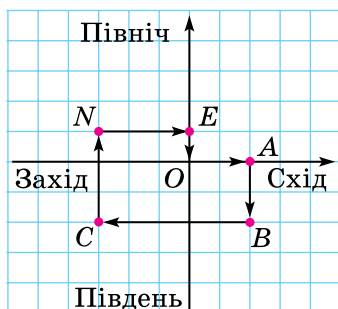

Мал. 99

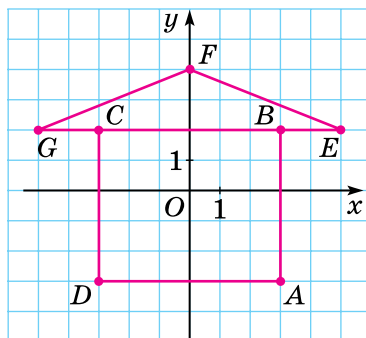

Мал. 100

1548. Знайди координати точок  $A, B, C, D, E, F, G$  на малюнку 100.

1549. Знайди координати точок  $A, B, C, D, E, F, G, H$  на малюнку 101.

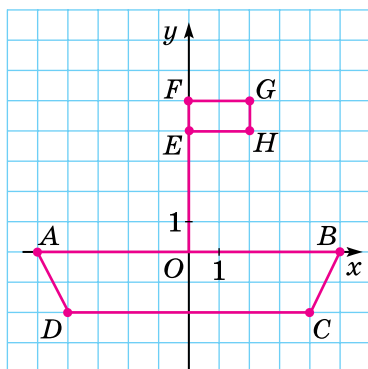

Мал. 101

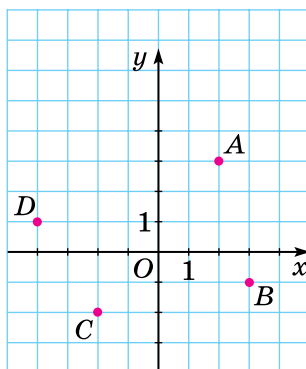

Мал. 102

1550. (Усно.) На малюнку 102  $Ox$  і  $Oy$  — перпендикулярні шосейні дороги, штрихи — кілометрові стовпи. На якій відстані від шосе  $Ox$  і від шосе  $Oy$  розташовано будинок, який позначено точкою  $A$ ; точкою  $B$ ; точкою  $C$ ; точкою  $D$ ?

1551. Побудуй систему координат, узявши за одиничний відрізок довжину однієї клітинки. Познач на координатній площині точки  $A(1; 4), B(-2; 5), C(-3; 3), D(5; -2), E(0; 3), F(2; -3), M(-4; 0), N(-1; -4)$ .

**1552.** Познач на координатній площині точки:  $M(2; 5)$ ,  $N(-3; 4)$ ,  $K(2; -5)$ ,  $P(-1; -3)$ ,  $F(0; -5)$ ,  $E(4; -3)$ ,  $T(-1; 0)$ ,  $D(1; 4)$ .

**1553.** Побудуй точку  $M(-3; 4)$  і точку  $N$ , координатами якої є числа, протилежні відповідним координатам точки  $M$ . Знайди середину відрізка  $MN$ .

**1554.** Познач точку  $A(3; -2)$  та точку  $B$ , координати якої дорівнюють модулям відповідних координат точки  $A$ . Знайди середину відрізка  $AB$ .

**1555.** На координатній площині накресли чотирикутник  $ABCD$ , якщо:  $A(2; -3)$ ,  $B(2; 4)$ ,  $C(-2; 4)$ ,  $D(-2; -3)$ . Як називають такий чотирикутник?

**1556.** На координатній площині накресли чотирикутник  $KLMN$ , якщо:  $K(-2; -4)$ ,  $L(-2; 1)$ ,  $M(3; 1)$ ,  $N(3; -4)$ . Як називають такий чотирикутник?

**1557.** На координатній площині побудуй чотири точки, абсциси яких дорівнюють  $-2$ . Чи лежать ці точки на одній прямій?

**1558.** На координатній площині побудуй чотири точки, ординати яких дорівнюють  $3$ . Чи лежать ці точки на одній прямій?

**1559.** У якій чверті розміщуються точки:  $A(-3; 7)$ ;  $B(0,9; 0,4)$ ;  $C\left(-\frac{1}{5}; -\frac{2}{7}\right)$ ;  $D(7,9; -12,5)$ ?

**1560.** У якій чверті розміщені точки:  $A(-7; -1)$ ;  $B(14; -9)$ ;  $C(-0,4; 0,05)$ ;  $D\left(\frac{1}{17}; 1\frac{1}{8}\right)$ ?

**3** **1561.** (Усно.) У якій чверті лежить точка  $M(x; y)$ , якщо:

1)  $x > 0$ ,  $y < 0$ ;

2)  $x > 0$ ,  $y > 0$ ;

3)  $x < 0$ ,  $y > 0$ ;

4)  $x < 0$ ,  $y < 0$ ?

**1562.** На малюнку 103 точки координатної площини названо буквами української абетки. Заміни координати точок відповідними буквами і прочитай прізвища українських поетів:



1) (2; 4), (-4; 2), (-2; -4), (2; 4);

2) (4; -2), (-6; 0), (4; 2), (6; 0);

3) (-4; 2), (0; 6), (6; 0), (0; 6), (-4; -2), (4; 2);

4) (-2; 4), (2; -4), (2; 4), (-4; 2), (0; -6), (-4; -2), (-2; 4), (2; -4).

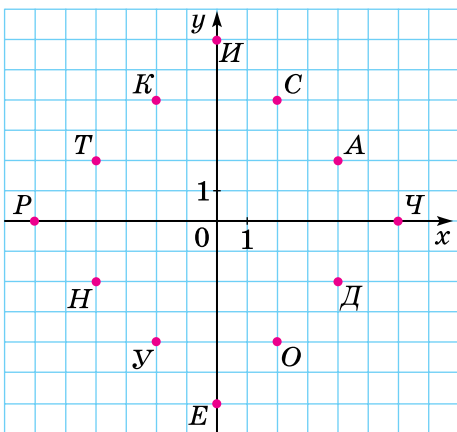

Мал. 103

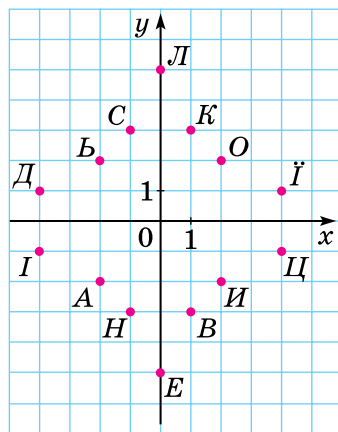

Мал. 104

**1563.** На малюнку 104 точки координатної площини названо буквами української абетки. Заміни координати точок відповідними буквами та прочитай назви міст України:

- 1)  $(1; 3)$ ,  $(2; -2)$ ,  $(4; 1)$ ,  $(1; -3)$ ;
- 2)  $(0; 5)$ ,  $(-2; 2)$ ,  $(1; -3)$ ,  $(-4; -1)$ ,  $(1; -3)$ ;
- 3)  $(-4; 1)$ ,  $(2; 2)$ ,  $(-1; -3)$ ,  $(0; -5)$ ,  $(4; -1)$ ,  $(-2; 2)$ ,  $(1; 3)$ ;
- 4)  $(2; 2)$ ,  $(-4; 1)$ ,  $(0; -5)$ ,  $(-1; 3)$ ,  $(-2; -2)$ .

**1564.** Познач на координатній площині точки  $E(6; 6)$ ,  $M(-2; 2)$ ,  $N(4; 1)$ ,  $P(-2; 4)$ . Проведи прямі  $EM$  і  $NP$ . Знайди координати точок перетину:

- 1) прямих  $EM$  і  $NP$ ;
- 2) прямої  $EM$  з віссю абсцис;
- 3) прямої  $NP$  з віссю ординат.

**1565.** Познач на координатній площині точки  $A(-8; 1)$ ,  $B(2; -6)$ ,  $C(4; 7)$ ,  $D(-8; 9)$ . Проведи прямі  $AC$  і  $BD$ . Знайди координати точки перетину:

- 1) прямих  $AC$  і  $BD$ ;
- 2) прямої  $AC$  з віссю абсцис;
- 3) прямої  $BD$  з віссю ординат.

**1566.** Познач на координатній площині точки  $M(5; -3)$ ,  $N(4; 2)$  і  $K(-1; 2)$ . Проведи промені  $MN$  і  $MK$ . Знайди міру кута  $NMK$  за допомогою транспортира.

**1567.** Познач на координатній площині точки  $M(0; 6)$ ,  $N(12; 2)$  і  $K(-8; -2)$ . Проведи промені  $MN$  і  $MK$ . Знайди міру кута  $KMN$  за допомогою транспортира.

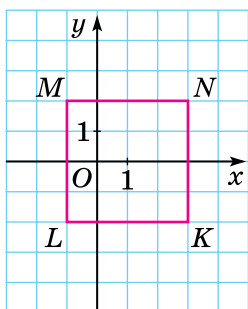

Мал. 105

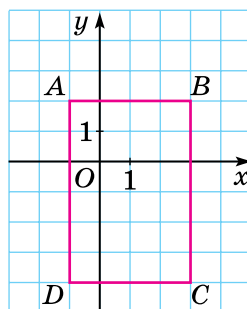

Мал. 106

- 1568.** 1) Як називають чотирикутник, який зображено на малюнку 105?  
 2) Знайди координати вершин чотирикутника  $KLMN$ .  
 3) Знайди площу і периметр чотирикутника  $KLMN$ .
- 1569.** 1) Як називають чотирикутник, який зображено на малюнку 106?  
 2) Знайди координати вершин чотирикутника  $ABCD$ .  
 3) Знайди площу й периметр чотирикутника  $ABCD$ .
- 1570.** На координатній площині проведи пряму, що проходить через точки  $A(5; 4)$  і  $B(-1; 1)$ . Познач на цій прямій:  
 1) точку, абсциса якої дорівнює 1;  
 2) точку, ордината якої дорівнює 0.  
 Запиши координати отриманих точок.
- 1571.** На координатній площині проведи пряму, що проходить через точки  $C(2; 6)$  і  $D(-2; -2)$ . Познач на цій прямій:  
 1) точку, абсциса якої дорівнює 0;  
 2) точку, ордината якої дорівнює 4.  
 Запиши координати цих точок.
- 1572.** Дано координати трьох вершин прямокутника  $ABCD$ :  $A(-4; 1)$ ,  $B(2; 1)$ ,  $C(2; -3)$ .  
 1) Накреси цей прямокутник.  
 2) Знайди координати точки  $D$ .  
 3) Знайди координати точки перетину відрізків  $AC$  і  $BD$  (діагоналей прямокутника).  
 4) Знайди площу і периметр прямокутника.
- 1573.** Дано координати двох вершин квадрата  $ABCD$ :  $A(-1; 2)$  і  $B(4; 2)$ .  
 1) Накреси квадрат  $ABCD$  (два випадки).  
 2) Знайди координати точок  $C$  і  $D$ .  
 3) Знайди площу і периметр квадрата.
- 1574.** Побудуй коло із центром у точці  $O(2; -1)$ , яке про-

ходить через точку  $A(1; 2)$ . Чи належать колу точки  $B(-1; 0)$ ,  $C(-2; -1)$ ,  $D(1; -4)$ ,  $E(4; -2)$ ?

4

**1575.** Малюємо за координатами. Накресли на координатній площині замкнену ламану, послідовними вершинами якої є точки з координатами:  $(1; 7)$ ,  $(0; 10)$ ,  $(-1; 11)$ ,  $(-2; 10)$ ,  $(0; 7)$ ,  $(-2; 5)$ ,  $(-7; 3)$ ,  $(-8; 0)$ ,  $(-9; 1)$ ,  $(-9; 0)$ ,  $(-7; -2)$ ,  $(-2; -2)$ ,  $(-3; -1)$ ,  $(-4; -1)$ ,  $(-1; 3)$ ,  $(0; -2)$ ,  $(1; -2)$ ,  $(0; 0)$ ,  $(0; 3)$ ,  $(1; 4)$ ,  $(2; 4)$ ,  $(3; 5)$ ,  $(2; 6)$ ,  $(1; 9)$ ,  $(0; 10)$  та точку  $(1; 6)$ . Яку тварину намальовано?

**1576.** Малюємо за координатами. Накресли на координатній площині дві замкнені ламані, послідовними вершинами яких є точки з координатами:  $(4; -1)$ ,  $(7; -2)$ ,  $(-2; -3)$ ,  $(-10; 4)$ ,  $(-3; 2)$ ,  $(1; 5)$ ,  $(8; 3)$ ,  $(7; -2)$  і  $(-10; 4)$ ,  $(-12; 6)$ ,  $(-9; 9)$ ,  $(-12; 8)$ ,  $(-15; 9)$ ,  $(-12; 6)$ . Познач точку  $(4; 2)$ . Яка тварина тобі посміхається?

**1577.** Познач на координатній площині всі точки, у яких абсциса й ордината — невід’ємні числа, а їхня сума дорівнює 5. Яку фігуру утворять ці точки?

**1578.** Зобрази на координатній площині множину точок  $(x; y)$  таких, що:

1)  $-1 \leq x \leq 3$ ,  $y$  — довільне;

2)  $x \geq 0$ ,  $y \leq 0$ ;

3)  $x = 0$ ,  $y \geq 0$ ;

4)  $|x| \leq 1$ ,  $|y| \leq 2$ .



**1579.** Скільки відсотків складають:

1) 5 кг від 1 ц;

2) 12 см від 2 м;

3) 24 хв від 1 год;

4) 36 с від 1 хв?

**1580.** Спрости вираз  $(2x - y) + (y - 3x) - (2y - 4x)$  та знайди

його значення, якщо  $x = 2\frac{1}{3}$ ,  $y = -3\frac{1}{2}$ .

**1581.** Знайди значення виразу

$$2(3x - 5y) - 5(2x - 4y), \text{ якщо } 5y - 2x = -17.$$



**1582.** Іра щодня випиває 150 г свіжовичавленого соку. У 100 г соку міститься 12 г вуглеводів. Скільки вуглеводів Іра споживає щодня, випиваючи сік?



**1583.** У шести коробках лежать кульки: у першій — 1, у другій — 2, у третій — 3, у четвертій — 4, у п’ятій — 5, у шостій — 6. За один хід дозволяється в будь-які дві коробки додати по одній кульці. Чи можна за кілька ходів зрівняти кількість кульок у всіх коробках?

## § 47. Приклади графіків залежностей між величинами

На координатній площині можна будувати графіки залежностей між різними величинами.

### Графік залежності температури від часу

**Приклад 1.** Метеорологи упродовж доби вимірювали температуру повітря через кожні дві години. За результатами вимірювань склали таблицю:

$t$ , год	0	2	4	6	8	10	12	14	16	18	20	22	24
$T$ , °C	4	2	0	-3	-4	-1	2	5	7	5	4	3	1

Ця таблиця характеризує залежність температури повітря від часу. Таку залежність можна зобразити графічно. Побудуємо прямокутну систему координат (мал. 107).

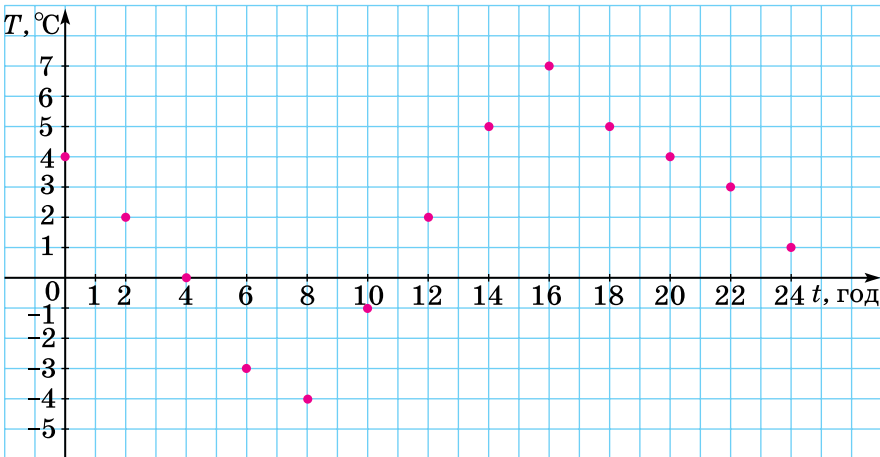

Мал. 107

На осі абсцис відкладатимемо значення часу ( $t$ , год) так, що одній клітинці відповідатиме одна година. На осі ординат відкладатимемо значення температури ( $T$ , °C) так, що одній клітинці відповідатиме один градус. Далі на координатній площині побудуємо всі точки, координатами яких є відповідні числа з таблиці, — усього 13 точок:  $(0; 4)$ ,  $(2; 2)$ , ...,  $(24; 1)$ . Абсциса кожної точки — значення часу, а ордината — значення температури повітря в цей час. Якби метеорологи вимірювали температуру частіше (наприклад, через кожен годину чи кожні 30 хв), то одержали б значно більше точок, які б лежали щільніше одна до одної на координатній площині. Якщо припустити, що різних стрибків температури не було, і сполучити знайдені точки

плавною лінією, то одержимо *графік залежності температури повітря від часу* (мал. 108).

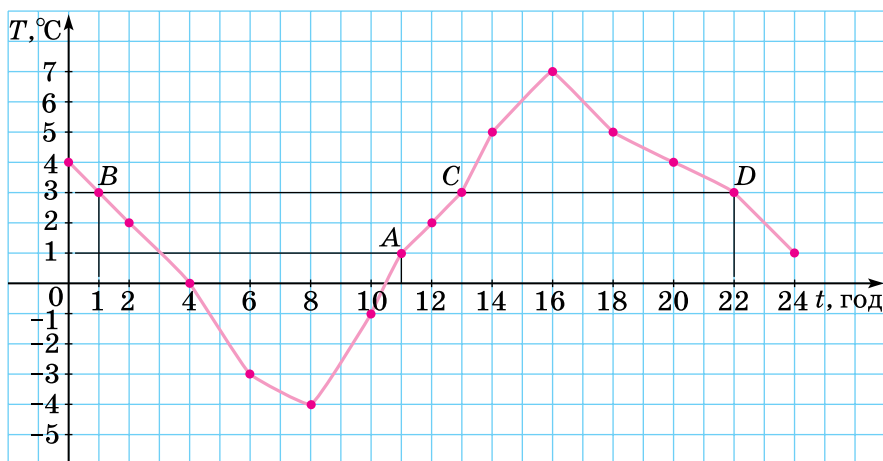

Мал. 108

Побудований графік наочно описує зміну температури упродовж доби. За допомогою графіка можна дати відповіді на багато запитань.

**Приклад 2.** Користуючись графіком, побудованим у прикладі 1, знайти: 1) якою була температура об 11 год;

2) о котрій годині температура становила 3 °C.

**Розв'язання.** 1) На осі абсцис, де відкладено час  $t$ , знайдемо число 11. Будуємо пряму, перпендикулярну до осі абсцис, що проходить через точку (11; 0). Ця пряма перетинає графік у точці A. Знайдемо ординату точки A. Вона дорівнює 1. Отже, об 11 год температура була 1 °C.

2) На осі ординат, де відкладено значення температури  $T$ , знайдемо число 3. Будуємо пряму, перпендикулярну до осі ординат, що проходить через точку (0; 3). Ця пряма перетинає графік у трьох точках: B, C і D. Знайдемо абсциси цих точок: 1, 13, 22 відповідно. Отже, температура 3 °C була близько 1 год, близько 13 год і близько 22 год.

### Графік залежності відстані від часу

**Приклад 3.** Мотоцикліст рухався зі швидкістю 40 км/год. Він порахував залежність відстані ( $s$ , км) від часу ( $t$ , год) й одержав таблицю:

$t$ , год	0	1	2	3	4	5
$s$ , км	0	40	80	120	160	200



Побудуємо графік цього руху. На осі абсцис відкладаємо значення часу ( $t$ , год) так, що одній годині відповідає дві клітинки, а на осі ординат відкладаємо значення відстані ( $s$ , км) так, що одній клітинці відповідає відстань 20 км. Побудуємо точки  $(0; 0)$ ,  $(1; 40)$ ,  $(2; 80)$ ,  $(3; 120)$ ,  $(4; 160)$  і  $(5; 200)$ . Приклавши лінійку до побудованих точок, бачимо, що вони лежать на одній прямій. Сполучивши точки відрізками, одержимо *графік залежності відстані від часу* за сталої швидкості (мал. 109).

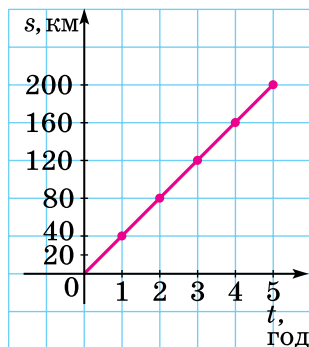

Мал. 109

Цю залежність відстані  $s$  (у км) від часу  $t$  (у год) можна задати формулою  $s = 40t$ .

Як і в попередньому прикладі, користуючись графіком, ми можемо розв'язати задачі двох типів: знаючи час, знайти відстань, яку подолали за цей час, і, навпаки, знайти час, за який подолали деяку відстань.

- ?** Розглянь приклад 1 і поясни, як побудувати графік залежності температури від часу. **○** Що можна знайти, використовуючи графік з прикладу 1? **○** Розглянь приклад 3 і поясни, як побудувати графік залежності відстані від часу.

**2** **1584.** Побудуй графік залежності температури повітря ( $T$ , °C) від часу ( $t$ , год) за даними такої таблиці:

$t$ , год	0	1	2	3	4	5	6	7	8	9	10	11	12
$T$ , °C	3	1	1	-1	-2	-4	-3	-2	0	1	3	3	4

**1585.** Побудуй графік залежності температури повітря ( $T$ , °C) від часу ( $t$ , год) за даними таблиці:

$t$ , год	0	1	2	3	4	5	6	7	8
$T$ , °C	2	1	-1	-2	-4	-5	-3	-1	1

**1586.** Майстер за одну годину виготовляє 10 деталей. Заповни в зошиті таблицю залежності кількості деталей  $n$ , які виготовив майстер, від тривалості роботи  $t$ :

$t$ , год	1	2	3	4	5	6	7	8
$n$ , дет.								

**1587.** Ручка коштує 4 грн. Заповни в зошиті таблицю залежності між кількістю  $n$  придбаних ручок і їхньою вартістю  $C$ .

$n$ , шт.	1	2	3	4	5
$C$ , грн					

**1588.** На малюнку 110 зображено графік залежності температури повітря ( $T$ , °C) від часу ( $t$ , год) упродовж доби. Користуючись графіком, знайди:

- якою була температура повітря о 2 год; о 6 год; о 10 год; о 14 год;
- о котрій годині температура повітря була  $-5$  °C;  $-2$  °C;  $1$  °C.



Мал. 110

**1589.** Користуючись графіком залежності температури повітря ( $T$ , °C) від часу ( $t$ , год) за малюнком 110, знайди:

- якою була температура повітря о 4 год; о 8 год; о 16 год;
- о котрій годині температура повітря була  $-4$  °C;  $-1$  °C;  $5$  °C.

**1590.** На малюнку 111 зображено графік залежності відстані  $s$  (у км), яку проїхав автомобіль, від часу руху  $t$  (у год):

- яку відстань  $s$  проїхав автомобіль, якщо  $t = 1$  год; 3 год; 4 год;
- за який час  $t$  автомобіль проїхав відстань  $s$ , якщо  $s = 100$  км; 200 км;
- яку відстань загалом подолав автомобіль і за який час?

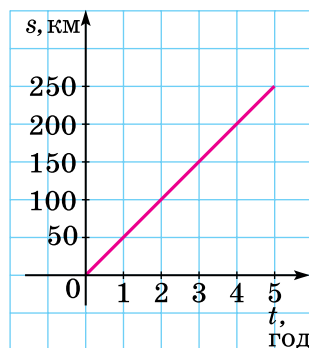

Мал. 111

**1591.** На малюнку 112 зображено графік залежності відстані  $s$  (у км), яку проїхав велосипедист, від часу  $t$  (у год):

- 1) якою була відстань  $s$ , коли  $t = 1$  год; 3 год;
- 2) за який час  $t$  велосипедист проїхав відстань  $s$ , якщо  $s = 30$  км;  $s = 60$  км;
- 3) яку відстань загалом подолав велосипедист і за який час?

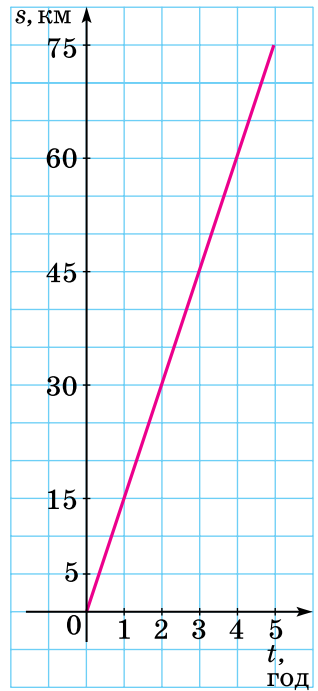

Мал. 112

**3** **1592.** (Усно.) За графіком (мал. 110) дай відповіді на запитання:

- 1) о котрій годині температура була найнижчою, якою саме;
- 2) о котрій годині температура була найвищою, якою саме;
- 3) упродовж якого часу температура повітря була нижчою від нуля, вищою за нуль;
- 4) на скільки градусів змінилася температура у проміжку часу від 4 год до 10 год; від 16 год до 22 год;
- 5) упродовж якого часу температура знижувалася, упродовж якого підвищувалась?

**1593.** Пішохід проходить одну й ту саму відстань 12 км з різними швидкостями.

1) Склади в зошиті таблицю залежності витраченого часу  $t$  (у год) від швидкості руху  $v$  (у км/год):

$v$ , км/год	2	3	4	5	6
$t$ , год					

2) Побудуй графік залежності часу  $t$  від швидкості руху  $v$ .

**1594.** Студент має набрати рукопис обсягом 30 сторінок.

1) Склади в зошиті таблицю залежності витраченого часу  $t$  (у год) від продуктивності праці  $N$  (у с./год):

$N$ , с./год	2	3	4	5	6
$t$ , год					

2) Побудуй графік залежності часу  $t$  від продуктивності праці  $N$ .

1595. На малюнку 113 зображено графік руху туриста. На осі абсцис відкладено час  $t$  (у год), а на осі ординат — відстань  $s$  (у км), на якій перебуває турист від табору. Знайди:

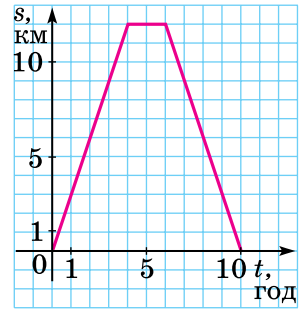

Мал. 113

1) на якій відстані від табору турист був через 3 год після виходу з нього; через 5 год; через 8 год;

2) скільки часу витратив турист на зупинку;

3) через скільки годин після виходу з табору турист був за 6 км від табору; за 9 км від табору.

1596. На малюнку 114 зображено графік руху туриста. На осі абсцис відкладено час  $t$  (у год), а на осі ординат — відстань  $s$  (у км), на якій перебуває турист від свого будинку. Знайди:

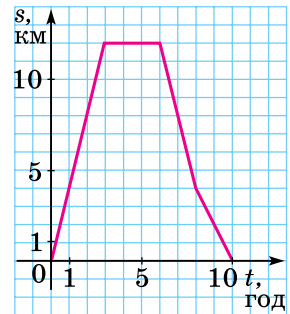

Мал. 114

1) на якій відстані від будинку турист був через 2 год після виходу з нього; через 4 год; через 8 год;

2) скільки часу турист витратив на зупинку;

3) через скільки годин після виходу з будинку турист був за 4 км від нього; за 8 км від нього.

4

1597. На малюнку 115 зображено два графіки залежностей температури повітря ( $T$ , °C) від часу ( $t$ , год) у двох містах: Києві (синім кольором) і Львові (червоним кольором) в один і той самий день.

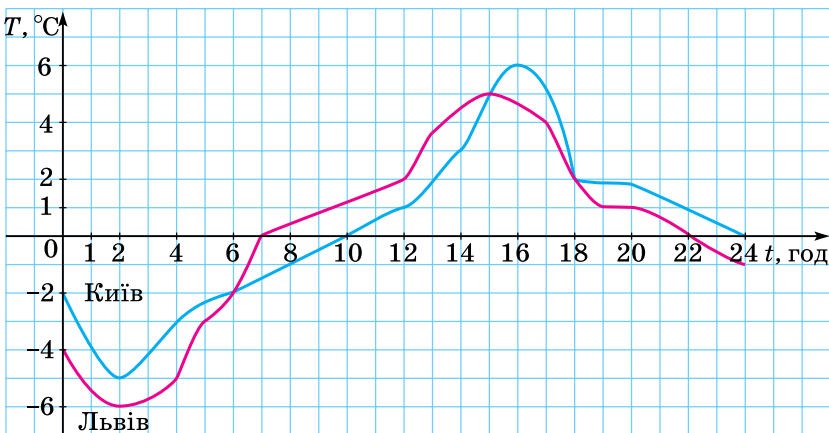

Мал. 115

Користуючись графіком, визнач:

- 1) яку температуру показав термометр у кожному з міст о 2 год; о 4 год; о 12 год; о 22 год;
- 2) о котрій годині в кожному із цих міст термометр показував  $0\text{ }^{\circ}\text{C}$ ;  $2\text{ }^{\circ}\text{C}$ ;
- 3) у який період часу температура повітря в кожному із цих міст була нижчою від нуля; вищою за нуль;
- 4) о котрій годині температура повітря в кожному із цих міст була однаковою; якою саме;
- 5) у який період часу температура повітря в Києві була вищою, ніж у Львові; у Львові була вищою, ніж у Києві;
- 6) якою в кожному із цих міст була найнижча температура; найвища;
- 7) яку температуру повітря показував термометр у Львові, коли в Києві було  $-2\text{ }^{\circ}\text{C}$ .

**1598.** У баку 3500 л води. Щогодини з бака виливається 500 л води.

- 1) Склади в зошиті таблицю залежності об'єму води  $p$  (у л), що залишається у баку, від часу  $t$  (у год):

$t$ , год	0	1	2	3	4	5	6	7
$p$ , л	3500							

- 2) Побудуй графік залежності об'єму води  $p$  від часу  $t$ .

**1599.** У баку 30 л води. Щохвилини з бака виливається 5 л.

- 1) Склади в зошиті таблицю залежності об'єму води  $p$  (у л), що залишається у баку, від часу  $t$  (у хв):

$t$ , хв	0	1	2	3	4	5	6
$p$ , л	30						

- 2) Побудуй графік залежності об'єму води  $p$  від часу  $t$ .

**1600.** Розв'яжи рівняння:

1)  $\frac{24}{39} = \frac{8}{x}$ ;                      2)  $56 : 63 = x : 9$ .

**1601.** Накресли чотирикутник  $ABCD$  так, що:

- 1)  $AB \perp BC$  і  $AB \parallel CD$ ;
- 2)  $AB \perp BC$ ,  $AB \parallel CD$ ,  $AD \parallel BC$ .

**1602.** Знайди суму, доданками якої є числа: обернене і протилежне числу 8,25.



**1603.** Згідно із санітарними нормами відношення площі вікон до площі підлоги у класній кімнаті має бути не

менше ніж 0,2. Чи дотримано цю норму в класній кімнаті, довжина якої 12 м, а ширина становить 45 % від довжини, якщо в кімнаті три вікна розміром  $1,8 \times 1,8$  м?



1604. Обчисли:

$$1 + 2 - 3 - 4 + 5 + 6 - 7 - 8 + \dots + 997 + 998 - 999 - 1000.$$

## § 48. Прямокутний паралелепіпед. Куб. Розгортка прямокутного паралелепіпеда

### Прямокутний паралелепіпед

Сірникова коробочка, цеглина, дерев'яний брусок, ящик, пенал дають уявлення про геометричну фігуру, яку називають *прямокутним паралелепіпедом* (мал. 116).

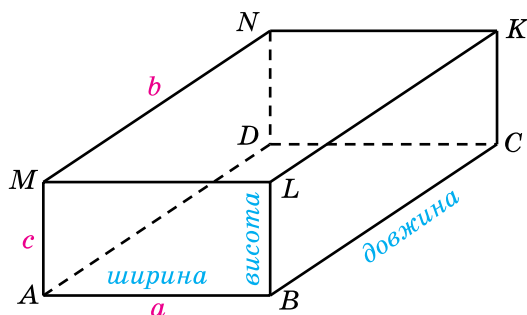

Мал. 116

Поверхня прямокутного паралелепіпеда складається із шести прямокутників, які називають його *гранями*.



Протилежні грані прямокутного паралелепіпеда попарно рівні.

На малюнку 116 протилежними гранями є  $ABCD$  і  $MLKN$ ,  $AMLB$  і  $DNKC$ ,  $AMND$  і  $BLKC$ . Грані  $ABCD$  і  $MLKN$  називають ще *основами паралелепіпеда*.

Сторони граней називають *ребрами паралелепіпеда*, а вершини граней — *вершинами паралелепіпеда*. Прямокутний паралелепіпед має 8 вершин. Усіх ребер є 12, по 4 рівних між собою. На малюнку 116:  $AB = ML = NK = DC$ ,  $AM = BL = CK = DN$  і  $AD = BC = LK = MN$ . Ребра  $AM$ ,  $BL$ ,  $CK$  і  $DN$  називають ще *висотами паралелепіпеда*.

З кожної вершини прямокутного паралелепіпеда виходить три ребра. Довжини цих ребер — це *довжина*, *ширина* і *висота* прямокутного паралелепіпеда (мал. 116), або його *виміри*.

Площа поверхні прямокутного паралелепіпеда — це сума площ усіх його граней.

**Задача.** Знайди площу поверхні  $S$  прямокутного паралелепіпеда, якщо його виміри дорівнюють  $a$ ,  $b$  і  $c$ .

**Розв'язання.** Нехай  $AB = a$ ,  $MN = b$ ,  $AM = c$  (мал. 116). У двох граней довжини сторін дорівнюють  $a$  і  $b$ . Площа кожної з них дорівнює  $ab$ . Площа кожної з двох наступних граней —  $bc$ , а двох, що залишилися, дорівнює  $ac$ . Тому площу поверхні  $S$  можна знайти так:  $S = 2ab + 2bc + 2ac$ , або

$$S = 2(ab + bc + ac).$$

Якщо паперову коробку, що має форму прямокутного паралелепіпеда, відкрити (мал. 117), розрізати по чотирьох вертикальних ребрах (мал. 118), а потім розгорнути (мал. 119), то отримаємо фігуру, яка складається із шести прямокутників.

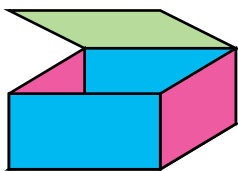

Мал. 117

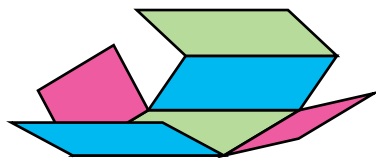

Мал. 118

Отриману фігуру називають *розгорткою прямокутного паралелепіпеда*. Площа поверхні прямокутного паралелепіпеда дорівнює площі його розгортки.

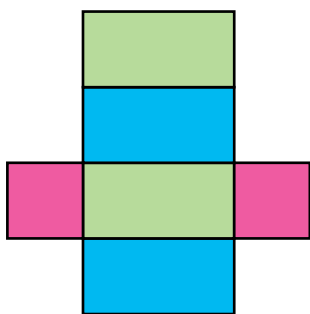

Мал. 119

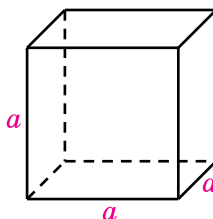

Мал. 120

Прямокутний паралелепіпед, усі ребра якого рівні, називають *кубом* (мал. 120). Усі грані куба — рівні квадрати. Площа поверхні куба, ребро якого  $a$ , дорівнює:

$$S = 6a^2.$$

Розгортка куба складається із шести рівних квадратів (мал. 121).

- ? Наведи приклади предметів, які мають форму прямокутного паралелепіпеда. ○ Скільки граней має прямокутний паралелепіпед? ○ Яку форму мають ці грані? ○ Скільки ребер у прямокутнього паралелепіпеда? ○ Скільки в нього вершин? ○ На моделі прямокутного паралелепіпеда покажи його грані, ребра, вершини, протилежні грані, рівні грані та рівні ребра. ○ З яких фігур складається розгортка прямокутного паралелепіпеда? ○ Який прямокутний паралелепіпед називають кубом? ○ З яких фігур складається розгортка куба?

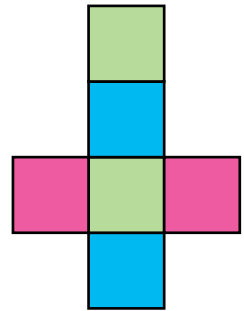

Мал. 121

**1** 1605. (Усно.) Площа однієї грані куба —  $9 \text{ см}^2$ . Обчисли площу його поверхні.

1606. Знайди площу однієї грані та площу поверхні куба, ребро якого дорівнює:

- 1)  $7 \text{ см}$ ;                      2)  $1,2 \text{ дм}$ .

1607. Знайди площу однієї грані та площу поверхні куба, ребро якого дорівнює:

- 1)  $4 \text{ дм}$ ;                      2)  $0,8 \text{ м}$ .

**2** 1608. Знайди загальну довжину всіх ребер куба, якщо довжина одного ребра:

- 1)  $3 \text{ см}$ ;                      2)  $2,5 \text{ дм}$ .

1609. На малюнку 122 зображено одну з граней куба. Виміряй ребро куба і знайди:

- 1) суму довжин усіх ребер куба;  
2) площу поверхні куба.

1610. На малюнку 123 (с. 130) зображено прямокутний паралелепіпед  $ABCDEFGH$ . Назви:

- 1) усі грані цього паралелепіпеда;
- 2) усі ребра цього паралелепіпеда;
- 3) усі вершини цього паралелепіпеда;
- 4) ребра, що є сторонами грані  $AEFB$ ;
- 5) ребра, що дорівнюють ребру  $HE$ ;
- 6) грань, що дорівнює грані  $EFGH$ ;
- 7) грані, яким належить вершина  $H$ ;
- 8) грані, для яких  $AB$  є спільним ребром.

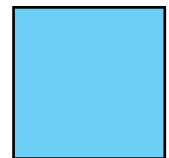

Мал. 122



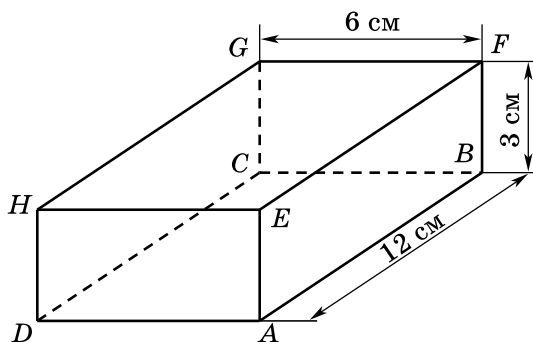

Мал. 123

- 1611.** На малюнку 123 зображено прямокутний паралелепіпед  $ABCDEFGH$ . Укажи:
- 1) ребра, що є сторонами грані  $ABCD$ ;
  - 2) ребра, що дорівнюють ребру  $CG$ ;
  - 3) грань, що дорівнює грані  $AEFB$ ;
  - 4) грані, яким належить вершина  $B$ ;
  - 5) грані, для яких  $CD$  є спільним ребром.
- 1612.** На малюнку 123 зображено прямокутний паралелепіпед. Знайди:
- 1) площу граней  $ABCD$ ,  $FBHE$ ,  $CGFB$ ;
  - 2) площу поверхні паралелепіпеда;
  - 3) суму довжин усіх ребер паралелепіпеда.
- 1613.** Знайди площу поверхні та суму довжин усіх ребер прямокутного паралелепіпеда, виміри якого дорівнюють:
- 1) 5 см, 3 см і 2 см;
  - 2) 0,8 дм, 1 дм і 1,2 дм.
- 3** **1614.** Знайди площу поверхні прямокутного паралелепіпеда, виміри якого дорівнюють:
- 1) 1 м, 2 дм, 40 см;
  - 2) 80 мм, 5 см, 1 дм.
- 1615.** На малюнку 124 зображено розгортку прямокутного паралелепіпеда, виміри якого — 1 см, 1,5 см і 2 см. Обчисли:
- 1) площу кожної грані;
  - 2) площу всієї розгортки.
- 1616.** Прямокутний паралелепіпед, склеєний з паперу, розрізали вздовж його ребер. Грані його зображено на малюнку 125.
- 1) Обчисли площу кожної грані.
  - 2) Скільки квадратних сантиметрів паперу знадобиться для виготовлення цього прямокутного паралелепіпеда (без урахування запасів для склеювання)?
- 1617.** Обчисли площу поверхні сірникової коробки або пенала, які мають форму прямокутного паралелепіпеда.



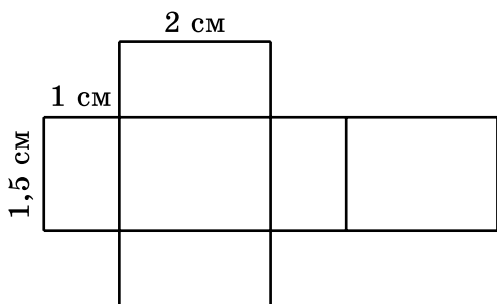

Мал. 124

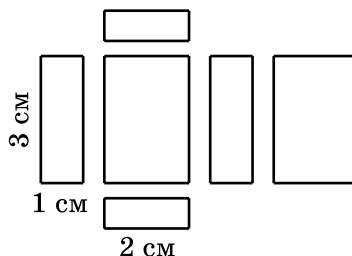

Мал. 125

- 1618.** Сума довжин усіх ребер куба — 60 дм. Яка довжина одного ребра?
- 1619.** Чи можуть деякі чотири грані прямокутного паралелепіпеда мати площі  $2 \text{ м}^2$ ,  $3 \text{ м}^2$ ,  $6 \text{ м}^2$  і  $7 \text{ м}^2$ ?
- 1620.** Площі трьох граней прямокутного паралелепіпеда  $120 \text{ см}^2$ ,  $70 \text{ см}^2$  і  $84 \text{ см}^2$ . Обчисли площу його поверхні.
- 1621.** Сума довжин усіх ребер прямокутного паралелепіпеда дорівнює 36 дм. Знайди суму довжин трьох його ребер, що виходять з однієї вершини.
- 1622.** Ширина прямокутного паралелепіпеда дорівнює 20 см, що становить  $\frac{2}{3}$  від довжини і  $\frac{4}{5}$  від висоти. Знайди площу поверхні цього паралелепіпеда.
- 1623.** Висота прямокутного паралелепіпеда дорівнює 15 см, що на 5 см більше за ширину і вдвічі менше від довжини. Знайди суму довжин усіх ребер паралелепіпеда та площу його поверхні.
- 1624.** Знайди формулу для обчислення суми довжин ребер  $L$  прямокутного паралелепіпеда, виміри якого  $a$ ,  $b$  і  $c$ .

- 1625.** З жерсті виготовлено бак без кришки. Він має форму прямокутного паралелепіпеда, довжина якого — 80 см, ширина — 50 см, а висота — 40 см. Бак мають пофарбувати ззовні та всередині. Яку площу потрібно пофарбувати?



- 1626.** Акваріум має форму прямокутного паралелепіпеда. Його бічні стінки скляні. Визнач площу поверхні скла, якщо довжина акваріума — 50 см, ширина — 20 см, а висота — 40 см.

- 1627.** На малюнку 126 зображено прямокутний паралелепіпед. Знайди по три пари:
- 1) паралельних ребер;
  - 2) ребер, що не перетинаються, але не є паралельними;
  - 3) перпендикулярних ребер.

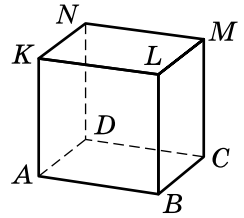

Мал. 126

- 1628.** На малюнку 126 зображено прямокутний паралелепіпед. Укажи:
- 1) три ребра, паралельних ребру  $AD$ ;
  - 2) два ребра, перпендикулярних до ребра  $BC$ ;
  - 3) деяких два ребра, які не перетинають ребро  $LM$ , але й не паралельні йому.

- 4** **1629.** Прямокутний паралелепіпед і куб мають рівні площі поверхні. Довжина паралелепіпеда — 12 см, що у 3 рази більше за висоту і на 3 см більше за ширину. Знайди ребро куба.

- 1630.** Ребро одного куба вдвічі більше за ребро іншого. У скільки разів площа поверхні першого куба більша за площу поверхні другого?

- 1631.** Брусок, що має форму прямокутного паралелепіпеда, потрібно пофарбувати. Виміри бруска: 80 см, 70 см і 50 см. Скільки знадобиться фарби, якщо на  $1 \text{ дм}^2$  поверхні витрачають 3 г фарби?

- 1632.** Сума всіх ребер прямокутного паралелепіпеда дорівнює 288 см, причому висота вдвічі менша від ширини і втричі менша від довжини. Знайди площу поверхні цього паралелепіпеда.

- 1633.** Обчисли:

1)  $2\frac{1}{8} + 3\frac{3}{4}$ ;

2)  $19\frac{5}{6} - 7\frac{11}{12}$ ;

3)  $-2\frac{1}{7} + 3\frac{5}{14}$ ;

4)  $2\frac{3}{5} - 3\frac{2}{7}$ ;

5)  $-4\frac{1}{3} - 5\frac{7}{9}$ ;

6)  $-5\frac{1}{8} - \left(-4\frac{7}{12}\right)$ .

- 1634.** Розв'яжи рівняння:

1)  $7(x - 2) = 5(x + 1)$ ;

2)  $0,2 + 0,3(x - 9) = 5 - 1,7x$ ;

3)  $|x| = 5$ ;

4)  $\frac{1}{2}(8 - x) = \frac{1}{3}(x + 1)$ ;

5)  $\frac{1}{3} - (x - 2) = \frac{1}{8}(x + 4)$ ;

6)  $|x| = -7$ .

- **1635.** Одна зі сторін трикутника дорівнює 12 см. Довжина другої сторони становить  $\frac{2}{3}$  від довжини першої сторони і  $\frac{4}{5}$  від довжини третьої сторони. Знайди периметр трикутника.
- **1636.** Знайди довжину кола і площу круга, що обмежує це коло, якщо:
- 1) радіус кола дорівнює 10 см;
  - 2) діаметр кола дорівнює 8 дм.



**1637.** Зарплата палітурника друкарні в січні становила 14 000 грн, а потім щомісяця підвищувалася на 5 %. Якою була зарплата палітурника за квітень? Округли до цілих гривень.



**1638.** Чотири однакових кубики, ребро кожного 1 см, розмістили двома способами (мал. 127). Знайди площу поверхні для кожного з випадків. Порівняй їх.

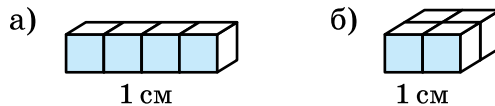

Мал. 127

## § 49. Об'єм прямокутного паралелепіпеда і куба. Одиниці вимірювання об'єму

### Об'єм прямокутного паралелепіпеда

Сірникова коробочка повністю вміщується в пеналі, пенал — у коробці з-під взуття. Кажуть, що *об'єм* пенала більший за *об'єм* сірникової коробочки, а *об'єм* коробки з-під взуття більший за *об'єм* пенала.

Об'єм має кожне тіло. Об'єм можна вимірювати і виражати числом, якщо задано *одиницю об'єму*. За одиницю об'єму беруть об'єм *одиночного куба*, тобто об'єм куба, довжина ребра якого дорівнює 1 одиниці довжини: 1 мм, 1 см, 1 дм тощо. Одиницями об'єму є, наприклад, 1 *кубічний сантиметр* ( $1 \text{ см}^3$ ) — об'єм куба, довжина ребра якого дорівнює 1 см (мал. 128); 1 *кубічний дециметр* ( $1 \text{ дм}^3$ ) — об'єм куба, довжина ребра якого дорівнює 1 дм; 1 *кубічний метр* ( $1 \text{ м}^3$ ) — об'єм куба, довжина ребра якого дорівнює 1 м.

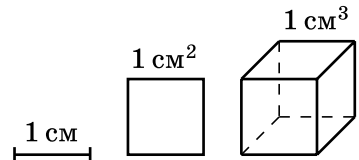

Мал. 128

На малюнку 129 зображено фігуру, яка складається з трьох однакових кубиків, ребро кожного — 1 см. Тому об'єм такої фігури —  $3 \text{ см}^3$ .

Якщо виміри прямокутного паралелепіпеда виражено натуральними числами, то його об'єм показує, скільки одиничних кубів потрібно, щоб його заповнити. Виведемо правило обчислення об'єму прямокутного паралелепіпеда. Нехай його виміри: 5 см, 4 см і 3 см (мал. 130).

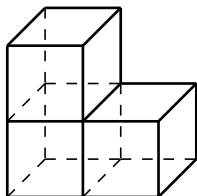

Мал. 129

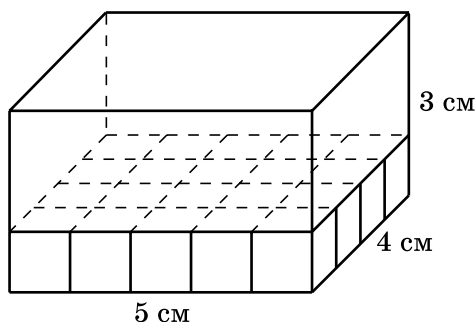

Мал. 130

Обчислимо, скільки одиничних кубів, ребро кожного 1 см, тобто кубів об'єму  $1 \text{ см}^3$ , поміститься в цьому паралелепіпеді. Основою прямокутного паралелепіпеда є прямокутник зі сторонами 5 см і 4 см, тому основа містить  $5 \cdot 4 = 20$  кубиків. Щоб повністю заповнити паралелепіпед, потрібно викласти три таких шари, оскільки висота паралелепіпеда — 3 см. Отже, кількість усіх кубиків:  $20 \cdot 3 = 60$ . Об'єм одного кубика —  $1 \text{ см}^3$ , тому об'єм прямокутного паралелепіпеда —  $60 \text{ см}^3$ .

Ми знайшли об'єм прямокутного паралелепіпеда як добуток трьох його вимірів:  $5 \cdot 4 \cdot 3 \text{ (см}^3\text{)}$ .

**Об'єм прямокутного паралелепіпеда дорівнює добутку трьох його вимірів (довжини, ширини і висоти):  $V = a \cdot b \cdot c$ .**

За цією формулою також можна обчислювати об'єм прямокутного паралелепіпеда, якщо його виміри виражаються не натуральними числами.



Під час обчислень потрібно стежити, щоб усі виміри виражалися в одних і тих самих одиницях довжини: якщо, наприклад, усі виміри подано в сантиметрах, то отримаємо об'єм у  $\text{см}^3$ .

**Приклад 1.** Виміри прямокутного паралелепіпеда дорівнюють 3 дм, 12 см і 60 мм. Знайди об'єм паралелепіпеда.

**Розв'язання.** Виразимо виміри в сантиметрах:  $3 \text{ дм} = 30 \text{ см}$ ,  $60 \text{ мм} = 6 \text{ см}$ . Тоді  $V = 30 \cdot 12 \cdot 6 = 2160 \text{ (см}^3\text{)}$ .

Добуток довжини і ширини ( $a \cdot b$ ) — це площа основи. Отже,

**об'єм прямокутного паралелепіпеда дорівнює добутку площі основи на висоту.**

Якщо позначити площу основи буквою  $S$ , а висоту — буквою  $h$  (мал. 131), то отримуємо формулу

$$V = Sh$$

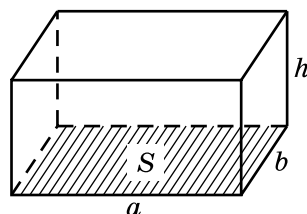

Мал. 131

### Об'єм куба

Об'єм куба, ребро якого дорівнює  $a$ , обчислимо за формулою:  $V = a \cdot a \cdot a$ , або:

$$V = a^3$$

Саме тому третій степінь числа називають кубом цього числа.

### Співвідношення між одиницями об'єму

Знайдемо співвідношення між одиницями об'єму:  $1 \text{ дм}^3$  — це об'єм куба, ребро якого  $1 \text{ дм}$ , або  $10 \text{ см}$ . Об'єм цього куба в кубічних сантиметрах дорівнює  $10^3 = 10 \cdot 10 \cdot 10 = 1000$ . Отже,

$$1 \text{ дм}^3 = 1000 \text{ см}^3,$$

$$1 \text{ м}^3 = 1000 \text{ дм}^3.$$

$1 \text{ м} = 100 \text{ см}$ , тож  $1 \text{ м}^3 = 100 \cdot 100 \cdot 100 = 1\,000\,000 \text{ см}^3$ . Отже,

$$1 \text{ м}^3 = 1\,000\,000 \text{ см}^3.$$

Для вимірювання об'єму рідини використовують *літр* ( $1 \text{ л}$ ). Літр містить  $1 \text{ дм}^3$  рідини:

$$1 \text{ л} = 1 \text{ дм}^3.$$

Для вимірювання дуже великих об'ємів, наприклад морів і океанів, використовують  $1$  кубічний кілометр — об'єм куба, ребро якого дорівнює  $1 \text{ км}$ . Оскільки  $1 \text{ км} = 1000 \text{ м}$ , то  $1 \text{ км}^3 = 1000 \text{ м}^3$ , тобто:

$$1 \text{ км}^3 = 1\,000\,000\,000 \text{ м}^3.$$

Для вимірювання невеликих об'ємів використовують одиницю кубічний міліметр ( $1 \text{ мм}^3$ ).

### Перетворення одиниць об'єму

**Приклад 2.** Виразить у кубічних дециметрах:

1)  $4,5 \text{ м}^3$ ;      2)  $7,52 \text{ см}^3$ .

*Розв'язання.* 1) Врахуємо, що  $1 \text{ м}^3 = 1000 \text{ дм}^3$ .

Маємо  $4,5 \text{ м}^3 = 4,5 \cdot 1 \text{ м}^3 = 4,5 \cdot 1000 \text{ дм}^3 = 4500 \text{ дм}^3$ .

2) Врахуємо, що  $1 \text{ дм}^3 = 1000 \text{ см}^3$ , а тому  $1 \text{ см}^3 = 0,001 \text{ дм}^3$ .

Маємо  $7,52 \text{ см}^3 = 7,52 \cdot 1 \text{ см}^3 = 7,52 \cdot 0,001 \text{ дм}^3 = 0,00752 \text{ дм}^3$ .

*Відповідь.* 1)  $4500 \text{ дм}^3$ ; 2)  $0,00752 \text{ дм}^3$ .

- ?** Фігура складається з 12 кубиків, сторона кожного 1 см. Який об'єм цієї фігури? **○** Що таке кубічний сантиметр; кубічний метр? **○** Як обчислюють об'єм прямокутного паралелепіпеда, виміри якого  $a$ ,  $b$  і  $c$ ? **○** Як знайти об'єм прямокутного паралелепіпеда, якщо відомі площа основи й висота? **○** Як знайти об'єм куба? **○** Скільком кубічним сантиметрам дорівнює один кубічний дециметр? **○** Скільком кубічним дециметрам дорівнює один літр? **○** Скільком літрам дорівнює один кубічний метр?

**1** **1639.** (Усно.) Обчисли об'єм прямокутного паралелепіпеда, якщо його виміри  $a$ ,  $b$ ,  $c$  дорівнюють:

1)  $a = 2 \text{ см}$ ,  $b = 5 \text{ см}$ ,  $c = 8 \text{ см}$ ;

2)  $a = 3 \text{ дм}$ ,  $b = 4 \text{ дм}$ ,  $c = 2 \text{ дм}$ .

**1640.** З кубиків, ребро кожного 1 см, складено фігури (мал. 132–136). Знайди їхні об'єми.

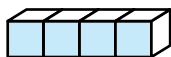

Мал. 132

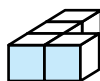

Мал. 133

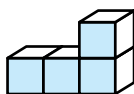

Мал. 134

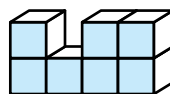

Мал. 135

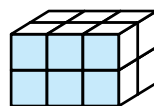

Мал. 136

**1641.** Знайди об'єми фігур, зображених на малюнку 137 і малюнку 138, якщо об'єм кожного кубика дорівнює  $1 \text{ м}^3$ .



Мал. 137

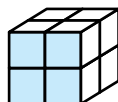

Мал. 138

**1642.** Знайди об'єм прямокутного паралелепіпеда, виміри якого:

1)  $15 \text{ см}$ ,  $20 \text{ см}$  і  $30 \text{ см}$ ;

2)  $2 \text{ м}$ ,  $15 \text{ м}$  і  $40 \text{ м}$ ;

- 3)  $3\frac{1}{8}$  см,  $1\frac{2}{5}$  см і  $1\frac{3}{5}$  см;      4) 1,2 дм, 0,8 дм і 1,5 дм.

**1643.** Обчисли об'єм прямокутного паралелепіпеда, виміри якого  $a$ ,  $b$  і  $c$ , якщо:

- 1)  $a = 12$  см,  $b = 15$  см,  $c = 8$  см;  
2)  $a = 1,8$  дм,  $b = 0,5$  дм,  $c = 2$  дм.

**1644.** Знайди об'єм куба, ребро якого дорівнює:

- 1) 2 см;      2) 5 дм;      3)  $\frac{1}{2}$  м;      4) 0,8 дм.

**1645.** Обчисли об'єм куба, ребро якого дорівнює:

- 1) 7 см;      2) 12 дм;      3)  $\frac{2}{5}$  м;      4) 0,2 м.

**1646.** Щоб спорудити басейн, викопали заглиблення, яке має форму прямокутного паралелепіпеда. Довжина заглиблення — 8 м, ширина — 7 м, глибина — 2 м. Скільки кубічних метрів землі викопали?

**2** **1647.** (Усно.) Обчисли об'єм  $V$  прямокутного паралелепіпеда, якщо площа його основи  $S$  і висота  $h$  дорівнюють:

- 1)  $S = 12$  см<sup>2</sup>,  $h = 4$  см;      2)  $S = 28$  дм<sup>2</sup>,  $h = 2$  дм.

**1648.** Знайди об'єм прямокутного паралелепіпеда, площа основи якого дорівнює 30 м<sup>2</sup>, а висота — 4 м.

**1649.** Маса 1 см<sup>3</sup> міді — 9 г. Яка маса мідного куба, якщо довжина його ребра — 4 см?



**1650.** Довжина дерев'яного бруска — 8 дм, ширина — 2 дм, товщина — 1 дм. Яка його маса, якщо маса 1 дм<sup>3</sup> дерева дорівнює 630 г?



**1651.** Розглянь ланцюжок одиниць об'єму:

$$1 \text{ мм}^3 \rightarrow 1 \text{ см}^3 \rightarrow 1 \text{ дм}^3 \rightarrow 1 \text{ м}^3.$$

У скільки разів кожна одиниця об'єму, починаючи з другої, більша за попередню? У скільки разів 1 дм<sup>3</sup> більший за 1 мм<sup>3</sup>? 1 м<sup>3</sup> більший за 1 см<sup>3</sup>?

**1652.** Вирази:

- 1) у кубічних сантиметрах: 13 дм<sup>3</sup>, 3 м<sup>3</sup>, 5000 мм<sup>3</sup>;  
2) у кубічних дециметрах: 12 м<sup>3</sup>, 6000 см<sup>3</sup>, 7 л;  
3) у літрах: 4000 см<sup>3</sup>, 8 дм<sup>3</sup>, 5 м<sup>3</sup>.

**1653.** Вирази:

- 1) у кубічних сантиметрах: 8000 мм<sup>3</sup>, 15 дм<sup>3</sup>, 7 м<sup>3</sup>;  
2) у кубічних дециметрах: 15 л, 18 000 см<sup>3</sup>, 13 м<sup>3</sup>;  
3) у літрах: 27 000 см<sup>3</sup>, 14 дм<sup>3</sup>, 8 м<sup>3</sup>.



- 1654.** Обчисли об'єм прямокутного паралелепіпеда, виміри якого дорівнюють 1,2 дм, 3 см, 23 мм.
- 1655.** Обчисли об'єм прямокутного паралелепіпеда, виміри якого дорівнюють 0,8 м, 5 дм, 52 см.
- 1656.** Обчисли об'єм прямокутного паралелепіпеда, який можна скласти з восьми однакових кубів, якщо ребро кожного дорівнює 6 см.
- 1657.** Довжина прямокутного паралелепіпеда дорівнює 12 см, ширина — в  $1\frac{1}{3}$  раза менша від довжини, а висота — в  $1\frac{1}{2}$  раза менша від ширини. Знайди об'єм прямокутного паралелепіпеда.
- 1658.** Об'єм кімнати — 90 м<sup>3</sup>. Висота кімнати — 3 м. Знайди площу підлоги.
- 1659.** Обчисли площу  $S$  основи прямокутного паралелепіпеда, якщо його об'єм  $V$  і висота  $h$  дорівнюють:  
 1)  $V = 780$  см<sup>3</sup>,  $h = 12$  см;      2)  $V = 520$  дм<sup>3</sup>,  $h = 40$  см.
- 3** **1660.** Сарай, що має форму прямокутного паралелепіпеда, заповнено сіном. Довжина сараю — 10 м, ширина — 5 м, висота — 4 м. Яка маса сіна в сараї, якщо маса 10 м<sup>3</sup> сіна дорівнює 6 ц?
- 1661.** У скільки разів об'єм куба, ребро якого дорівнює 5 см, менший від об'єму куба, ребро якого дорівнює 2 дм?
- 1662.** У скільки разів об'єм куба, ребро якого дорівнює 4 см, менший від об'єму куба, ребро якого дорівнює 12 см?
- 1663.** Приміщення складу має форму прямокутного паралелепіпеда. Його довжина — 25 м, ширина — 12 м і об'єм 1200 м<sup>3</sup>. Знайди висоту складу.
- 1664.** Об'єм кімнати становить 60 м<sup>3</sup>, її висота 3 м, довжина 5 м. Знайди ширину кімнати, площі її підлоги та стін.
- 1665.** Прямокутний паралелепіпед, виміри якого дорівнюють 8 см, 1 дм, 12 см, розрізали на кубики, ребро кожного по 2 см. Скільки кубиків отримали?
- 1666.** Довжина класу 8 м, ширина 5 м і висота 3 м. У ньому навчається 20 учнів. Скільки квадратних метрів площі та скільки кубічних метрів повітря в цьому класі припадає на одного учня?

**1667.** На малюнку 139 і малюнку 140 зображено фігури, які складено з однакових кубиків. Обчисли їхні об'єми, якщо ребро куба дорівнює 5 см.

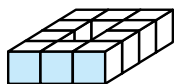

Мал. 139

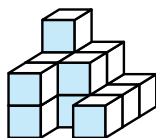

Мал. 140

**1668.** На малюнках 141 і 142 зображено фігури з однакових кубиків. Обчисли їхні об'єми, якщо ребро кубика дорівнює 4 см.

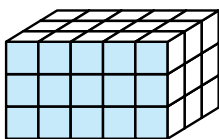

Мал. 141

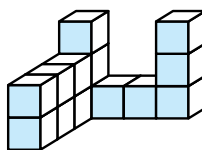

Мал. 142

**1669.** Заміни числом букву  $x$ , щоб рівність була правильною:

- 1)  $8 \text{ дм}^3 115 \text{ см}^3 = x \text{ см}^3$ ;
- 2)  $15 \text{ дм}^3 18 \text{ см}^3 = x \text{ см}^3$ ;
- 3)  $15 \text{ см}^3 8 \text{ мм}^3 = x \text{ мм}^3$ ;
- 4)  $17 \text{ м}^3 2 \text{ дм}^3 = x \text{ л}$ ;
- 5)  $5 \text{ м}^3 112 \text{ дм}^3 217 \text{ см}^3 = x \text{ см}^3$ ;
- 6)  $8 \text{ дм}^3 5 \text{ см}^3 12 \text{ мм}^3 = x \text{ мм}^3$ .

**1670.** Устав у клітинку таке число, щоб рівність була правильною:

- 1)  $7 \text{ см}^3 129 \text{ мм}^3 = \square \text{ мм}^3$ ;
- 2)  $17 \text{ дм}^3 8 \text{ см}^3 = \square \text{ см}^3$ ;
- 3)  $25 \text{ м}^3 12 \text{ дм}^3 = \square \text{ л}$ ;
- 4)  $8 \text{ дм}^3 115 \text{ см}^3 2 \text{ мм}^3 = \square \text{ мм}^3$ .

**1671.** Вирази у кубічних сантиметрах:

- 1)  $0,7 \text{ м}^3$ ;    2)  $0,32 \text{ дм}^3$ ;    3)  $2,7 \text{ дм}^3$ ;    4)  $10,8 \text{ мм}^3$ .

**1672.** Вирази у кубічних дециметрах:

- 1)  $2,9 \text{ м}^3$ ;    2)  $0,82 \text{ м}^3$ ;    3)  $12,9 \text{ см}^3$ ;    4)  $803,5 \text{ мм}^3$ .

**1673.** Бак для води має форму прямокутного паралелепіпеда, виміри якого 1 м 70 см, 1 м і 80 см. Скільки літрів води вміщує бак?



**1674.** 1 л води має масу 1 кг. Скільки тонн води міститься в резервуарі, що має форму прямокутного паралелепіпеда, виміри якого: 5 м, 2 м і 3 м?



**1675.** Один з резервуарів для зберігання води має форму прямокутного паралелепіпеда, виміри якого: 2 м 20 см, 4 м і 1 м 50 см; а інший — форму куба з ребром 2 м 50 см. Який з резервуарів містить більше води? На скільки літрів?



**1676.** В акваріум, що має форму прямокутного паралелепіпеда завширшки 40 см і завдовжки 60 см, налили 8 відер води по 12 л у кожному. Яка глибина води в акваріумі?



**1677.** Довжина акваріума — 70 см, ширина — 45 см, висота — 65 см. Скільки відер води по 9 л у кожному потрібно влити в цей акваріум, щоб рівень води був нижчим від верхнього краю акваріума на 5 см?



**1678.** Знайди масу скла, якщо його довжина — 80 см, ширина становить 75 % від довжини, а товщина — 0,6 см. Маса 1  $\text{дм}^3$  скла дорівнює 2,5 кг.



**1679.** Довжина кімнати 6 м, ширина становить 60 % від довжини, а висота —  $\frac{25}{36}$  від ширини. Знайди масу повітря в цій кімнаті, якщо маса 1  $\text{м}^3$  повітря дорівнює 1,29 кг.



**1680.** 1) Обчисли, скільки кубічних метрів повітря очистять від автомобільних вихлопних газів 50 каштанів, посаджених уздовж дороги, якщо одне дерево очищає зону завдовжки 100 м, завширшки 12 м, заввишки 10 м?



2) Подискутуй у класі про збереження довкілля. Запропонуй свої шляхи розв'язання цієї проблеми.



**1681.** Куб і прямокутний паралелепіпед мають однакові об'єми. Знайди ребро куба, якщо виміри прямокутного паралелепіпеда дорівнюють 9 см, 3 см і 1 см. Порівняй площі повних поверхонь паралелепіпеда і куба.

**1682.** Знайди об'єм куба, якщо площа його поверхні дорівнює  $150 \text{ см}^2$ .

**1683.** У скільки разів збільшиться об'єм прямокутного паралелепіпеда, якщо його довжину збільшити у 2 рази, ширину — у 4 рази, а висоту — у 3 рази? (Зразок розв'язання — скануй QR-код.)



**1684.** У скільки разів збільшиться об'єм куба, якщо його ребро збільшити у 2 рази?

**1685.** У ливарній майстерні виготовили деталь, яка складається з двох прямокутних паралелепіпедів (мал. 143). Скільки кубічних дециметрів металу потрібно для того, щоб відлити таку деталь; п'ять таких деталей?



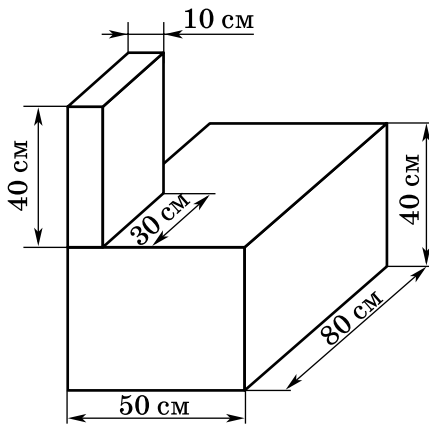

Мал. 143

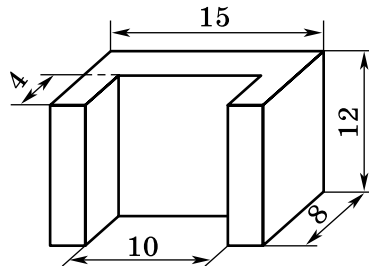

Мал. 144

**1686.** Обчисли об'єм залізної деталі, зображеної на малюнку 144 (усі виміри на малюнку дано в сантиметрах). Скільки грамів важить ця деталь, якщо  $1 \text{ см}^3$  заліза важить 8 г?

**1687.** Три однакових кубики, довжина ребра кожного 3 см, склали разом так, що отримали прямокутний паралелепіпед. Знайди об'єм і площу поверхні отриманої фігури.

**1688.** Чи можна з прямокутних паралелепіпедів, лінійні виміри яких дорівнюють 1 см, 2 см і 3 см, скласти куб, ребро якого дорівнює 5 см?

**1689.** Виміри бруска мила, що має форму прямокутного паралелепіпеда, дорівнюють 8 см, 4 см і 2 см. Щодня витрачають однакову кількість мила. За 14 днів усі виміри мила зменшилися у 2 рази. На скільки днів ще вистачить цього мила, якщо й надалі витрачатимуть щодня таку саму кількість?

**1690.** Кожне ребро куба збільшили на 10 %. На скільки відсотків збільшилася площа його поверхні й на скільки відсотків збільшився його об'єм?

**1691.** Спрости вирази:

1)  $-\frac{1}{2}x + 0,7x + 8,2x;$

2)  $4,2y - 5,3y - 2,7y;$

3)  $\frac{1}{2}a - \frac{1}{3}b - \frac{1}{4}a + \frac{1}{18}b;$

4)  $1,5x - 2y - 3,7x + 4,2y.$

**1692.** Розв'яжи рівняння:

1)  $(4x + 5x) \cdot 13 = 140,4;$

2)  $(7x - x) : 0,12 = 31,5.$

- 1693. На одній чаші терезів стоїть банка із цукром, а на другій — важки масою 3 кг 500 г. Скільки грамів цукру в банці, якщо порожня банка легша від цукру в 6 разів?



1694. *Проектна діяльність.* За кожен вдих-видих людина поглинає  $20 \text{ см}^3$  кисню і виділяє  $175 \text{ см}^3$  вуглекислого газу. Обчисли, скільки поглинуть кисню і виділять вуглекислого газу учні твого класу за один урок, якщо людина робить у середньому за 1 хв 15 видихів.



1695. Чи можна з прямокутних паралелепіпедів  $1 \times 1 \times 2$  скласти куб  $3 \times 3 \times 3$  без одного кубика на ребрі (мал. 145)?

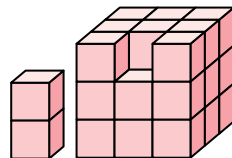

мал. 145

## ДОМАШНЯ САМОСТІЙНА РОБОТА № 10

Кожне завдання має по чотири варіанти відповіді (А–Г), серед яких лише один правильний. Обери правильний варіант відповіді.

1. Які з прямих, зображених на малюнку 146, є перпендикулярними?

А.  $a$  і  $m$       Б.  $m$  і  $b$       В.  $b$  і  $d$       Г.  $d$  і  $a$

2. Які з прямих, зображених на малюнку 146, є паралельними?

А.  $a$  і  $d$       Б.  $m$  і  $a$       В.  $m$  і  $b$       Г.  $b$  і  $d$

3. Якій чверті належить точка  $T$ , зображена на малюнку 147?

А. I      Б. II      В. III      Г. IV

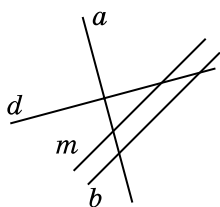

Мал. 146

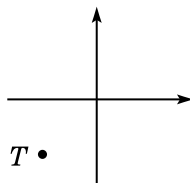

Мал. 147

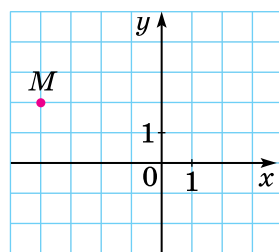

Мал. 148

4. Знайди координати точки  $M$  на малюнку 148.

А.  $M(-4; 2)$       Б.  $M(-2; 4)$   
В.  $M(2; -4)$       Г.  $M(-4; -2)$

5. Знайди площу поверхні прямокутного паралелепіпеда, виміри якого дорівнюють 4 см, 5 см і 10 см.

А.  $110 \text{ см}^2$       Б.  $220 \text{ см}^2$       В.  $200 \text{ см}^2$       Г.  $240 \text{ см}^2$

6. Маса  $1 \text{ см}^3$  міді — 9 г. Яка маса мідного куба, якщо довжина його ребра — 5 см?

- А. 1350 г      Б. 225 г      В. 1125 г      Г. 45 г

3 7. На малюнку 149 зображено графік залежності температури повітря ( $T$ ,  $^{\circ}\text{C}$ ) від часу ( $t$ , год). По графіку знайди, о котрій годині температура повітря була найнижчою.

- А. о 3-й год      Б. о 1-й год  
В. о 8-й год      Г. о 6-й год

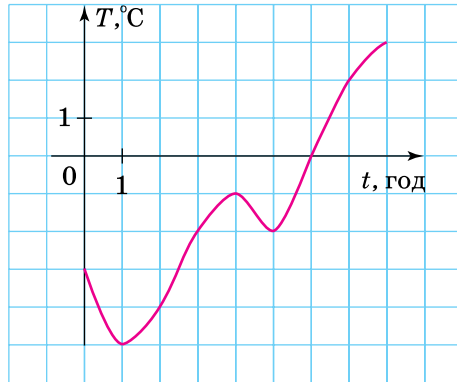

Мал. 149

8. На малюнку 149 зображено графік залежності температури повітря ( $T$ ,  $^{\circ}\text{C}$ ) від часу ( $t$ , год). По графіку знайди, на скільки градусів змінилася температура у проміжку часу від 2-ї год до 4-ї год.

- А. підвищилася на  $2^{\circ}\text{C}$       Б. підвищилася на  $4^{\circ}\text{C}$   
В. знизилася на  $3^{\circ}\text{C}$       Г. підвищилася на  $3^{\circ}\text{C}$

9. Сума довжини всіх ребер прямокутного паралелепіпеда дорівнює 60 см. Знайди суму довжин трьох його ребер, що виходять з однієї вершини.

- А. 30 см      Б. 20 см      В. 15 см      Г. 12 см

4 10. Укажи точку, що лежить нижче осі абсцис.

- А.  $K\left(-2000; 199\frac{1}{3}\right)$       Б.  $L(0; 139,7)$   
В.  $P\left(207\frac{1}{2}; -138,5\right)$       Г.  $M\left(113,5; 147\frac{1}{8}\right)$

11. Познач на координатній площині точки  $(x; y)$  такі, що  $|x| \leq 2$ ,  $0 \leq y \leq 3$ . Укажи площу фігури, що утворилася.

- А. 8      Б. 6      В. 14      Г. 12

12. Куб і прямокутний паралелепіпед мають однакові об'єми. Знайди ребро куба, якщо прямокутний паралелепіпед має виміри 2 см, 4 см і 8 см.

- А. 2 см      Б. 4 см      В. 6 см      Г. 8 см

### ЗАВДАННЯ ДЛЯ ПЕРЕВІРКИ ЗНАНЬ ДО § 44–49

1. У якому з випадків на малюнку 150 зображено перпендикулярні прямі, а в якому — паралельні прямі? Виконай відповідні записи.

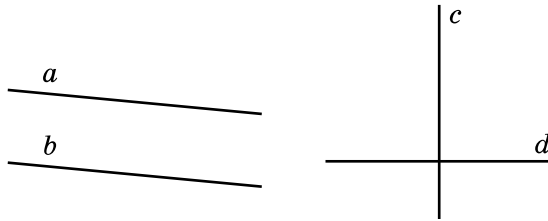

Мал. 150

2. У яких координатних кутах розміщені точки, які зображено на малюнку 151?

3. Знайди площу поверхні куба, ребро якого дорівнює:  
1) 2 дм;      2) 8 см.

4. Знайди координати точок, які зображено на малюнку 152.

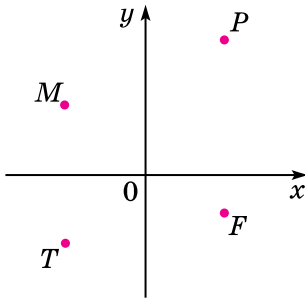

Мал. 151

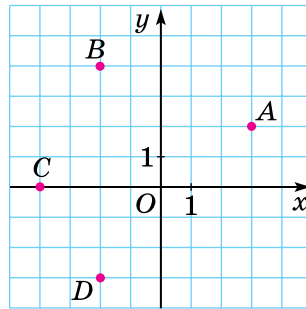

Мал. 152

5. Познач на координатній площині точки:  $M(-2; 1)$ ,  $N(0; -3)$ ,  $K(4; -5)$ ,  $P(-3; -4)$ .

6. Знайди об'єм прямокутного паралелепіпеда, виміри якого дорівнюють 8 см, 5 см і 1 дм.

7. Об'єм прямокутного паралелепіпеда дорівнює  $90 \text{ см}^3$ . Його довжина дорівнює 6 см, висота — 3 см. Знайди:

- 1) суму довжин усіх ребер паралелепіпеда;
- 2) об'єм паралелепіпеда.

**4** 8. У резервуарі 4 м<sup>3</sup> води. Щохвилини з нього виливається 0,5 м<sup>3</sup>.

- 1) Склади таблицю залежності об'єму води  $p$  (у м<sup>3</sup>), що залишається в резервуарі, від часу  $t$  (у хв):

$t$ , хв	0	1	2	3	4	5	6	7	8
$p$ , м <sup>3</sup>	4								

- 2) Побудуй графік залежності об'єму води  $p$  від часу  $t$ .

### *Додаткові завдання*

**4** 9. Познач на координатній площині точки  $(x; y)$  такі, що:

- 1)  $0 \leq y \leq 2$ ,  $x$  — довільне число;
- 2)  $x \leq 0$ ,  $y \geq 0$ .

10. Прямокутний паралелепіпед і куб мають однакові об'єми. Виміри паралелепіпеда дорівнюють 8 дм, 4 дм і 2 дм.

- 1) Знайди ребро куба.
- 2) Порівняй площі поверхонь паралелепіпеда і куба.
- 3) Порівняй суми довжин усіх ребер паралелепіпеда і куба.



## ЗАВДАННЯ ДЛЯ ПЕРЕВІРКИ ЗНАТЬ ЗА КУРС МАТЕМАТИКИ 6 КЛАСУ

- 1** 1. Чи можна скласти пропорцію з відношень:  
1)  $10 : 2$  і  $12 : 3$ ;      2)  $4 : 5$  і  $12 : 15$ ?
2. Обчисли:  
1)  $-1,7 + (-3,3)$ ;      2)  $12 + (-17)$ .
3. Укажи два числа, які більші за число  $-2,9$ , і два числа, які менші за це число.
- 2** 4. Знайди середнє арифметичне чисел  $-7,3$  і  $2,5$ .
5. Знайди значення виразу:  
1)  $\left| \frac{11}{15} \right| - \left| -1 \frac{4}{5} \right|$ ;      2)  $-2 \frac{1}{7} \cdot \left( -4 \frac{1}{5} \right)$ .
6. 1) Познач на координатній площині точки  $C(-6; 3)$  і  $D(2; -1)$ .  
2) Знайди середину відрізка  $CD$  – точку  $K$ . Які координати має ця точка?
- 3** 7. Розв'яжи рівняння  
 $8(2,5 - 1,5x) = 27,5 - 1,5(7 + 2x)$ .
8. На першій ділянці росте 48 кущів смородини. Кількість кущів, що ростуть на другій ділянці, становить  $\frac{3}{4}$  від кількості кущів першої ділянки та 90 % від кількості кущів третьої. Скільки кущів смородини росте на трьох ділянках разом?
- 4** 9. Брусок, що має форму прямокутного паралелепіпеда, потрібно пофарбувати. Виміри бруска — 90 см, 60 см і 40 см. Скільки знадобиться фарби, якщо на  $1 \text{ дм}^2$  поверхні витрачається 3,2 г фарби?

## ДОДАТКОВІ ТЕМИ

### Ймовірність випадкової події

#### Поняття про випадкову подію

Ми часто говоримо: «це можливо», «це неможливо», «це малоймовірно», «це досить імовірно», «це обов'язково відбудеться», «цього ніколи не буде». Усі ці твердження найчастіше вживають, коли мова йде про можливість здійснення певних *подій*.

Про події «після 9 грудня настане 10 грудня» і «після нагрівання води до 100 °С вона кипітиме» можна сказати, що вони відбудуться закономірно. Події «при підкиданні грального кубика випаде 6 очок», «при підкиданні монети випаде герб», «у поштову скриньку прийде 2 листи» можуть відбутися, а можуть і не відбутися. Такі події називають *випадковими*.

**Випадкова подія** — подія, яка за одних і тих самих умов може відбутися, а може не відбутися.

#### Вірогідна подія. Неможлива подія

**Приклад.** У ящику є лише 5 білих і 5 чорних кульок. З нього навмання виймають одну кульку. Які з подій *A*, *B*, *C*, *D* при цьому можуть відбутися:

*A* – вийнято білу кульку; *B* – вийнято чорну кульку;

*C* – вийнято зелену кульку; *D* – вийнято кульку?

Оскільки з ящика можна вийняти лише те, що в ньому є, то вийняти білу або чорну кульку можна, а зелену – ні. Можна також стверджувати, що будь-який предмет, який навмання виймають з ящика, буде кулькою, бо там, крім кульок, нічого немає. Отже, у вищенаведеному прикладі події *A* і *B* можуть відбутися, подія *C* не може відбутися, а подія *D* обов'язково відбудеться.

Подію, яка за даних умов обов'язково відбудеться, називають **вірогідною**.

Подію, яка за даних умов не може відбутися, називають **неможливою**.

У розглянутому прикладі: подія *D* — вірогідна, а подія *C* — неможлива.

## Поняття про ймовірність випадкової події

Якщо всі кульки в розглянутому прикладі однакові, то ймовірність вийняти будь-яку з них така сама, як і ймовірність вийняти іншу. Такі ситуації будемо розглядати й надалі.

Оскільки в ящику однакова кількість білих і чорних кульок, то маємо однакові шанси навмання витягнути білу або чорну кульку. Жодних інших кульок у ящику немає, тому якщо витягувати кульки багато разів, після кожного з яких класти кульку в ящик, то можна сказати, що приблизно в половині випадків буде витягнуто білу кульку і в половині випадків — чорну.

Число 0,5 (половина) — це **ймовірність випадкової події** «вийнято білу кульку». Ймовірність події  $A$  позначають  $P(A)$  або  $p(A)$ <sup>1</sup>. Отже, можна записати:  $P(A) = 0,5$  або  $p(A) = 0,5$  (читають: «ймовірність події  $A$  дорівнює 0,5»). Якщо у задачі розглядають лише одну подію, то її ймовірність можна позначати  $P$  або  $p$ .

Цю ймовірність можна одержати, якщо кількість білих кульок, тобто 5, поділити на кількість усіх кульок, тобто 10. Маємо  $\frac{5}{10} = 5 : 10 = 0,5$ . Маємо **означення ймовірності**:

**ймовірністю випадкової події  $A$**  називають відношення кількості випадків, що сприяють появі події  $A$ , до кількості всіх рівноможливих випадків.

Це можна записати формулою так:

$$P(A) = \frac{m}{n},$$

де  $m$  — кількість випадків, що сприяють появі події  $A$ , а  $n$  — кількість всіх можливих випадків.

Розглянуте означення ще прийнято називати *класичним означенням ймовірності*.

Іноді ймовірність виражають у відсотках, тоді у наведеному прикладі  $P(A) = 50\%$ .

**Задача 1.** У лотереї 100 білетів, з них 7 — виграшні. Знайди ймовірність виграшу (подія  $A$ ); програшу (подія  $B$ ) при купівлі одного білета.

**Розв'язання.** 1)  $P(A) = \frac{7}{100} = 0,07$ . 2) Невиграшних білетів:  $100 - 7 = 93$ . Тому ймовірність програшу  $P(B) = \frac{93}{100} = 0,93$ .

<sup>1</sup> Перша буква французького слова *probabilite*, що перекладається як *можливість, ймовірність*.

**Задача 2.** З коробки, у якій лежать тільки 6 червоних олівців, навмання витягують олівець. Знайди ймовірність таких подій:

$A$  — витягнуто червоний олівець;

$B$  — витягнуто синій олівець.





*Розв'язання.* Подія  $A$  є вірогідною в таких умовах, оскільки в ко-

робці лише червоні олівці. Знайдемо її ймовірність:  $P(A) = \frac{6}{6} = 1$ .

Подія  $B$  в таких умовах неможлива, оскільки в коробці немає синіх олівців (їхня кількість дорівнює нулю). Знайдемо ймовір-

ність події  $B$ :  $P(B) = \frac{0}{6} = 0$ .

Приходимо до висновку, що ймовірність вірогідної події дорівнює 1, а ймовірність неможливої події дорівнює 0.

-  Яку подію називають випадковою?  Наведи приклад випадкової події.  Яку подію називають вірогідною, яку — неможливою?  Як знайти ймовірність випадкової події?  Чому дорівнює ймовірність вірогідної події; неможливої події?

**1** 1. Серед таких подій назви випадкові:

- 1) «при підкиданні грального кубика випаде 5 очок»;
- 2) «за температури, нижчої від  $0^{\circ}\text{C}$ , вода замерзне»;
- 3) «купивши лотерейний білет, виграють 5 грн»;
- 4) «ім'я навмання вибраного шестикласника починається з літери  $A$ »;
- 5) «після 31 грудня настане 1 січня».

2. (Усно.) Які з таких подій — випадкові, вірогідні, неможливі:

- 1) «виграєте партію в теніс»;
- 2) «слон навчиться розмовляти»;
- 3) «поїзд Київ—Львів запізниться»;
- 4) «поява кількості очок, що в сумі менша від 13, при одночасному підкиданні двох гральних кубиків»;
- 5) «при натисканні кнопки дзвінка він не спрацює»;
- 6) «після понеділка настане вівторок»;
- 7) «після вівторка настане понеділок»;
- 8) «людина, яку ви зустрінете сьогодні, народилася 29 вересня?»

3. Які з таких подій — випадкові, вірогідні, неможливі:

- 1) «два влучання при трьох пострілах»;
- 2) «навмання вибране трицифрове число менше від 1000»;
- 3) «завтра буде дощ»;
- 4) «сьогодні 30 лютого»;
- 5) «навмання взята з полиці книжка — «Математика, 6 клас»;
- 6) «при підкиданні монети випаде герб або цифра?»

2 4. В одному ящику є 1 біла кулька і 9 чорних, а в другому — 5 білих і 5 чорних. З якого ящика більш імовірно навмання витягнути білу кульку; чорну кульку?

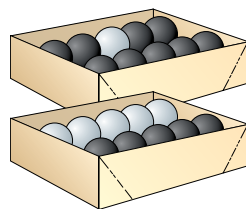

5. В одному пакеті 20 цукерок, з яких 3 шоколадні, а в другому — 50 цукерок, з яких 25 шоколадних. З якого пакета слід навмання взяти цукерку, щоб вона була шоколадною?

6. Вінні Пух і Тигра домовилися: якщо стрілка вертушки (мал. 153) зупиниться на білому полі, торт з'їдає Тигра, якщо на зафарбованому — Вінні. У кого більше шансів поласувати тортом?

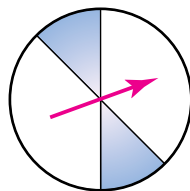

Мал. 153

7. Чи є ймовірності подій рівними:

1) подія  $A$  — з двадцяти п'яти білетів з номерами від 1 до 25 витягнуто білет № 1 і подія  $B$  — з двадцяти п'яти білетів з номерами від 1 до 25 витягнуто білет № 13?

2) подія  $C$  — при підкиданні грального кубика випаде парна кількість очок і подія  $D$  — при підкиданні грального кубика випаде непарна кількість очок?

3) подія  $M$  — купивши один квиток, виграти у лотерею, у якій зі ста білетів — 5 виграшних, і подія  $N$  — купивши один квиток, не виграти в лотерею, у якій зі ста білетів — 5 виграшних?

8. Чи рівні ймовірності подій:

1) подія  $A$  — при підкиданні монети випаде герб і подія  $B$  — при підкиданні монети випаде цифра?

2) подія  $C$  — витягнути білу кульку з ящика, у якому 7 білих і 3 чорні кульки, і подія  $D$  — витягнути чорну кульку з ящика, у якому 7 білих і 3 чорні кульки?

3) подія  $M$  — у майбутньому ти станеш космонавтом і подія  $N$  — у майбутньому ти не станеш космонавтом?

9. У кожній зі скринь (мал. 154) є по одній золотій монеті. З якої скрині навмання потрібно витягнути монету, щоб можливість взяти саме золоту була найбільшою?



40 монет

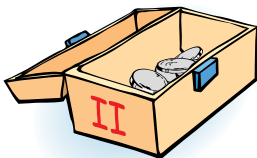

10 монет



100 монет

Мал. 154

10. У кожній зі скляних кульок (мал. 155) є по одному виграшному лотерейному білету. З якої кульки потрібно навмання взяти білет, щоб можливість виграти була найбільшою?



20 білетів



50 білетів



5 білетів

Мал. 155

11. На запитання вікторини було отримано 120 правильних відповідей, у тому числі і твоя. Для визначення єдиного переможця навмання витягують картку. Яка ймовірність того, що саме ти отримаєш приз?
12. У збірнику завдань ДПА з математики запропоновано 25 варіантів. Сергій не розв'язав лише один варіант. Яка ймовірність того, що саме цей варіант йому дістанеться під час державної підсумкової атестації?
13. З класу, у якому навчаються 25 учнів, навмання вибирають одного. Яка ймовірність того, що це буде хлопець, якщо хлопців у класі 12?
14. У ящику — 1000 деталей, з яких 3 браковані. Яка ймовірність того, що навмання витягнута деталь бракована; не бракована?
15. На складі — 1000 смартфонів, з яких 7 без захисного скла. Яка ймовірність того, що навмання вибраний смартфон без захисного скла; із захисним склом?
16. У лотереї 25 виграшних білетів і 175 білетів без виграшу. Яка ймовірність виграти в цю лотерею, придбавши лише один білет?
17. У ящику 15 зелених і 25 червоних кульок. Яка ймовірність події:
- 1) *A* — навмання витягнута з ящика кулька є зеленою;
  - 2) *B* — навмання витягнута з ящика кулька є червоною?

18. Учень має 6 монет (мал. 156). Він навмання бере монету. Яка ймовірність події:

- 1) *A* — взято монету номіналом 50 к.;
- 2) *B* — взято монету номіналом, меншим від 2 грн;
- 3) *C* — взято монету номіналом, більшим за 2 грн?



Мал. 156

19. У гаманці дядечка Скруджа вісім купюр: по одній номіналом 1 грн, 2 грн, 5 грн, 10 грн, 20 грн, 50 грн, 100 грн, 200 грн. Він навмання виймає одну купюру. Яка ймовірність події:

- 1) *A* — вийнято купюру номіналом 200 грн;
- 2) *B* — вийнято купюру номіналом, меншим від 10 грн;
- 3) *C* — вийнято купюру номіналом, більшим за 10 грн;
- 4) *D* — вийнято купюру з парним числом гривень?

**3** 20. Наведи по два приклади випадкових, вірогідних, неможливих подій.

21. Троє друзів прийшли в гості й повісили свої капелюхи на вішалку. Коли вони розходилися по домівках, то кожен взяв один капелюх навмання. Які з таких подій випадкові, неможливі, вірогідні:

- 1) *A* — кожен узяв свій капелюх;
- 2) *B* — кожен вийшов з капелюхом;
- 3) *C* — усі одягли чужі капелюхи;
- 4) *D* — двоє одягли чужі капелюхи, а один — свій;
- 5) *E* — один одягнув чужий капелюх, а двоє — свої?

22. Оля запропонувала Тарасу такі правила гри: «При підкиданні грального кубика виграє Оля, якщо кількість очок, які випали, є дільником числа 6, і виграє Тарас, якщо кількість очок, які випали, не є дільником числа 6». У кого більше шансів виграти?

23. Складено таблицю суми очок, що випала на двох гральних кубиках при їх одночасному підкиданні. Знайди ймовірність події:

- 1) *A* — сума очок на кубиках дорівнюватиме 4;
- 2) *B* — сума очок на кубиках дорівнюватиме 11;
- 3) *C* — сума очок на кубиках буде меншою від 4;



4)  $D$  — сума очок на кубиках буде найбільшою з усіх можливих.

II \ I	1	2	3	4	5	6
1	2	3	4	5	6	7
2	3	4	5	6	7	8
3	4	5	6	7	8	9
4	5	6	7	8	9	10
5	6	7	8	9	10	11
6	7	8	9	10	11	12

*Розв'язання.* 1) Оскільки кількість усіх можливих випадків 36 ( $n = 36$ ), а кількість випадків, при яких сума очок дорівнює 4, всього 3 ( $m = 3$ ), то  $P(A) = \frac{3}{36} = \frac{1}{12}$ .

24. Використовуючи таблицю до № 23, знайди ймовірність події:
- 1)  $A$  — сума очок на кубиках дорівнюватиме 5;
  - 2)  $B$  — сума очок на кубиках буде більшою за 9;
  - 3)  $C$  — сума очок на кубиках буде непарним числом.
25. У кошику лежать 18 червоних, 8 зелених і 4 жовтих яблука. Навмання вибирають одне яблуко. Знайди ймовірність події:
- 1)  $A$  — яблуко зелене;
  - 2)  $B$  — яблуко жовте;
  - 3)  $C$  — яблуко червоне або зелене;
  - 4)  $D$  — яблуко не червоне.
26. У класі 9 учнів — брюнети, 14 — шатени, 7 — блондини. Навмання вибирається один учень. Знайди ймовірність події:
- 1)  $A$  — вибраний учень — шатен;
  - 2)  $B$  — вибраний учень — блондин або шатен;
  - 3)  $C$  — вибраний учень — не блондин;
  - 4)  $D$  — вибраний учень — рудий.
27. Гральний кубик підкидають один раз. Яка ймовірність події:
- 1)  $A$  — з'явиться число, що є дільником числа 8;
  - 2)  $B$  — з'явиться не менше ніж 5 очок;
  - 3)  $C$  — з'явиться не більше як 5 очок;
  - 4)  $D$  — з'явиться число, що буде квадратом натурального числа?
28. *Задача Даламбера.* Яка ймовірність того, що при двох послідовних підкиданнях монети хоча б один раз випаде герб?



- 4** 29. З натуральних чисел від 1 до 30 учень навмання називає одне. Яка ймовірність того, що це число є дільником числа 30?
30. Яка ймовірність того, що навмання вибране натуральне число від 1 до 12 буде дільником числа 12 або простим числом?
31. Ти виграєш, якщо навмання взята з коробки кулька — біла. Яку з коробок вигідніше вибрати для гри, щоб імовірність виграшу була більшою:  
першу — у якій 12 білих кульок і 36 чорних;  
другу — у якій 8 білих кульок і 12 жовтих;  
третю — у якій порівну білих, чорних та жовтих кульок;  
четверту — у якій 7 білих кульок, 4 жовті і 3 чорні?
32. Одночасно підкидають три монети. Знайди ймовірність події:  
1)  $A$  — тільки на двох монетах випаде герб;  
2)  $B$  — на трьох монетах випаде герб;  
3)  $C$  — тільки на одній монеті випаде герб;  
4)  $D$  — не випаде жодного герба.

## Піраміда

Ми вже знаємо дві просторові фігури: прямокутний паралелепіпед і куб.

Ще однією важливою і цікавою фігурою є *піраміда* (мал. 157–159). Поверхня піраміди складається з *основи* і *бічних граней*. Бічні грані піраміди — трикутники, що мають спільну вершину, яку називають *вершиною піраміди*, а основа піраміди — довільний багатокутник, протилежний до цієї вершини.

Називають піраміду по кількості сторін багатокутника, який є основою піраміди. Наприклад, на малюнку 157 зображено шестикутну піраміду, а на малюнку 158 — чотирикутну піраміду.

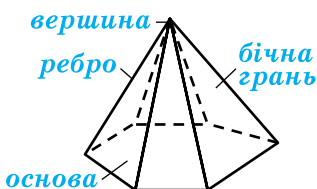

Мал. 157

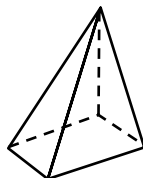

Мал. 158

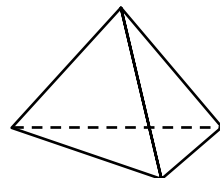

Мал. 159

Найпростішою пірамідою є трикутна піраміда (мал. 159). Усі її грані — трикутники. Тому кожна з них може вважатися основою.

Так само, як і у прямокутному паралелепіпеді, сторони граней називають *ребрами піраміди*.

Бічні грані разом з основою піраміди називають *гранями піраміди*.

Наприклад, у трикутній піраміді: 6 ребер і 4 грані.

Форму пірамід мають, наприклад, давньоєгипетські піраміди. Одна з найвідоміших — піраміда Хеопса, висота якої — 147 м (мал. 160).



Мал. 160

? Із чого складається поверхня піраміди? ○ Якими фігурами є бічні грані й основа піраміди? ○ На моделі піраміди покажи її грані, ребра, вершину.

**2** 33. Скільки в шестикутній піраміді (мал. 157):

- 1) усього граней;                      2) усього ребер?

**34.** Скільки в чотирикутній піраміді (мал. 158):

- 1) усього граней;                      2) усього ребер?

**3** 35. Піраміда має 2017 граней. Скільки сторін має багатокутник, який є основою піраміди?

**36.** Основою піраміди є двадцятисемикутник. Скільки граней має ця піраміда?

**4** 37. Чи існує піраміда, у якої:

- 1) 2000 ребер;                      2) 2005 ребер?

Якщо відповідь ствердна, укажи багатокутник, який є основою піраміди.

**38.** Чи існує піраміда, у якої:

- 1) 107 ребер;                      2) 250 ребер?

Якщо відповідь ствердна, укажи багатокутник, який є основою піраміди.

## ДЛЯ НАЙДОПИТЛИВІШИХ

1. Яку координату має точка  $M$  координатної прямої, рівновіддалена від точок  $A(-2014)$  і  $B(2024)$ ?
2. Якою цифрою закінчується значення виразу:  
 $41 \cdot 42 \cdot 43 \cdot 45 - 52 \cdot 53 \cdot 54 \cdot 57$ ?
3. 1) Натуральне число  $x$  кратне числу 2 і кратне числу 5.  
Чи можна стверджувати, що число  $x$  кратне числу 10?  
2) Натуральне число  $y$  кратне числу 2 і кратне числу 6.  
Чи можна стверджувати, що число  $y$  кратне числу 12?
4. Розв'яжи рівняння  $|x + b| = a$ , де  $a$  і  $b$  — деякі числа.
5. Чи є число  $2015^{105} - 276^{106}$  кратним числу 10?
6. Доведи, що для будь-яких цілих чисел  $a$ ,  $b$  і  $c$  значення виразу  $|a - b| + |b - c| + |c - a|$  є парним числом.
7. У Сергія 1150 марок на такі теми: видатні українці, спорт, автомобілі, тварини. Кількість марок по темах зображено на стовпчастій діаграмі (мал. 161). Визнач з точністю до десятків кількість марок по кожній темі.
8. До чисел 100 і 1000 дописали праворуч цифру 1. Яке із чисел збільшилося на більшу кількість відсотків?

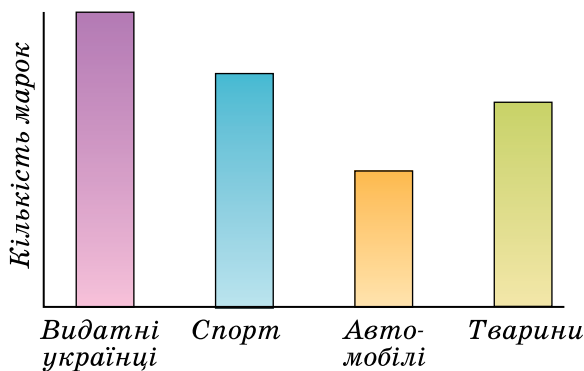

Мал. 161

9. Двоє хлопців разом мали 24 грн. Коли Сергій витратив  $\frac{3}{4}$  своїх грошей, а Тарас — 0,65 своїх грошей, то в них залишилося грошей порівну. Скільки грошей було в кожного хлопця спочатку?
10. Доведи, що  $\frac{1}{13} + \frac{1}{14} + \frac{1}{15} + \frac{1}{16} + \frac{1}{17} + \frac{1}{18} > \frac{1}{3}$ .

11. Скороти дріб:

1)  $\frac{15151515}{45454545}$ ;      2)  $\frac{105105105}{140140140}$ .

12. Коли моєму батькові виповнився 31 рік, мені було 8 років, а зараз батько старший за мене вдвічі. Скільки років зараз мені?
13. На площині через дану точку провели 6 прямих. Яка найбільша кількість прямих кутів може при цьому утворитися?
14. За перший день інженер, що встановлює програмне забезпечення на смартфон, перевиконав замовлення на 5 %, а за другий — на 7 %. На скільки відсотків інженер перевиконав замовлення за ці два дні?
15. За 5 днів 8 корів чорної масті та 6 корів рудої масті дали таку саму кількість молока, скільки 6 корів чорної масті та 10 рудої за 4 дні. Які корови більш продуктивні — чорної масті чи рудої?
16. Яка найменша кількість учнів може бути в математичному гуртку, якщо відомо, що хлопців у ньому більше ніж 50 %, але менше ніж 60 %? Скільки хлопців серед учнів?
17. Відрізок поділили на частини у відношенні 2 : 5 : 7. Відстань між серединами перших двох частин дорівнює 7 см. Знайди довжину даного відрізка.
18. Чи ділиться число  $2014!$  на  $\underbrace{2 \cdot 2 \cdot 2 \cdot \dots \cdot 2}_{1000 \text{ множників}}$ ? (Нагадаємо, що  $2014! = 1 \cdot 2 \cdot 3 \cdot 4 \cdot \dots \cdot 2013 \cdot 2014$ .)
19. Запиши в рядок сім таких чисел, щоб сума будь-яких двох сусідніх чисел була від'ємною, а сума всіх семи чисел — додатною.
20. Знайди всі такі числа  $p$ , щоб  $p$  і  $p + 17$  були простими числами.
21. Олександр Семенович випив  $\frac{1}{6}$  чашки чорної кави й долив її молоком. Потім він випив  $\frac{1}{3}$  чашки й знову долив її молоком. Згодом Олександр Семенович випив ще пів чашки й знову долив її молоком. Нарешті він випив повну чашку. Кави чи молока випив більше Олександр Семенович?
22. Два велосипедисти рухаються по велотреку завдовжки 450 м. Вони зустрічаються щохвилини, якщо рухаються у протилежних напрямках, і через кожні 9 хв, якщо рухаються в одному напрямку. Знайди швидкість кожного велосипедиста.

23. Котра зараз година, якщо до кінця доби залишилося  $\frac{3}{5}$  від того, що вже пройшло від її початку?
24. 16 слив коштують стільки гривень, скільки слив можна купити на гривню. Скільки коштують 20 слив?
25. Якщо рахувати зошити десятками, то 2 зошитів не вистачить до цілої кількості десятків. Якщо рахувати зошити дюжинами (тобто по 12), то до цілої кількості дюжин не вистачить 4 зошитів. Скільки всього було зошитів, якщо їх було більше за 300, але менше ніж 400?
26. Коли у Антона у пляшці було на 20 % «Живчика» більше, ніж у Гліба, він випив зі своєї пляшки 19 % її вмісту, а Гліб зі своєї — 2 % вмісту. У кого з друзів залишилося більше «Живчика»?
27. Позавчора Дмитру було ще тільки 10 років, а наступного року йому виповниться 13. Як це може бути?
28. Квадрат  $7 \times 7$  заповнено числами так, що добуток чисел у кожному стовпчику є від'ємним. Доведи, що знайдеться й рядок, у якому добуток чисел також буде від'ємним.